

Unical

# DSP 110 *inox*

L'ACCUMULATORE DOMESTICO



Unical



AMI

ABSOLUTELY MADE IN ITALY

- **Bollitore da 110 litri ultrafast in acciaio inox AISI 316L, con scambiatore elicoidale**
- **Polistirene ad alta densità per un elevato isolamento**
- **Valvola deviatrice motorizzata a 3 vie**
- **Vaso di espansione (4 litri)**

Il DSP 110 inox è un capace bollitore per accumulo di acqua calda sanitaria che può essere collegato direttamente alle caldaie a condensazione della serie ALKON R e ALKON 09 R, oppure (con kit opzionali) a qualsiasi altro generatore di calore.

## Compatto e capace

Dimensionato per assorbire potenze da 3 ad oltre 35 kW, garantisce scariche con elevata produzione di

acqua calda sanitaria > 20 l/min con  $\Delta t=25K$  e con elevata stabilità.

## Inox

Si tratta di un serbatoio e serpentino elicoidale ad ampia superficie di scambio, interamente in acciaio inox AISI 316L della capacità di 110 litri.

L'isolamento viene garantito da un rivestimento preformato in polistirene ad alta densità di spessore 40 mm, che conferisce grande compattezza al complesso.

Lo racchiude, assieme alla valvola a 3 vie di priorità, un elegante mantello in acciaio smaltato bianco, con inserito frontalmente il termometro di lettura della temperatura.

Completa la dotazione di sicurezza, un anodo sacrificale in magnesio ed un vaso di espansione per il circuito sanitario della capacità di 4 litri.

## Componentistica

- Bollitore verticale da 110 litri con scambiatore di calore elicoidale
- Valvola deviatrice motorizzata 3 vie
- Termometro controllo temperatura
- Vaso di espansione (4 litri)
- Tubi di raccordo per caldaie ALKON R e ALKON 09 R
- Rubinetto di scarico
- Anodo in magnesio
- Flangia di ispezione
- Kit pompa di ricircolo bollitore (opzionale)
- Eventuali altri abbinamenti, sono possibili con connessioni idrauliche da approntare.

## Dimensioni

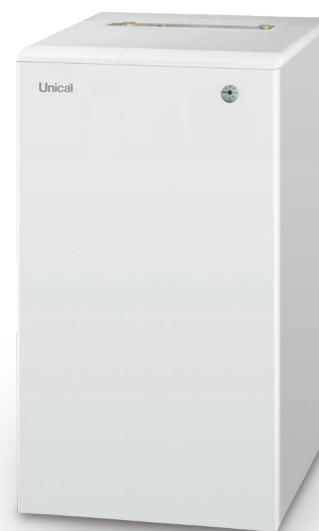
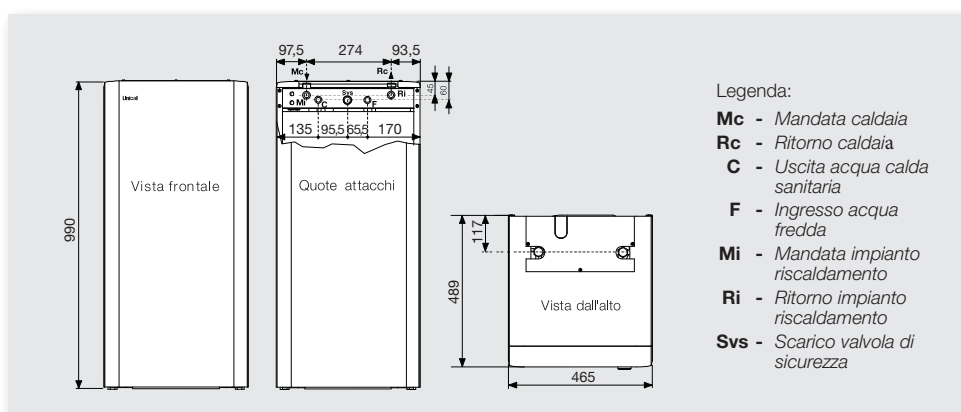

## Dati tecnici

DSP		110
CAPACITÀ UTILE	l	110
PORTATA TERMICA *	kW	17,0
POTENZA UTILE MINIMA *	kW	3,2
PRESSIONE CIRCUITO SANITARIO min / max *	bar	0,5 / 10
PRODUZIONE A.C.S. in continuo ( $\Delta t$ 25 K) **	l/min	9-20*
PORTATA SPECIFICA ACQUA SANITARIA ( $\Delta t$ 30) **	l/min	20,8
ALIMENTAZIONE ELETTRICA TENSIONE / FREQUENZA	V/Hz	230/50
POTENZA MASSIMA ASSORBITA (con circolatore di ricircolo opzionale)	W	3 - (46)
PESO	kg	53
DIMENSIONI (LxHxP)	mm	465x990x489

\* I dati dichiarati relativi abbinamento bollitore DSP 110 inox con caldaia modello ALKON 09 R 18 kW.

\*\* I dati dichiarati sono in funzione dal generatore e dalla pompa applicati.