

OWNER'S MANUAL MANUALE DELL'UTENTE

VK7913

New type cyclone vacuum cleaner
Aspirapolvere senza sacco ciclonico con tecnologia di compressione della

This information contains important instructions for the safe use and maintenance of the vacuum cleaner. Especially, please read all of the information on page 4,5 for your safety. Please keep this manual in an easily accessible place and refer to it anytime.

Queste informazioni contengono importanti indicazioni per un corretto uso e manutenzione dell'aspirapolvere. Leggere in particolare tutte le indicazioni di sicurezza di pagina 6 e 7. Conservare questo manuale in un luogo facilmente accessibile per consultazione in caso di necessità.



Table of contents

Sommario

Important safety instructions	4~5
Importanti istruzioni per la sicurezza	6~7
How to use	8~18
Uso	
Assembling vacuum cleaner	8~9
Montaggio dell'aspirapolvere	
Operating vacuum cleaner	10
Uso dell'aspirapolvere	
Using carpet and floor nozzle / Hard floor nozzle	11
Uso della spazzola per tappeti e pavimenti/spazzola per pavimenti duri	
Using carpet master nozzle and mini turbine nozzle	12
Uso della spazzola master per tappeti e mini turbina	
Using 2 in 1 nozzle	13
Uso della bocchetta 2 in 1	
Using accessory nozzles	14
Uso degli accessori	
Emptying dust tank	15
Svuotamento del contenitore raccogli-polvere	
Cleaning dust tank	16
Pulizia del contenitore raccogli-polvere	
Cleaning dust separator	17
Pulizia del separatore della polvere	
Cleaning exhaust filter	18
Pulizia del filtro di scarico	
What to do if your vacuum cleaner does not work	19
Cosa fare se l'aspirapolvere non funziona	
What to do when suction power decreases	19
Cosa fare se la potenza aspirante diminuisce	

IMPORTANT SAFETY INSTRUCTIONS

Read and follow all instructions before using your vacuum cleaner to prevent the risk of fire, electric shock, personal injury, or damage when using the vacuum cleaner. This guide do not cover all possible conditions that may occur. Always contact your service agent or manufacturer about problems that you do not understand. This appliance complies with the following EC Directives :-2006/95/EC Low Voltage Directive -2004/108/EC EMC Directive.



This is the safety alert symbol.

This symbol alerts you to potential hazards that can kill or hurt you and others.

All safety messages will follow the safety alert symbol and either the word "WARNING" or "CAUTION."

These words mean:



This symbol will alert you to hazards or unsafe practices which could cause serious bodily harm or death.



This symbol will alert you to hazards or unsafe practices which could cause bodily injury or property damage.



- **Do not plug in if control knob is not in OFF position.**
Personal injury or product damage could result.
- **Keep children away and beware of obstructions when rewinding the cord to prevent personal injury**
The cord moves rapidly when rewinding.
- **Disconnect electrical supply before servicing or cleaning the unit or when cleaner is not in use.**
Failure to do so could result in electrical shock or personal injury.
- **Do not use vacuum cleaner to pick up anything that is burning or smoking such as cigarettes, or hot ashes.**
Doing so could result in death, fire or electrical shock.
- **Do not vacuum flammable or explosive substances such as gasoline, benzene, thinners, propane (liquids or gases).**
The fumes from these substances can create a fire hazard or explosion. Doing so could result in death or personal injury.
- **Do not handle plug or vacuum cleaner with wet hands.**
Doing so could result in death or electrical shock.
- **Do not unplug by pulling on cord.**
Doing so could result in product damage or electrical shock. To unplug, grasp the plug, not the cord.
- **Keep hair, loose clothing, fingers, and all parts of the body away from openings and moving parts.**
Failure to do so could result in electrical shock or personal injury.
- **Do not pull or carry by cord, use cord as a handle, close a door on cord, or pull cord around sharp edges or corners. Do not run vacuum cleaner over cord. Keep cord away from heated surfaces.**
Failure to do so could result in electrical shock or personal injury or fire or product damage.
- **The hose contains electrical wires. Do not use it if it is damaged, cut punctured.**
Failure to do so could result in death, or electrical shock.
- **Do not allow to be used as toy. Close attention is necessary when used by or near children.**
Personal injury or product damage could result.
- **Do not use the vacuum cleaner if the power cord or plug is damaged or faulty.**
Personal injury or product damage could result. In these cases, contact LG Electronics Service Agent to avoid hazard.
- **Do not use vacuum cleaner if it has been under water.**
Personal injury or product damage could result. In these cases, contact LG Electronics Service Agent to avoid hazard.
- **Do not continue to vacuum if any parts appear missing or damaged.**
Personal injury or product damage could result. In these cases, contact LG Electronics Service Agent to avoid hazard.
- **Do not use an extension cord with this vacuum cleaner.**
Fire hazard or product damage could result.
- **Using proper voltage.**
Using improper voltage may result in damage to the motor and possible injury to the user. Proper voltage is listed on the bottom of vacuum cleaner.
- **Turn off all controls before unplugging.**
Failure to do so could result in electrical shock or personal injury.
- **Do not change the plug in any way.**
Failure to do so could result in electrical shock or personal injury or product damage. Doing so result in death. If plug does not fit, contact a qualified electrician to install the proper outlet.
If the supply cord is damaged, it must be replaced by the manufacturer, its service agent or similarly qualified persons in order to avoid a hazard.
- **Repairs to electrical appliances may only be performed by qualified service engineers.**
Improper repairs may lead to serious hazards for the user.
- **Do not put fingers near the gear.**
Failure to do so could result in personal injury.

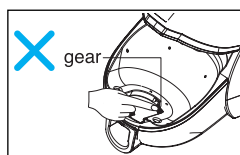

IMPORTANT SAFETY INSTRUCTIONS

CAUTION

- **Do not put any objects into openings.**
Failure to do so could result in product damage.
- **Do not use with any opening blocked: keep free of dust, lint, hair, and anything that may reduce air flow.**
Failure to do so could result in product damage.
- **Do not use vacuum cleaner without the dust tank and/or filters in place.**
Failure to do so could result in product damage.
- **Always clean the dust bin after vacuuming carpet cleaners or fresheners, powders and fine dust.**
These products clog the filters, reduce airflow and can cause damage to the cleaner. Failure to clean the dust bin could cause permanent damage to the cleaner.
- **Do not use vacuum cleaner to pick up sharp hard objects, small toys, pins, paper clips, etc.**
They may damage the cleaner or dust bin.
- **Store the vacuum cleaner indoors.**
Put the vacuum cleaner away after use to prevent tripping over it.
- **The vacuum cleaner is not intended to use by young children or infirm people without supervision.**
Failure to do so could result in personal injury or product damage.
- **Only use parts produced or recommended by LG Electronics Service Agents.**
Failure to do so could result in product damage.
- **Use only as described in this manual. Use only with LG recommended or approved attachments and accessories.**
Failure to do so could result in personal injury or product damage.
- **To avoid personal injury and to prevent the machine from falling when cleaning stairs, always place it at the bottom of stairs.**
Failure to do so could result in personal injury or product damage.
- **Use accessory nozzles in sofa mode.**
Failure to do so could result in product damage.
- **Don't grasp the tank handle when you are moving the vacuum cleaner.**
The vacuum cleaner's body may fall when separating tank and body. Personal injury or product damage could result. You should grasp the carrier handle when you are moving the vacuum cleaner. (Page 15)
- **If after emptying the dust tank the alarm sounds, clean the dust tank.**
Failure to do so could result in product damage.
- **Make sure the filters (exhaust filter and motor safety filter) are completely dry before replacing in the machine.**
Failure to do so could result in product damage.
- **Do not dry the filter in an oven or microwave.**
Failure to do so could result in fire hazard.
- **Do not dry the filter in a clothes dryer.**
Failure to do so could result in fire hazard.
- **Do not dry near an open flame.**
Failure to do so could result in fire hazard.
- **Do not use filters that is not dried.**
- **If the power cord is damaged, it must be replaced by an approved LG Electronics Service Agent to avoid a hazard.**
- **This appliance is not intended for use by persons (including children) with reduced physical, sensory or mental capabilities, or lack of experience and knowledge, unless they have been given supervision or instruction concerning use of the appliance by a person responsible for their safety.**
Children should be supervised to ensure that they do not play with the appliance.

Thermal protector :

This vacuum cleaner has a special thermostat that protects the vacuum cleaner in case of motor overheating. If the vacuum cleaner suddenly shuts off, turn off the switch and unplug the vacuum cleaner. Check the vacuum cleaner for possible source of overheating such as a full dust tank, a blocked hose or clogged filter. If these conditions are found, fix them and wait at least 30 minutes before attempting to use the vacuum cleaner. After the 30 minute period, plug the vacuum cleaner back in and turn on the switch. If the vacuum cleaner still does not run, contact a qualified electrician.

ISTRUZIONI IMPORTANTI PER LA SICUREZZA

Prima di utilizzare l'aspirapolvere, leggere e seguire tutte le istruzioni per evitare il rischio di incendi, scosse elettriche, lesioni personali o danni nell'uso dell'apparecchio. Questa guida non copre tutte le possibili situazioni che potrebbero verificarsi. In caso di problemi che non si riesce a risolvere, rivolgersi sempre al rappresentante di zona o al fabbricante. Questo apparecchio è conforme alle seguenti Direttive CE: -2006/95/CE Direttiva di bassa tensione -2004/108/CE - Direttiva sulla compatibilità elettromagnetica.



Questo è il simbolo di avvertimento per la sicurezza.

Questo simbolo avverte l'utente di potenziali pericoli che possono causare lesioni o morte dell'utente o di terzi. Tutti i messaggi di sicurezza seguono il simbolo di avvertimento per la sicurezza e la dicitura "AVVISO" o "ATTENZIONE". Questi termini indicano:



Questo simbolo segnala all'utente pericoli o pratiche non sicure che possono provocare gravi lesioni o morte.



Questo simbolo segnala all'utente pericoli o pratiche non sicure che possono provocare lesioni o danni alle cose.



- **Non collegare il cavo della corrente se la manopola di comando non è in posizione OFF.**
Si possono verificare lesioni personali o danni al prodotto.
- **Durante il riavvolgimento del cavo, tenere i bambini lontano e assicurarsi che il percorso sia sgombro onde evitare lesioni personali**
Durante il riavvolgimento, il cavo si muove molto rapidamente.
- **Staccare l'alimentazione elettrica prima di effettuare interventi di manutenzione oppure quando l'unità non è utilizzata.**
In caso contrario, si possono verificare scosse elettriche o lesioni personali.
- **Non utilizzare l'aspirapolvere per aspirare alcun oggetto ardente o che rilascia fumo, come sigarette o ceneri bollenti.**
Ciò potrebbe provocare morte, incendi o scosse elettriche.
- **Non aspirare sostanze infiammabili o esplosive come benzina, gasolio, solventi, propano (liquidi o gas).**
I fumi di queste sostanze possono originare pericoli di incendio o esplosioni. Ciò potrebbe provocare morte o lesioni personali.
- **Non maneggiare l'aspirapolvere o la spina con le mani bagnate.**
Ciò potrebbe provocare morte o scosse elettriche.
- **Non scollegare l'aspirapolvere estraendo il cavo.**
Ciò potrebbe provocare danni al prodotto o scosse elettriche. Per scollegarlo, afferrare la spina anziché il cavo.
- **Tenere capelli, indumenti larghi, dita e tutte le parti del corpo lontano dalle aperture e dalle parti mobili.**
In caso contrario, si possono verificare scosse elettriche o lesioni personali.
- **Non trascinare o trasportare l'aspirapolvere per il cavo, utilizzare il cavo come maniglia, chiuderlo in una porta o tirarlo attorno ad angoli o lungo bordi taglienti. Non trascinare l'aspirapolvere sopra il cavo. Tenere il cavo lontano da superfici roventi.**
In caso contrario, si possono verificare scosse elettriche, lesioni personali, incendi o danni al prodotto.
- **Il flessibile contiene fili elettrici. Non utilizzarlo se danneggiato, tagliato o perforato.**
In caso contrario, si possono verificare morte o scosse elettriche.
- **Non utilizzare l'apparecchio come giocattolo. Prestare particolare attenzione nell'uso in prossimità di bambini.**
Si possono verificare lesioni personali o danni al prodotto.
- **Non utilizzare l'aspirapolvere se il cavo di alimentazione o la spina sono rotti o danneggiati.**
Si possono verificare lesioni personali o danni al prodotto. In questi casi, rivolgersi a un rappresentante dell'assistenza LG Electronics per evitare pericoli.
- **Se l'aspirapolvere è stato messo in acqua, non utilizzarlo.**
Si possono verificare lesioni personali o danni al prodotto. In questi casi, rivolgersi a un rappresentante dell'assistenza LG Electronics per evitare pericoli.
- **Non continuare a utilizzare l'apparecchio se presenta parti mancanti o è danneggiato.**
Si possono verificare lesioni personali o danni al prodotto. In questi casi, rivolgersi a un rappresentante dell'assistenza LG Electronics per evitare pericoli.
- **Non utilizzare prolunghe con questo aspirapolvere**
Si possono verificare danni al prodotto o pericoli di incendio.
- **Uso di tensioni inadeguate.**
L'uso di tensioni inadeguate può provocare danni al motore e lesioni all'utilizzatore. La tensione corretta è indicata nella parte inferiore dell'aspirapolvere.
- **Spegnere l'elettrodomestico prima di scollegarlo.**
In caso contrario, si possono verificare scosse elettriche o lesioni personali.
- **Non modificare in alcun modo la spina.**
In caso contrario, si possono verificare scosse elettriche, lesioni personali o danni al prodotto. Ciò potrebbe provocare la morte. Se la spina non entra, contattare un elettricista qualificato per installare una presa adeguata. Se il cavo di alimentazione è danneggiato, per la sostituzione rivolgersi al fabbricante, a un responsabile dell'assistenza o a un tecnico qualificato per evitare pericoli.
- **Le riparazioni di elettrodomestici devono essere effettuate esclusivamente da tecnici qualificati.**
Riparazioni inadeguate possono provocare seri pericoli per l'utilizzatore.
- **Non inserire alcun oggetto nel meccanismo.**
In caso contrario, si possono verificare lesioni personali.

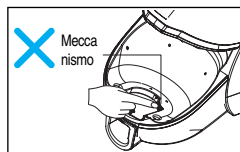

ISTRUZIONI IMPORTANTI PER LA SICUREZZA

ATTENZIONE

- **Non inserire alcun oggetto nelle aperture.**
In caso contrario, si possono verificare danni al prodotto.
- **Non utilizzare l'apparecchio se le aperture sono ostruite: tenerle pulite da polvere, filaccia, peli e qualunque cosa possa ridurre il flusso dell'aria.**
In caso contrario, si possono verificare danni al prodotto.
- **Non utilizzare l'aspirapolvere privo del contenitore raccogli-polvere e/o dei filtri.**
In caso contrario, si possono verificare danni al prodotto.
- **Pulire sempre il contenitore raccogli-polvere dopo aver pulito tappeti, aspirato polveri e polveri fini.**
Questi prodotti ostruiscono i filtri, riducono il flusso dell'aria e possono danneggiare l'aspirapolvere. La mancata pulizia del raccogli-polvere può causare danni permanenti all'aspirapolvere.
- **Non utilizzare l'aspirapolvere per raccogliere oggetti affilati, piccoli giocattoli, spille, graffette fermacarta, ecc.**
Questi oggetti possono danneggiare il contenitore raccogli-polvere o l'aspirapolvere.
- **Conservare l'aspirapolvere al chiuso.**
Riporre l'aspirapolvere dopo l'uso per evitare di inciamparvi.
- **Non far utilizzare l'elettrodomestico a bambini o a persone invalide senza supervisione.**
In caso contrario, si possono verificare lesioni personali o danni al prodotto.
- **Utilizzare esclusivamente parti prodotte o raccomandate da LG.**
In caso contrario, si possono verificare danni al prodotto.
- **Utilizzare esclusivamente come descritto in questo manuale. Utilizzare solo con attacchi e accessori prodotti o consigliati da LG.**
In caso contrario, si possono verificare lesioni personali o danni al prodotto.
- **Per evitare lesioni personali e impedire cadute dell'apparecchio durante la pulizia di scale, metterlo sempre nella parte bassa delle scale.**
In caso contrario, si possono verificare lesioni personali o danni al prodotto.
- **Le bocchette accessorie vanno usate in modalità SOFA.**
In caso contrario, si possono verificare danni al prodotto.
- **Non afferrare la maniglia del contenitore mentre si sta muovendo l'aspirapolvere.**
L'apparecchio potrebbe cadere e il contenitore potrebbe staccarsi. Si possono verificare lesioni personali o danni al prodotto. Afferrare la maniglia del contenitore tenendo l'aspirapolvere fermo (pagina 15).
- **Se l'allarme suona dopo aver svuotato il contenitore della polvere, pulirlo.**
In caso contrario, si possono verificare danni al prodotto.
- **Assicurarsi che il filtro (filtro di scarico, filtro dell'aria, filtro di sicurezza del motore) sia completamente asciutto prima di rimontarlo nell'apparecchio.**
In caso contrario, si possono verificare danni al prodotto.
- **Non asciugare il filtro in forno.**
In caso contrario, si possono verificare pericoli di incendio.
- **Non asciugare il filtro in asciugabiancheria.**
In caso contrario, si possono verificare pericoli di incendio.
- **Non asciugare in prossimità di fiamme libere.**
In caso contrario, si possono verificare pericoli di incendio.
- **Non utilizzare il filtro se non è completamente asciutto. Se il cavo di alimentazione è danneggiato, per la sostituzione rivolgersi a un responsabile dell'assistenza LG Electronics per evitare pericoli. Non far utilizzare l'elettrodomestico a persone (inclusi bambini) con capacità fisiche, sensorie o mentali ridotte o mancanza di esperienza e conoscenza, a meno che non siano supervisionati o abbiano ricevuto le istruzioni d'uso dell'elettrodomestico da parte di una persona responsabile della loro incolumità.**
Tenere l'elettrodomestico lontano dalla portata dei bambini.

Protettore termico:

Questo aspirapolvere è dotato di uno speciale termostato per preservarlo dal rischio di surriscaldamento del motore. Se l'aspirapolvere si spegne improvvisamente, spegnere l'interruttore e scollegarlo. Controllare l'assenza di possibili cause di surriscaldamento come il contenitore polvere pieno, un tubo o filtro ostruito. In una di queste circostanze, risolvere il problema e attendere almeno 30 minuti prima di riutilizzare l'aspirapolvere. Una volta trascorsi 30 minuti, collegare l'aspirapolvere e accendere l'interruttore. Se il problema persiste, contattare un elettricista qualificato.

How to use Assembling vacuum cleaner

Usò Montaggio dell'aspirapolvere

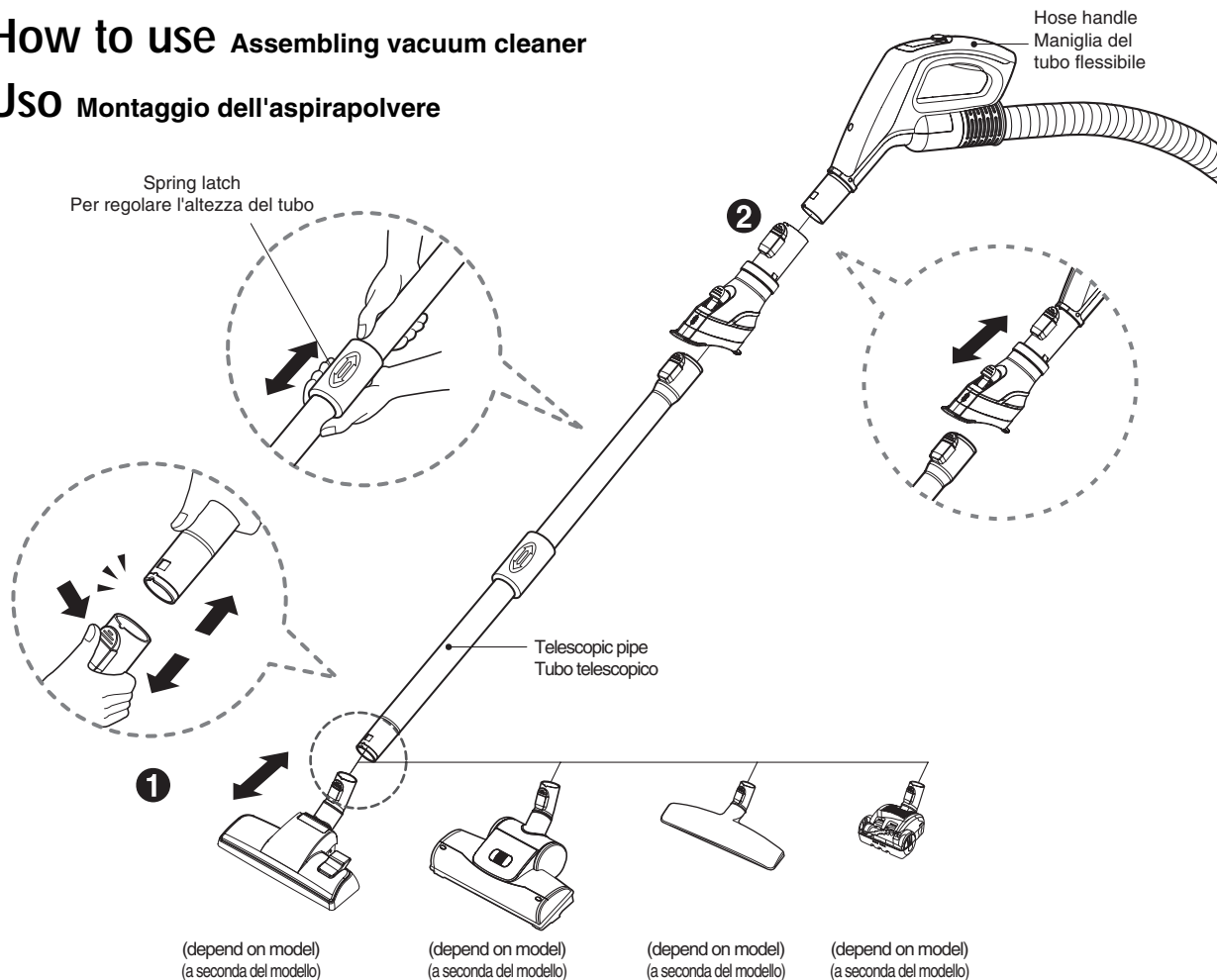

1 Carpet and floor nozzle (depend on model) Spazzola per tappeti e pavimenti (a seconda del modello)

Push the telescopic pipe into the nozzle.

Montare la spazzola sul tubo telescopico.

2 Telescopic pipe Tubo telescopico

- Push the hose handle firmly into the telescopic pipe.
- Grasp the spring latch to expand.
- Pull out the pipe to desired length.

- Spingere saldamente il tubo nel tubo telescopico.
- Afferrare e tendere il blocco elastico.
- Estrarre il tubo fino alla lunghezza desiderata.

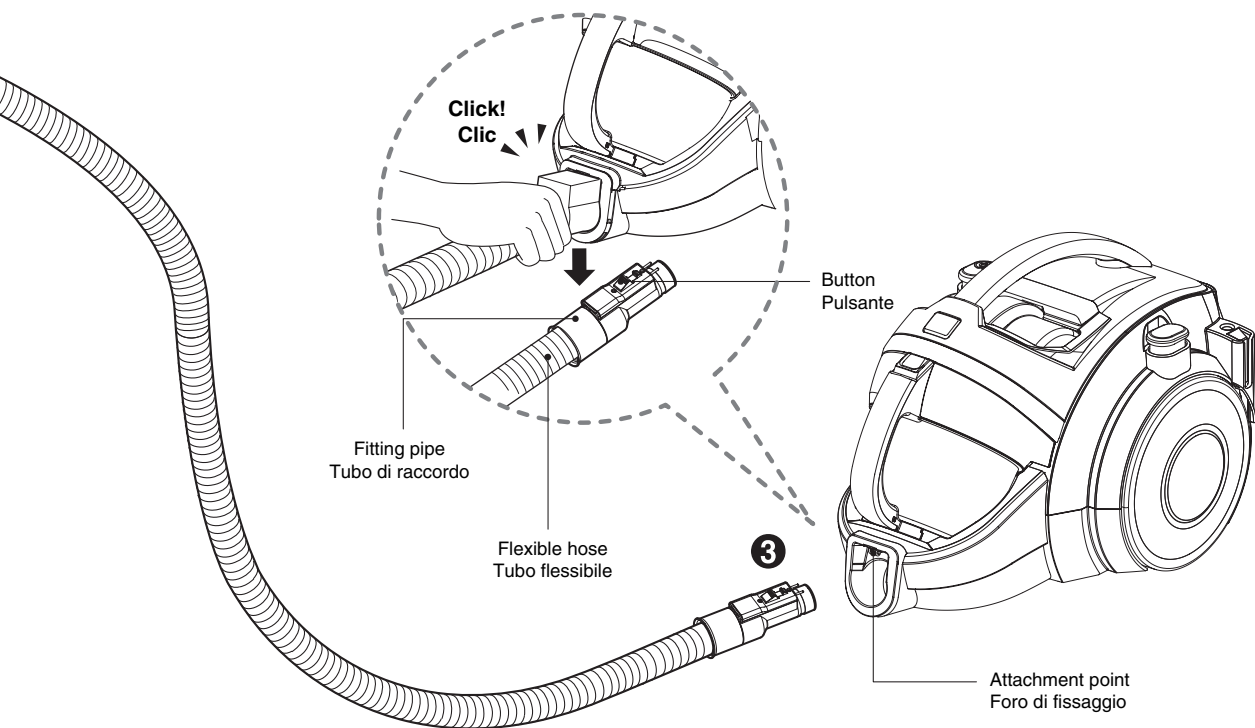

3 Connecting the hose to the vacuum cleaner Collegamento del tubo flessibile all'aspirapolvere

Push the fitting pipe on the flexible hose into the attachment point on the vacuum cleaner. To remove the flexible hose from the vacuum cleaner, press the button situated on the fitting pipe, then pull the fitting pipe out of the vacuum cleaner.

Collegare il raccordo del tubo flessibile al foro di fissaggio sull'aspirapolvere. Per staccare il tubo flessibile dall'aspirapolvere, premere il pulsante situato sul raccordo, quindi tirarlo.

How to use Operating vacuum cleaner

Usò Uso dell'aspirapolvere

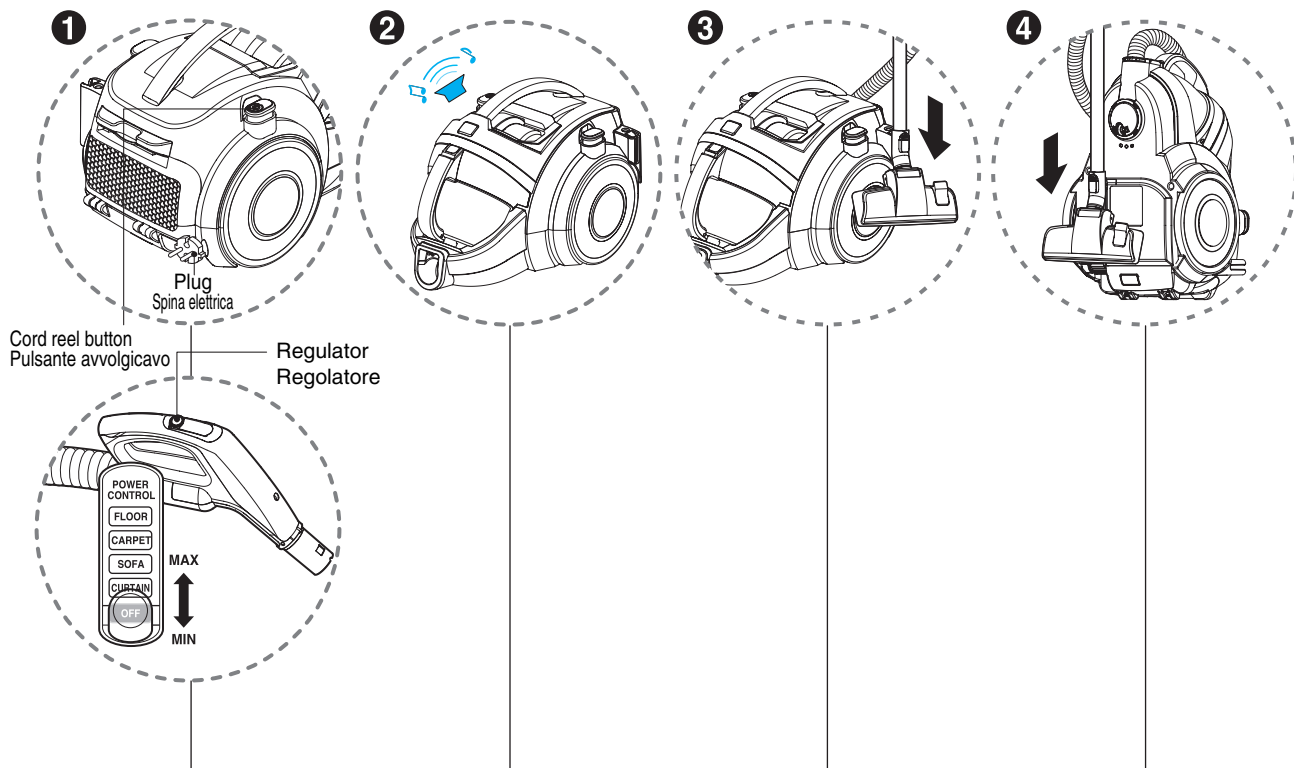

1 How to operate Funzionamento

- Pull out the power cord to the desired length and plug into the socket.
- Place the control knob of the hose handle to the required position.
- To turn off, slide control knob to OFF position.
- Press the cord reel button to rewind the power cord after use.

- Estrarre il cavo di alimentazione per la lunghezza desiderata e collegarlo alla presa.
- Impostare la manopola di controllo sulla maniglia nella posizione desiderata.
- Per spegnere l'apparecchio, portare la manopola di controllo su OFF.
- Premere il pulsante dell'avvolgicavo per avvolgere automaticamente il cavo di alimentazione dopo l'uso.

2 Alarm sound Allarme acustico

- Alarm will sound when the dust tank is full or the air filter is clogged.
- After about 1 min 30sec, vacuum cleaner turn itself off and alarm will sound.
- Empty the dust tank and reuse the vacuum cleaner.

- L'allarme suona quando il contenitore raccogli-polvere è pieno oppure quando il filtro dell'aria è ostruito.
- Dopo circa 1 minuto e mezzo, l'aspirapolvere si spegne ed emette un allarme.
- Prima di riutilizzare l'apparecchio, svuotare il contenitore raccogli-polvere.

3 Park mode Modalità di bloccaggio

- To store during vacuuming, for example to move a small piece of furniture or a rug, use park mode to support the flexible hose and nozzle.
- Slide the hook on the nozzle into the slot on the side of vacuum cleaner.

- Per lasciare momentaneamente l'aspirapolvere, ad esempio per spostare un mobile o un tappeto, utilizzare il sistema di bloccaggio per mantenere il tubo flessibile e la spazzola.
- Far scorrere il gancio sulla spazzola nella fessura sul retro dell'aspirapolvere.

4 Storage Conservazione

- When you have switched off and unplugged the vacuum cleaner, press the cord reel button to automatically rewind the cord.
- You can store your vacuum cleaner in a vertical position by sliding the hook on the nozzle into the slot on the underside of the vacuum cleaner.

- Dopo aver spento l'aspirapolvere e averlo staccato dalla presa elettrica, premere il pulsante per avvolgere automaticamente il cavo.
- Possibile conservare l'aspirapolvere in posizione verticale facendo scorrere il gancio posto sulla spazzola nella fessura sotto l'aspirapolvere.

NOTICE

When alarm sounds :

1. The dust tank is full
➔ Turn off the vacuum cleaner and empty the dust tank
2. Power is on without the dust tank
➔ Turn of the vacuum cleaner and reattach the dust tank
3. Rotating plate in the dust tank is restricted because obstruction
➔ Turn of the vacuum cleaner and remove obstruction

AVVISO

Se suona l'allarme:

1. Il contenitore raccogli-polvere è pieno
➔ Spegnere l'aspirapolvere e svuotare il contenitore.
2. L'alimentazione è accesa senza contenitore raccogli-polvere
➔ Spegnere l'aspirapolvere e collegare di nuovo il contenitore.
3. La rotazione della piastra nel contenitore della polvere è limitata a causa dell'ostruzione
➔ Spegnere l'aspirapolvere e rimuovere l'ostruzione.

How to USE Using carpet and floor nozzle / Hard floor nozzle

USO Uso della spazzola per tappeti e pavimenti/spazzola per pavimenti duri

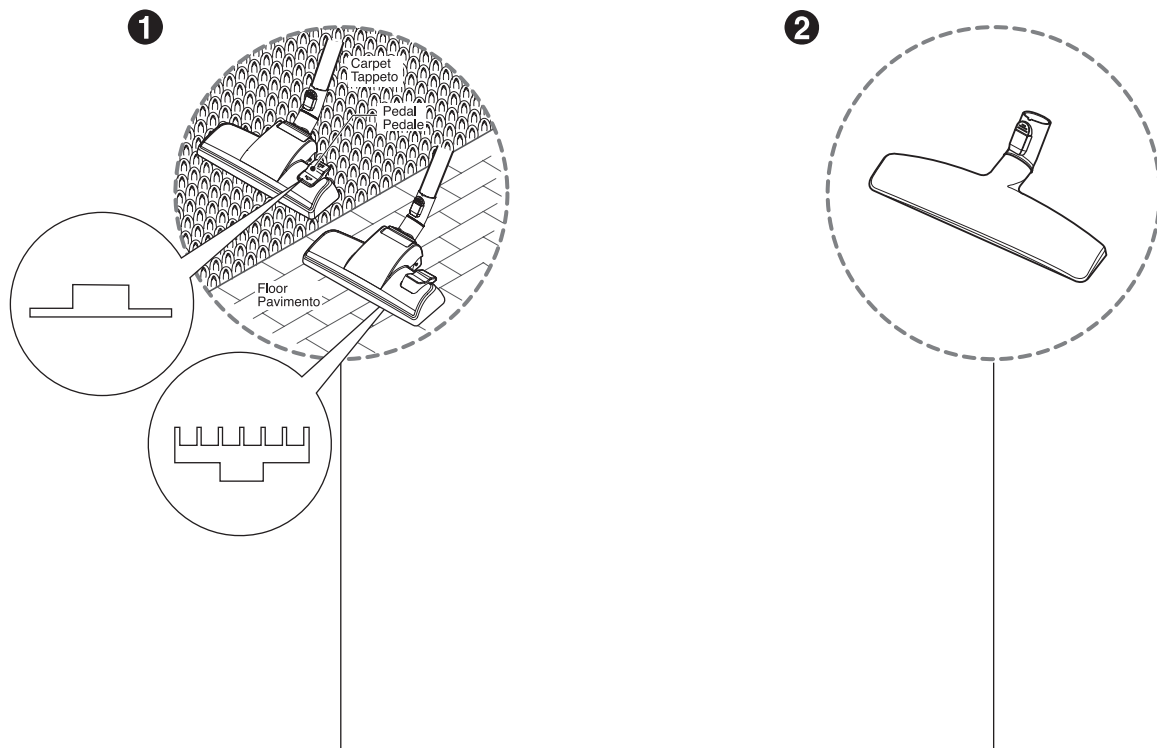

① Carpet and floor nozzle (depend on model) Spazzola per tappeti e pavimenti (a seconda del modello)

- **The 2 position nozzle**
This is equipped with a pedal which allows you to alter its position according to the type of floor to be cleaned.
- **Carpet or rug position**
Press the pedal () to lower brush.
- **Hard floor position** (tiles, parquets floor)
Press the pedal () to lift the brush up.
- **Spazzola a 2 posizioni**
Questa è dotata di un pedale che consente di cambiarne la posizione a seconda del tipo di pavimento da pulire.
- **Posizione adatta per tappeti**
Premere il pedale () per abbassare la spazzola.
- **Posizione adatta per pavimenti duri** (mattonelle, parquet...)
Premere il pedale () per alzare la spazzola.

② Hard floor nozzle (depend on model) Spazzola per pavimenti (a seconda del modello)

- Efficient cleaning of hard floors
(wood, linoleum, etc)
- Pulizia efficiente di pavimenti duri
(parquet, linoleum, ecc.)

• Cleaning carpet and floor nozzle • Spazzola per tappeti e pavimenti

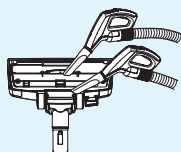

- Clean the hole and the brush of the nozzle.
- Pulire il foro e la spazzola.

How to use Using carpet master nozzle and mini turbine nozzle

Uso della spazzola master per tappeti e mini turbina

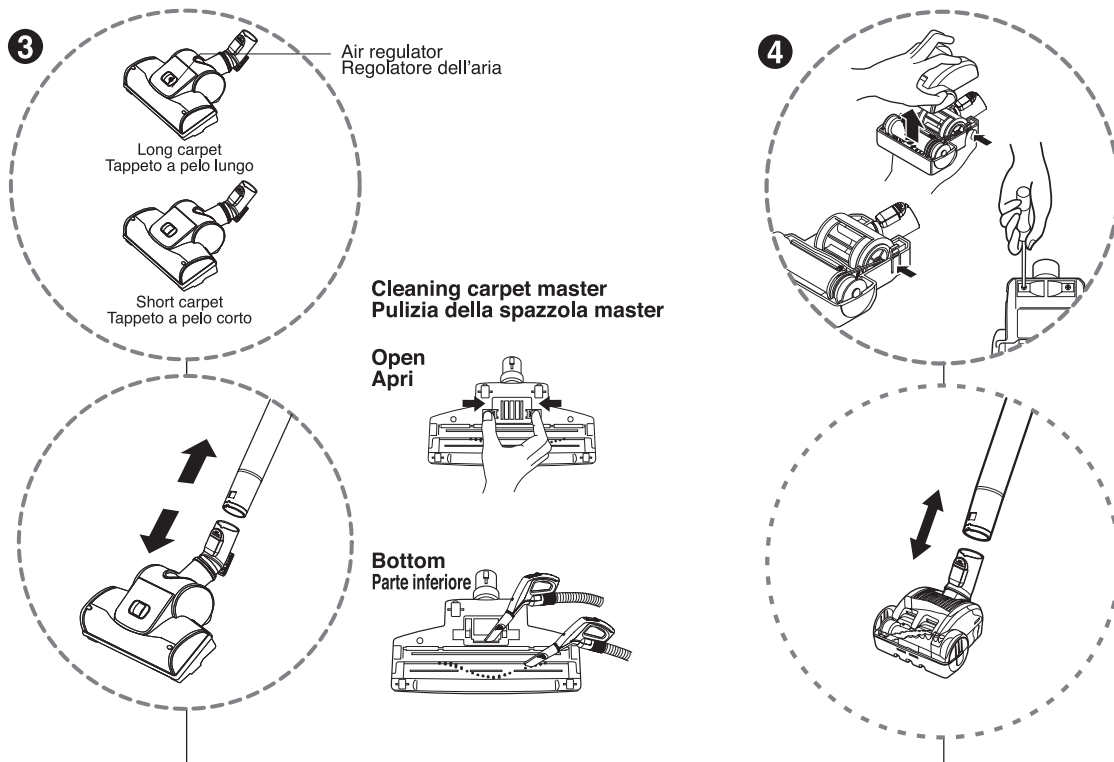

3 Carpet master (depend on model) Spazzola master (a seconda del modello)

- **Cleaning turbine brush nozzle.**
- Press the button on the rear side of the nozzle to separate the air cover.
- Use the crevice tool to clean the brush and the fan.
- **Pulizia della spazzola a turbina.**
- Premere il pulsante sul retro della spazzola per staccare il coperchio dell'aria.
- Utilizzare la bocchetta per fessura per la pulizia della spazzola e della ventola.

4 Mini turbine nozzle (depend on model) Spazzola mini turbina (a seconda del modello)

- Mini turbine is used for stairs and other hard-to-reach places.
- To clean the mini turbine nozzle, remove the nozzle cover :
Remove 2 screws on the bottom and take mini turbine nozzle cover off as shown.
- Frequently clean and remove hair, string, and lint build-up in the brush area. Failure to do so could damage to mini turbine nozzle.
- La mini turbina può essere utilizzata per pulire scale e altri punti difficili da raggiungere.
- Per usare la mini turbina, rimuovere il coperchio dell'ugello: togliere le 2 viti sul fondo e rimuovere il coperchio dell'ugello come mostrato.
- Pulire spesso e togliere peli, capelli e polvere accumulata nell'area della spazzola. In caso contrario, la mini turbina potrebbe danneggiarsi.

How to use Using 2 in 1 nozzle

Uso Uso della bocchetta 2 in 1

Upholstery nozzle
Spazzola per imbottiti

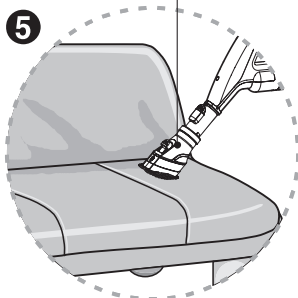

Dusting brush
Spazzola a pennello

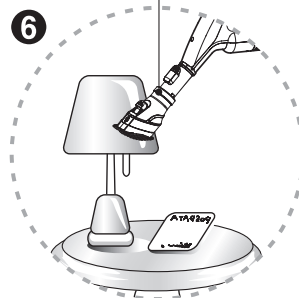

5 Upholstery nozzle(depend on model) Spazzola per imbottiti (a seconda del modello)

Upholstery nozzle is for vacuuming upholstery, mattresses etc.

Il battitappeto serve per pulire tappezzeria, materassi, ecc.

6 Dusting brush(depend on model) Spazzola a pennello (a seconda del modello)

Dusting brush is for vacuuming picture frames, furniture frames, books and other irregular surfaces.

La Spazzola a pennello serve per pulire cornici, mobili, libri e altri oggetti irregolari

Push the button
Premere il tasto

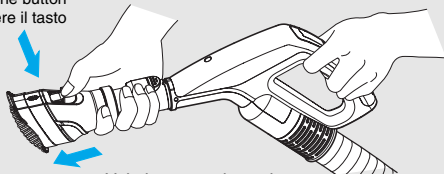

Pull the cover
Tirare il coperchio

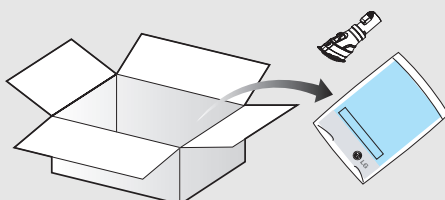
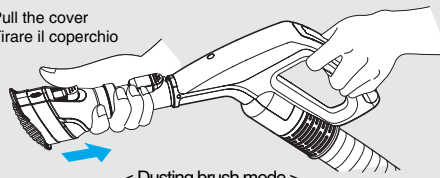

- 2 in 1 nozzle included in the "BOX" with owner's manual(depend on model)
- Bocchetta 2 in 1 inclusa nella confezione con il manuale dell'utente (a seconda del modello)

How to use Using accessory nozzles

Usò Uso degli accessori

Crevice tool
Bocchetta per fessure

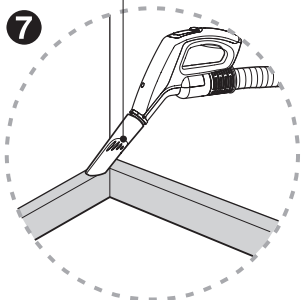

7 Crevice tool (depend on model)
Bocchetta per fessure (a seconda del modello)

Crevice tool is for vacuuming in those normally hard-to-reach place such as reaching cobwebs or between the cushions of sofa.

La bocchetta per fessure serve per la pulizia di punti normalmente inaccessibili, ad esempio ragnatele, o tra i cuscini di un divano.

Upholstery nozzle
Spazzola per imbottiti

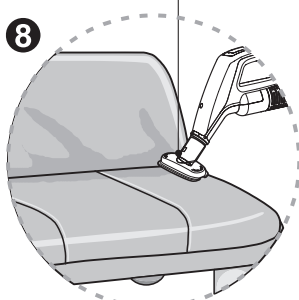

8 Upholstery nozzle (depend on model)
Spazzola per imbottiti (a seconda del modello)

Upholstery nozzle is for vacuuming upholstery, mattresses etc. The thread collectors help to pick up the threads and fluff.

La spazzola per imbottiti serve per pulire tappezzeria, materassi, ecc. I raccogli-pelucchi facilitano la raccolta di peli e pelucchi.

Dusting brush
Spazzola a pennello

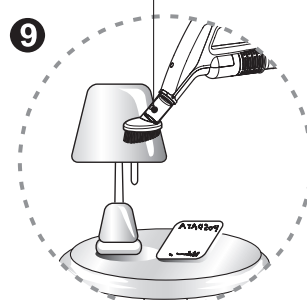

9 Dusting brush (depend on model)
Spazzola a pennello (a seconda del modello)

Dusting brush is for vacuuming picture frames, furniture frames, books and other irregular surfaces.

La spazzola a pennello serve per pulire cornici, mobili, libri e altri oggetti irregolari.

NOTICE / AVVISO

Use accessory in the sofa mode.
Usare gli accessori in modalità sofà.

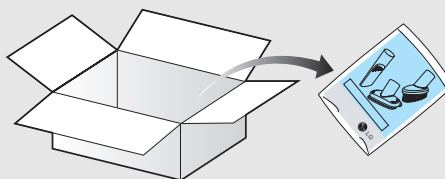
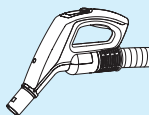

- Accessory nozzles included in the "PE BAG" with owner's manual (depend on model)
- Gli accessori sono contenuti nel sacchetto "PE" con il manuale dell'utente (a seconda del modello).

How to use Emptying dust tank

Usò svuotamento del contenitore raccogli-polvere

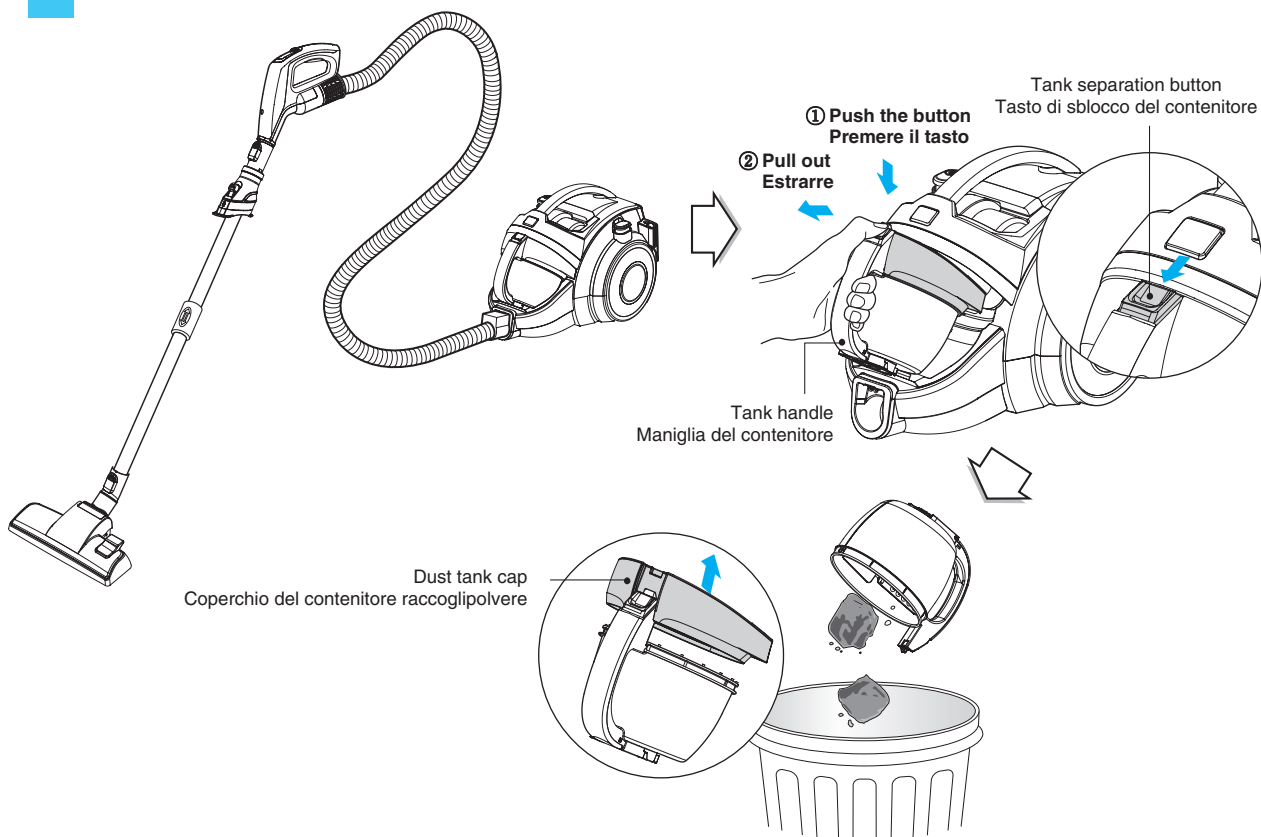

The dust tank needs emptying when alarm sounds.

- Turn off the vacuum cleaner and unplug it.
- Grasp the handle of the tank and then press the tank separation button.
- Pull out the dust tank.
- Empty the tank and then assemble the dust tank as shown.

Quando l'allarme suona occorre svuotare il contenitore della polvere.

- Spegnerò l'aspirapolvere e scollegarlo dalla presa elettrica.
- Afferrare la maniglia del contenitore e premere il pulsante di sblocco.
- Estrarre il contenitore.
- Svuotare il contenitore, quindi rimontarlo come mostrato sotto.

Assembling the dust tank Montaggio del contenitore raccogli-polvere

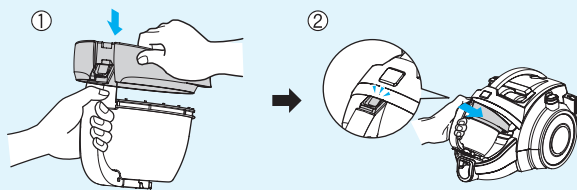

NOTICE

- If suction power decreases after emptying the dust tank, clean the dust tank → next page
- **Since the dust tank is full, alarm sounds for 1 min 30 sec and suction power will decrease for a while, then vacuum cleaner will turn itself off.**

AVVISO

- Se la potenza di aspirazione diminuisce dopo lo svuotamento del contenitore, quest'ultimo deve essere pulito → pagina successiva
- **Poiché il contenitore della polvere è pieno, l'allarme continua a suonare per 1 min e 30 sec e la potenza di aspirazione diminuisce per un po', quindi l'aspirapolvere si spegne.**

Moving the vacuum cleaner

- Don't grasp the tank handle when you are moving the vacuum cleaner. The vacuum cleaner's body may fall when separating tank and body. You should grasp the carrier handle when you are moving the vacuum cleaner.

Spostamento dell'aspirapolvere

- Non afferrare la maniglia del contenitore mentre si sta muovendo l'aspirapolvere. L'apparecchio potrebbe cadere e il contenitore potrebbe staccarsi. Afferrare la maniglia del contenitore tenendo l'aspirapolvere fermo



How to use Cleaning dust tank

Uso Pulizia del contenitore raccogli-polvere

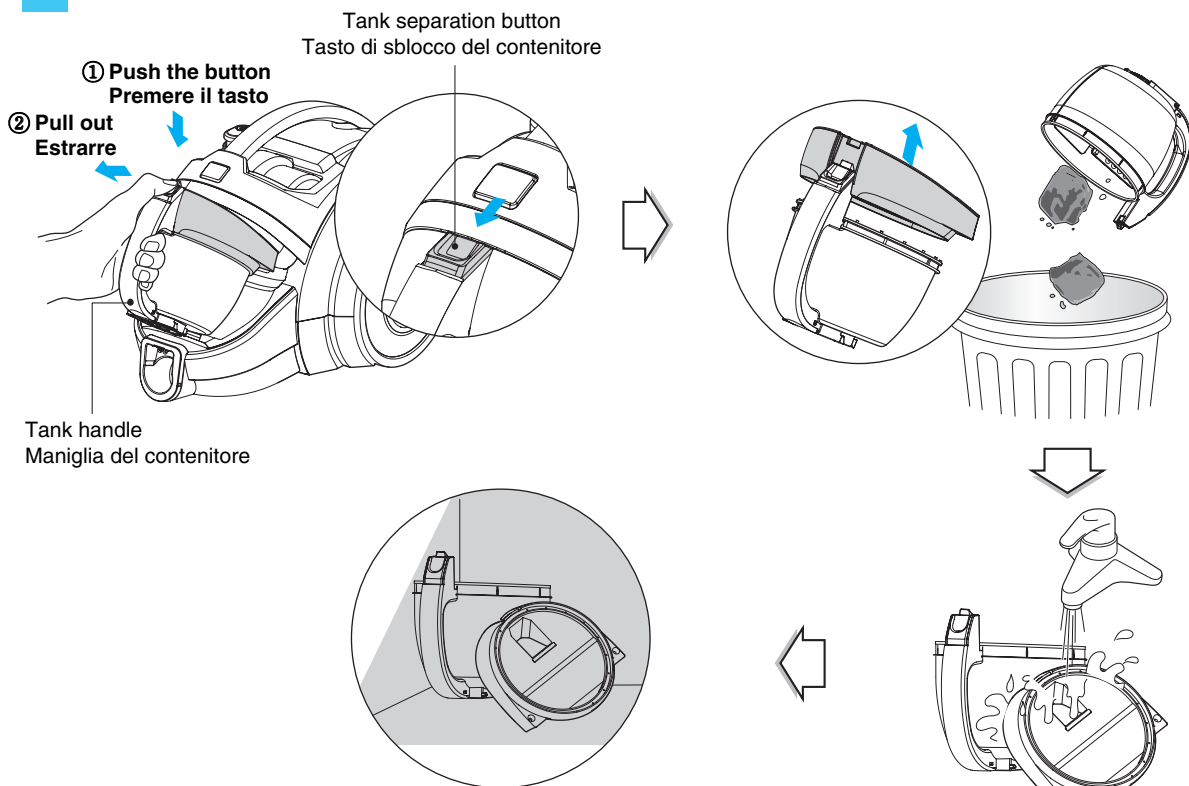

- Press tank separation button and pull out the dust tank.
- Raise the dust tank cap.
- Wash the dust tank.
- Dry fully in shade so that moisture is entirely removed.
- Premere il pulsante di sblocco ed estrarre il contenitore raccogli-polvere.
- Sollevare il coperchio del contenitore raccogli-polvere.
- Lavare il contenitore raccogli-polvere.
- Asciugare completamente all'ombra per togliere tutta l'umidità.

NOTICE

If suction power decreases after cleaning the dust tank, clean the air filter and the motor safety filter. ➔ Next page

AVVISO

Se la potenza di aspirazione diminuisce dopo aver pulito il contenitore, pulire il filtro dell'aria e il filtro di protezione del motore. ➔ Pagina successiva

How to use Cleaning dust separator

- Inside of dust separator, air filter, motor safety filter

Usò Pulizia del separatore polvere

- Interno del separatore polvere, filtro dell'aria, filtro di sicurezza del motore

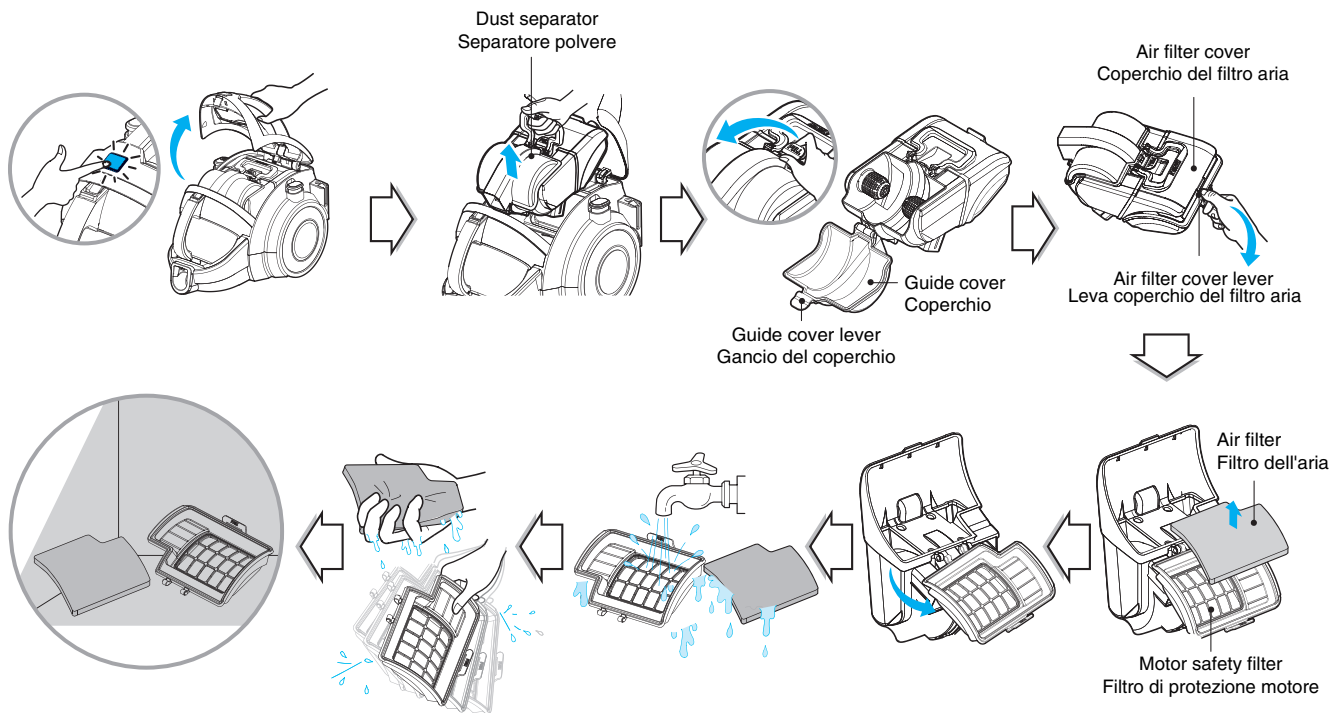

If suction power decreases after cleaning the dust tank or alarm sounds, clean the air filter and the motor safety filter .

The air filter and the motor safety filter are located on the top of the vacuum cleaner as above the figure.

- Open the vacuum cleaner cover by pushing the button.
- Grasp the handle of the dust separator and take out it.
- Open the guide cover by pulling the guide cover lever and remove the dust.
- Open the air filter cover by pushing the air filter cover lever and take out the air filter.
- Separate the motor safety filter from the dust separator.
- Wash the air filter and the motor safety filter.
- Do not wash filters with hot water.
- Dry fully in shade so that moisture is entirely removed.
- The air filter and the motor safety filter should be cleaned as above the figure.

Se la potenza di aspirazione diminuisce dopo aver pulito il contenitore o suona l'allarme, pulire il filtro dell'aria e il filtro di protezione del motore.

I due filtri sono situati nella parte superiore dell'aspirapolvere come mostrato in figura.

- Aprire il coperchio del contenitore premendo il tasto di sblocco.
- Afferrare la maniglia del contenitore ed estrarre.
- Aprire il coperchio guida tirando la relativa leva e togliere la polvere.
- Aprire il coperchio del filtro dell'aria spingendo la leva apposita ed estrarre il filtro dell'aria.
- Staccare il filtro di sicurezza del motore dal separatore polvere.
- Lavare il filtro dell'aria e il filtro di sicurezza del motore.
- Non lavare i filtri in acqua calda.
- Asciugare completamente all'ombra per togliere tutta l'umidità.
- Il filtro dell'aria e quello di protezione del motore devono essere puliti come mostrato sopra.

NOTICE

If filters are damaged, do not use them.
In this cases, contact LG Electronics Service Agent.
Wash filters at least every 3 months.

AVVISO

Non utilizzare filtri danneggiati.
In questo caso, rivolgersi a un rappresentante autorizzato dell'assistenza LG Electronics.
Lavare i filtri almeno ogni 3 mesi.

How to use cleaning exhaust filter

Usò Pulizia del filtro di scarico

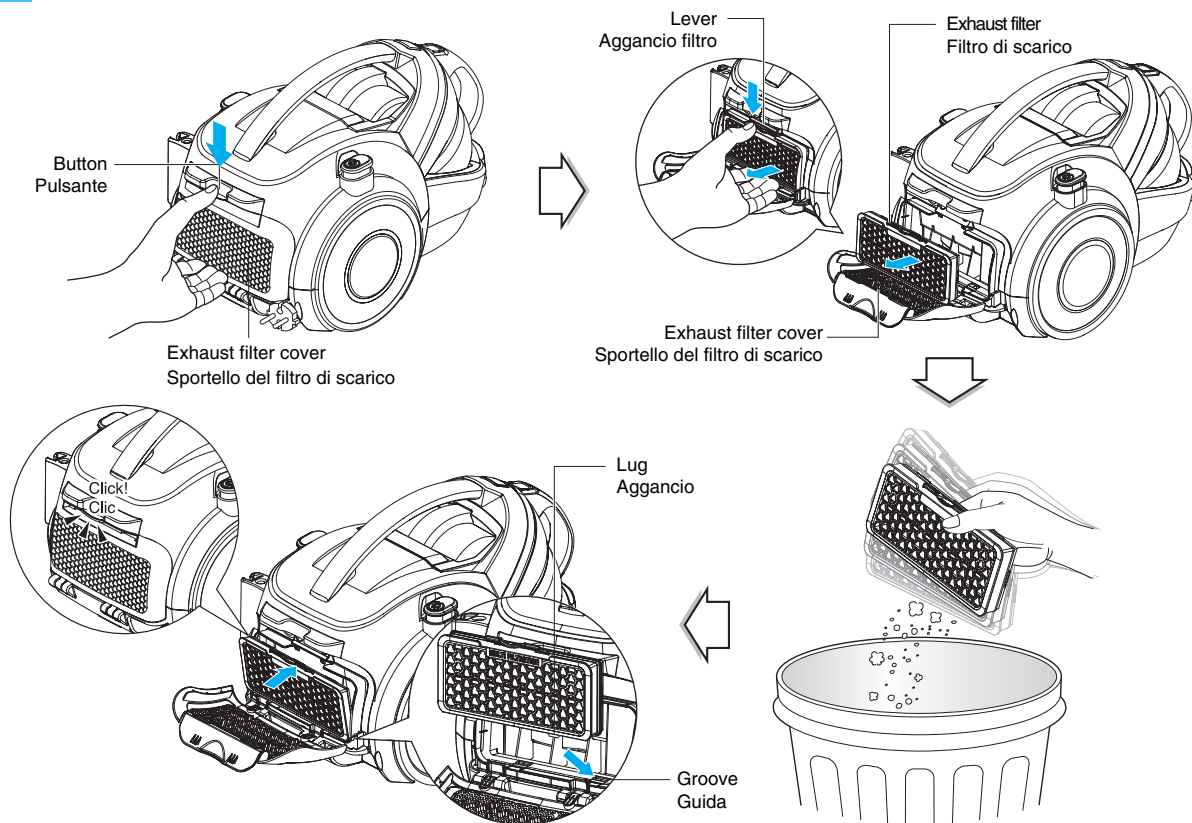

- The exhaust filter is a reusable filter.
- To clean the exhaust filter, open the exhaust filter cover by pushing the button.
- Separate the exhaust filter by pushing the lever.
- Dust off the exhaust filter. (Do not wash the exhaust filter with water.)
- Insert the exhaust filter lugs into the grooves of the motor housing and push the exhaust filter.
- The exhaust filter should be cleaned at least a year.

- Il filtro di scarico è riutilizzabile.
- Per pulire il filtro di scarico, aprire lo sportello del filtro spingendo il tasto.
- Staccare il filtro di scarico spingendo la leva.
- Togliere la polvere dal filtro (non lavare il filtro in acqua).
- Inserire le alette del filtro di scarico nelle scanalature dell'alloggiamento motore e spingere il filtro.
- Il filtro di scarico deve essere pulito almeno una volta all'anno.

What to do if your vacuum cleaner does not work

Check that the vacuum cleaner is plugged in correctly and that the electrical socket is working.

Cosa fare se l'aspirapolvere non funziona

Controllare che l'aspirapolvere sia collegato correttamente e che la presa elettrica funzioni.

What to do when suction power decreases

- Turn off the vacuum cleaner and unplug it.
- Check the telescopic pipe, flexible hose and cleaning tool for blockages or obstructions.
- Check that the dust tank is not full. Empty if necessary.
- Check that the exhaust filter is not clogged. Clean the exhaust filter if necessary.
- Check that the air filter and the motor safety filter are not clogged. Clean them if necessary.
- Check the inside of the dust separator.

Clean the inside of the dust separator if necessary.

Cosa fare se la potenza di aspirazione diminuisce

- Spegnerne l'aspirapolvere e scollegarlo dalla presa elettrica.
- Controllare che il tubo telescopico, il tubo flessibile e gli accessori di pulizia non siano ostruiti.
- Controllare che il contenitore non sia pieno. Svuotarlo, se necessario.
- Controllare che il filtro di scarico non sia ostruito. Pulire il filtro di scarico, se necessario.
- Verificare che il filtro dell'aria e il filtro di sicurezza del motore non siano ostruiti. Pulirli, se necessario.
- Verificare l'interno del separatore della polvere.

Pulire l'interno del separatore della polvere, se necessario.



Disposal of your old appliance

1. When this crossed-out wheeled bin symbol is attached to a product it means the product is covered by the European Directive 2002/96/EC.
2. All electrical and electronic products should be disposed of separately from the municipal waste stream via designated collection facilities appointed by the government or the local authorities.
3. The correct disposal of your old appliance will help prevent potential negative consequences for the environment and human health.
4. For more detailed information about disposal of your old appliance, please contact your city office, waste disposal service or the shop where you purchased the product.



Smaltimento degli elettrodomestici

1. Quando su un elettrodomestico è presente questo simbolo, significa che l'elettrodomestico va smaltito secondo la Direttiva Europea 2002/96/EC.
2. I prodotti elettrici ed elettronici vanno smaltiti separatamente dai rifiuti domestici mediante i servizi forniti dalle autorità municipali.
3. Il corretto smaltimento degli elettrodomestici impedisce potenziali conseguenze negative per l'ambiente e per la salute umana.
4. Per maggiori informazioni sullo smaltimento degli elettrodomestici, rivolgersi agli enti locali preposti o al rivenditore.



P/No.: MFL62546626
Made in KOREA