

[www.blackanddecker.eu](http://www.blackanddecker.eu)

BHFE520J  
BHFE620J

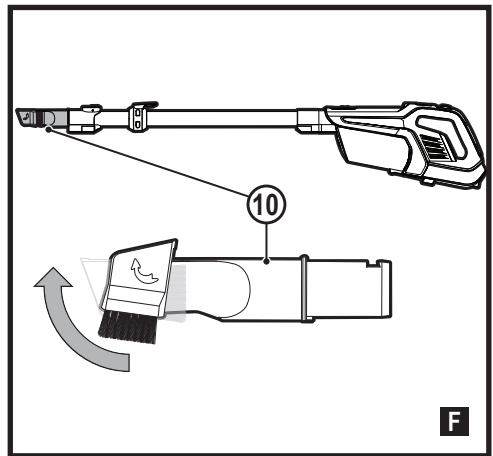

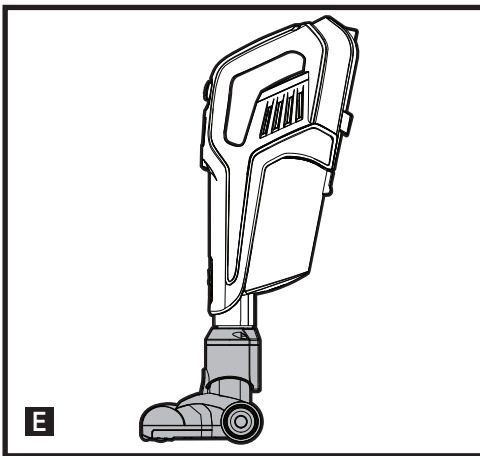

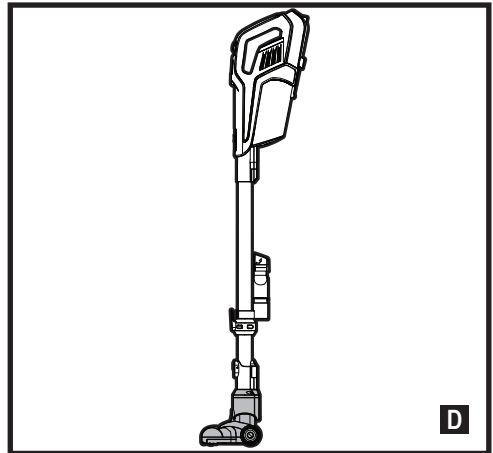
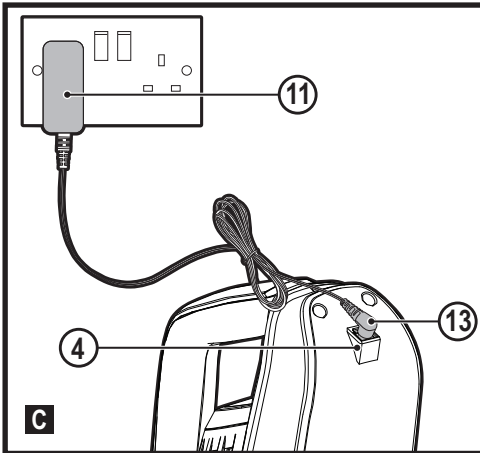
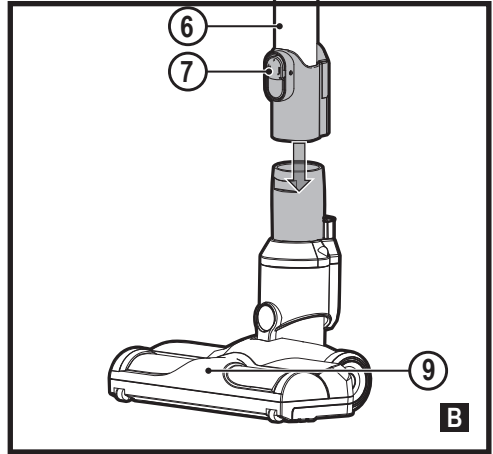
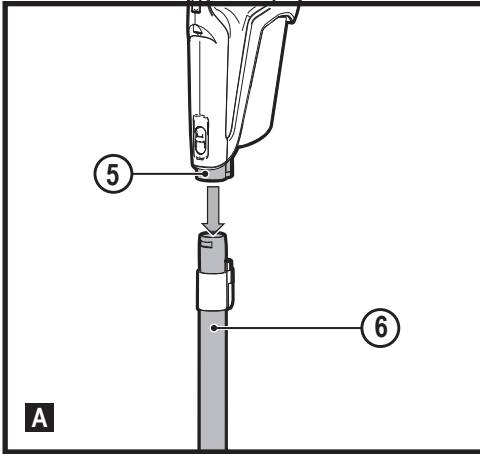
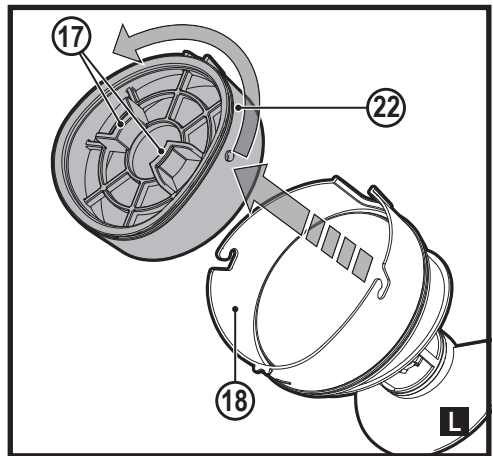
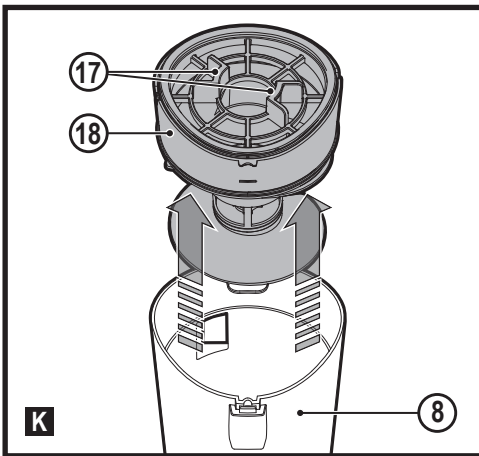
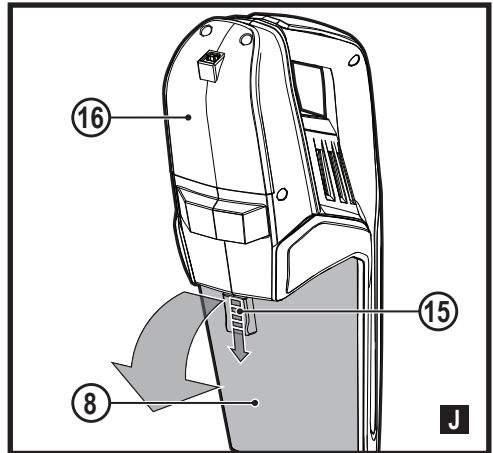
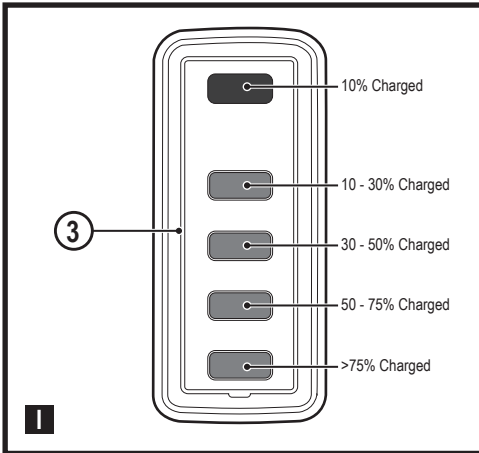
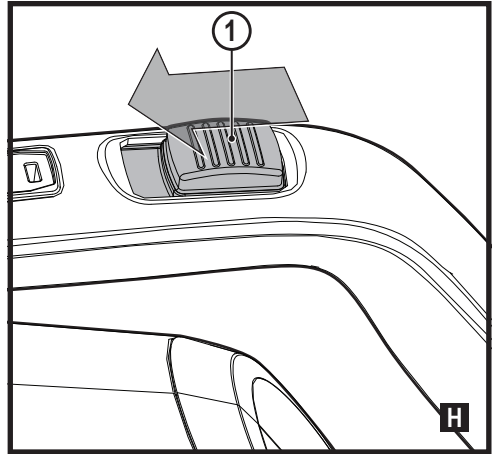
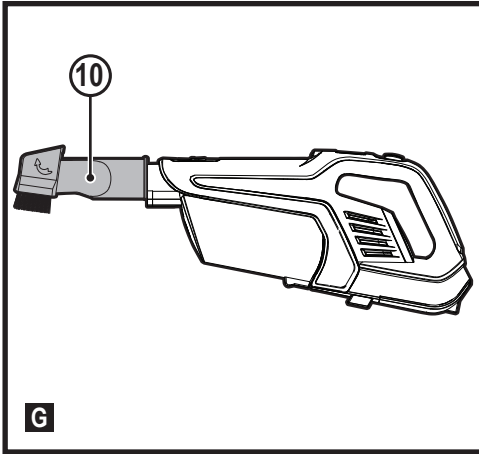
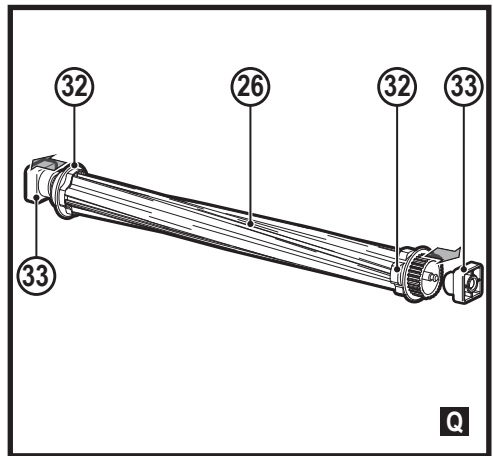
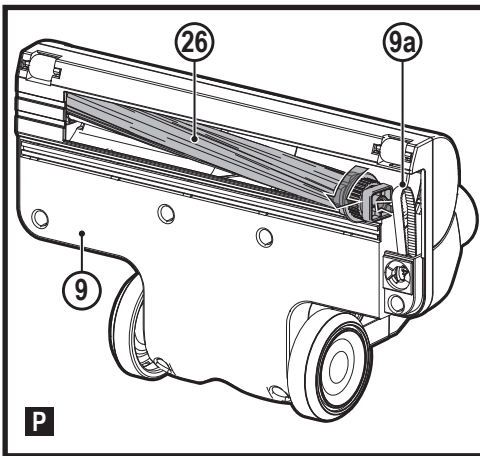
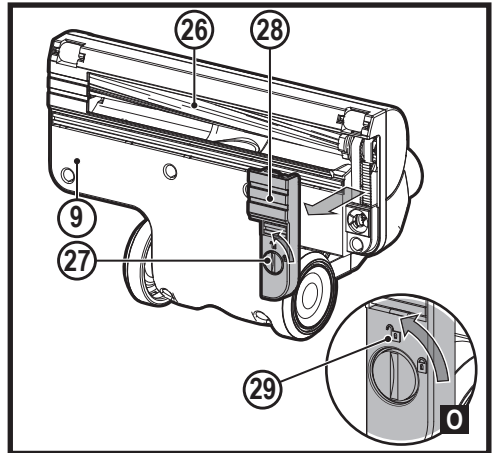
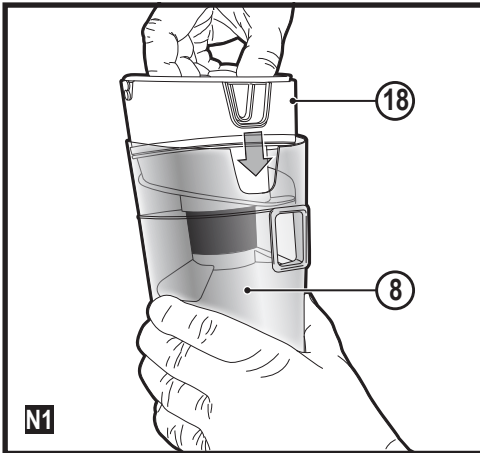
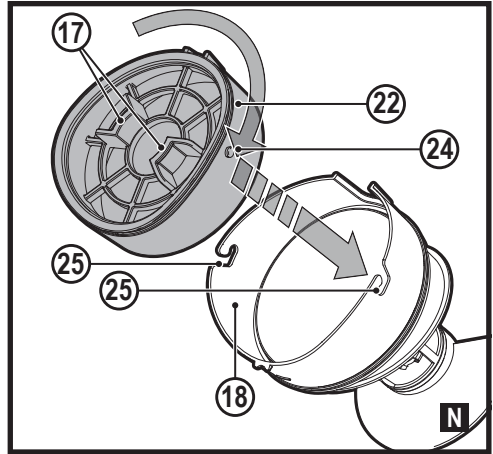
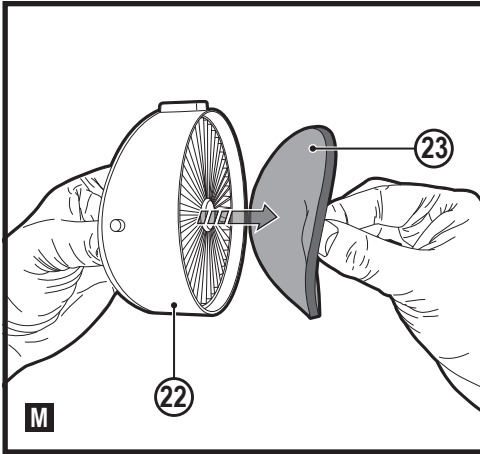

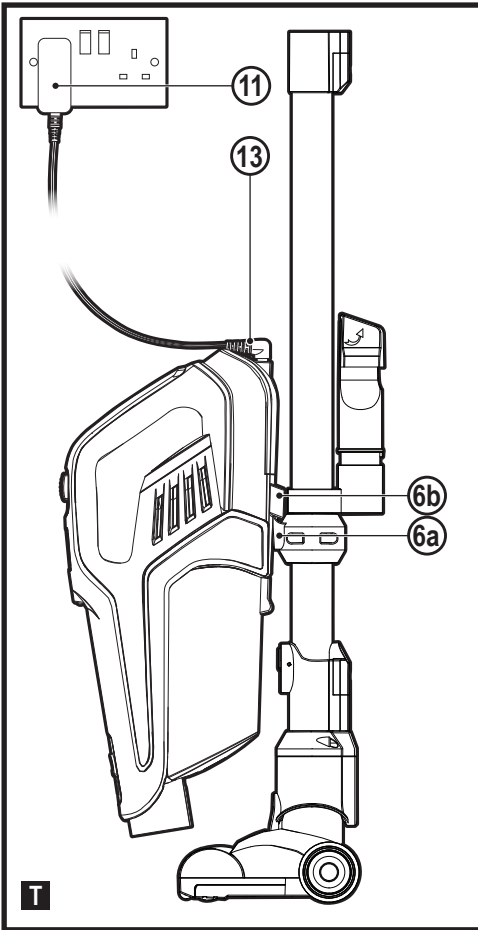
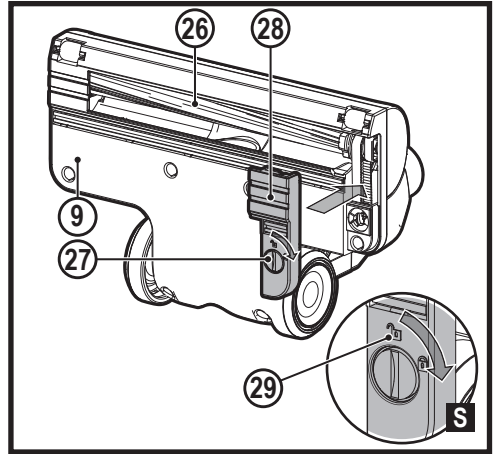
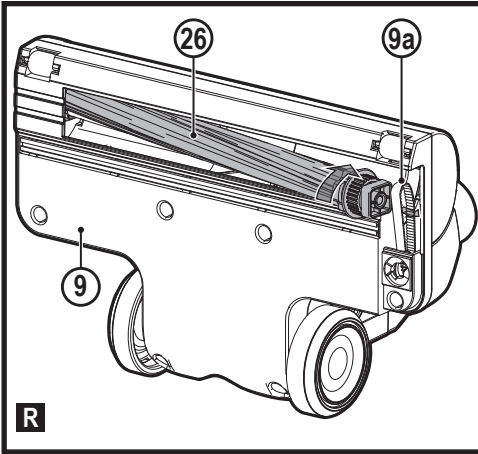

### Intended use

Your BLACK+DECKER BHFE520J and BHFE620J 3 in 1 cordless vacuum cleaners have been designed for vacuum cleaning purposes. These appliances are intended for household use only.



Read all of this manual carefully before operating the appliance.

### Safety instructions



**Warning! Read all safety warnings and all instructions.**

Failure to follow the warnings and instructions listed below may result in electric shock, fire and/or serious injury.

- ◆ The intended use is described in this manual. The use of any accessory or attachment or the performance of any operation with this appliance other than those recommended in this instruction manual may present a risk of personal injury.

- ◆ Retain this manual for future reference.

## Using your appliance

- ◆ Do not use the appliance to pick up liquids or any materials that could catch fire.
- ◆ Do not use the appliance near water.
- ◆ Do not immerse the appliance in water.
- ◆ Never pull the charger lead to disconnect the charger from the socket. Keep the charger lead away from heat, oil and sharp edges.
- ◆ This appliance can be used by children aged from 8 years and above and persons with reduced physical, sensory or mental capabilities or lack of experience and knowledge if they have been given supervision or instruction concerning use of the appliance in a safe way and understand the hazards involved. Children shall not play with the appliance. Cleaning and user maintenance shall not be made by children without supervision.

## Inspection and repairs

Before use, check the appliance for damaged or defective parts. Check for breakage of parts, damage to switches and any other conditions that may affect its operation.

- ◆ Do not use the appliance if any part is damaged or defective.
- ◆ Have any damaged or defective parts repaired or replaced by an authorized repair agent.

- ◆ Regularly check the charger lead for damage. Replace the charger if the lead is damaged or defective.
- ◆ Never attempt to remove or replace any parts other than those specified in this manual.

## Additional safety instructions

### After use

- ◆ Unplug the charger before cleaning the charger or charging base.
- ◆ When not in use, the appliance should be stored in a dry place.
- ◆ Children should not have access to stored appliances.

### Residual risks

Additional residual risks may arise when using the tool which may not be included in the enclosed safety warnings. These risks can arise from misuse, prolonged use etc.

Even with the application of the relevant safety regulations and the implementation of safety devices, certain residual risks can not be avoided. These include:

- ◆ Injuries caused by touching any rotating/moving parts.
- ◆ Injuries caused when changing any parts, blades or accessories.
- ◆ Injuries caused by prolonged use of a tool. When using any tool for prolonged periods ensure you take regular breaks.
- ◆ Impairment of hearing.

- ◆ Health hazards caused by breathing dust developed when using your tool (example:- working with wood, especially oak, beech and MDF.)

## Chargers

Your charger has been designed for a specific voltage. Always check that the mains voltage corresponds to the voltage on the rating plate.

**Warning!** Never attempt to replace the charger unit with a regular mains plug.

- ◆ Use your BLACK+DECKER charger only to charge the battery in the appliance with which it was supplied. Other batteries could burst, causing personal injury and damage.
- ◆ Never attempt to charge non-rechargeable batteries.
- ◆ If the supply cord is damaged, it must be replaced by the manufacturer or an authorised BLACK+DECKER Service Centre in order to avoid a hazard.
- ◆ Do not expose the charger to water.
- ◆ Do not open the charger.
- ◆ Do not probe the charger.
- ◆ The appliance/battery must be placed in a well ventilated area when charging.

## Electrical safety

### Symbols on the charger



Read all of this manual carefully before using the appliance.



This tool is double insulated; therefore no earth wire is required. Always check that the power supply corresponds to the voltage on the rating plate.



The charging base is intended for indoor use only.

### Labels on appliance

The following symbols appear on this appliance along with the date code



Read all of this manual carefully before using the appliance



BHFE520J use charger S010QU2300040



BHFE620J use charger S014CU270050

### Features

This tool includes some or all of the following features.

1. On/off power switch
2. Main handle
3. State of charge indicator
4. Charging port
5. Vacuum inlet
6. Extension tube
7. Accessory release latch
8. Dust canister
9. Floor head
10. 2 in 1 Accessory tool
- 10a. Accessory storage clip
11. Jack plug charger
12. LED worklight

### Assembly (Fig. A, BF)

- ◆ Align the top of the extension tube (6) with the vacuum inlet (5) as shown in Fig. A.
- ◆ Push the extension tube (6) onto the vacuum inlet (5) so it locks into position.
- ◆ Align the bottom of the extension tube (6) with the floor head (9) as shown in Fig. B.
- ◆ Push the bottom of the extension tube (6) onto the floor head (9) so it locks into position.
- ◆ To remove an accessory, press the accessory release latch (7) located on the vacuum or extension tube and gently pull the connected accessory off.

**Warning!** When not in use position the unit with the rear of the vacuum facing a wall so that any inadvertent fall of the unit would contact a wall and not people or pets.

### Charging the battery (Fig. C)

**Warning!** Use only with the supplied charger.

From new, the rechargeable cells of the product need a minimum charge time of 5 hours to ensure full power.

**Note:** We recommend that you charge the unit in the storage position as shown in figure T.

- ◆ The unit must be turned Off in order to charge.
- ◆ Fig. C - Plug the jack plug (13) of the jack plug charger (11) into the charging port (4) of the vacuum.
- ◆ Plug the charger into a standard electrical outlet.

- ◆ While charging, the charger may get warm, this is perfectly normal and safe. It is safe to leave the appliance connected to the charger indefinitely. The charger automatically reduces power consumption when charging is complete.

**Warning!** Do not charge the battery at ambient temperatures below 4 °C or above 40 °C. Follow all charging instructions and do not charge the appliance outside of the temperature range specified in the instructions. Charging improperly or at temperatures outside of the specified range may damage the battery and increase risk of fire.

## State of charge indicator

This appliance include a state of charge indicator (3) which consists of three green and one red LED lights that indicate the level of charge remaining in the battery. This feature is only activated when the vacuum is powered on.

The state of charge indicator is an indication of approximate levels of charge remaining in the battery pack.

The LED battery indicator displays the remaining charge and warns you when the battery is low. The final red LED will flash continuously when there is only very little runtime remaining.

**Note:** The state of charge indicator is only an indication of the charge left on the battery. It does not indicate tool functionality and is subject to variation based on product components, temperature and end-user application.

## Use

This vacuum cleaner can be used in one of four ways.

- ◆ With the extension tube (6) and the floor head (9) as shown in figure D.
- ◆ With the floor brush (9) and the vacuum as shown in figure E.
- ◆ With the extension tube (6) and the 2 in 1 Accessory tool (10) as shown in figure F.
- ◆ With the 2 in 1 Accessory tool (10) and the vacuum as shown in figure G.

**Note:** The 2 in 1 Accessory tool (10) can be used as either a crevice tool or a brush tool, as illustrated in figure F.

## Switching ON and OFF (Fig. H)

- ◆ To switch ON, slide the on/off power switch (1) forward to the "I" position.
- ◆ For increased power, slide the On/Off switch ( 1 ) forward to the "II" position.

**Note:** The floor head (9) will power on when it is attached to the vacuum or extension tube. The LED worklight (12) will illuminate whenever the unit is switched ON.

**Note:** The state of charge indicator LEDs (3) will illuminate while the vacuum is ON as shown in figure I.

- ◆ To switch OFF, slide the on/off power switch (1) to the "O"

position.

- ◆ Return the product to the charger immediately after use so that it will be ready and fully charged for the next use. Ensure that the product is fully engaged with the charger plug.

## Cleaning and emptying the vacuum

**Warning!** Projectile/Respiratory Hazard: Never use the vac without its filter.

**Warning!** The filter is re-usable, do not confuse it with a disposable dust bag, and do not throw it away when the product is emptied. We recommend that you replace the filter every 6–9 months depending on frequency of use. There are two methods of cleaning the canister, a quick empty method and a thorough clean method.

## To empty the dust canister (Fig. J, K)

- ◆ Push down the dust canister release button (15) to release and remove the dust canister (8) from the vacuum (16) as shown in figure J.
- ◆ Use your index finger and thumb to pinch the filter housing tabs (17) and pull the filter housing (18) from the dust canister as shown in Fig. K.
- ◆ Place the dust canister over a trash can and empty the dust canister.
- ◆ Install the filter housing into the dust canister (8) ensuring the dust canister slots align with the filter housing tabs as shown in figure N1.
- ◆ Install the dust canister onto the vacuum, until it "clicks" firmly into position.

**Note:** Ensure the dust port is placed towards the main handle of the vacuum and the dust canister release button (15) is facing away from the vacuum (16).

## Cleaning the filters (Fig. L, M, N)

**Note:** Maximum dust collection will only be obtained with clean filters and an empty dust canister. If dust begins to fall back out of the product after it is switched off, this indicates that the dust canister is full and requires emptying.

- ◆ Wash the filters regularly using warm, soapy water and ensure that they are completely dry before using again. The cleaner the filter is, the better the product will perform.
- ◆ It is very important that the filters are correctly in position before use.
- ◆ Pull back on the dust canister release button (15) to release and remove the dust canister (8) from the vacuum (16) as shown in figure J.
- ◆ Use your index finger and thumb to pinch the filter tabs (17) and lift the filter housing (18) from the dust canister as shown in figure K.



- ◆ Once the filter housing is removed from the dust canister, use your index finger and thumb to pinch the filter tabs (17) and rotate the filter (22) anti-clockwise and remove it as shown in figure L.
- ◆ Remove the foam filter (23) from the filter housing as shown in figure M.
- ◆ Shake or lightly brush any loose dust off of the foam filter (23) and filter (22).
- ◆ Rinse out the dust canister (8) with warm soapy water.
- ◆ Wash the filters with warm soapy water.
- ◆ Ensure the filters are completely dry before refitting the filters into the filter housing (18).
- ◆ Refit the clean and dry foam filter (23) into the filter housing (18).
- ◆ Refit the clean and dry filter (23) into the filter (22) by aligning the filter locks (24), located on the sides of the filter, with the filter housing slots (25), located on the sides of the filter housing, and turn the filter clockwise until it locks firmly into position as shown in figure N.
- ◆ Install the filter housing into the dust canister (8) ensuring the dust canister slots align with the filter housing tabs as shown in figure N1.
- ◆ Install the dust canister onto the vacuum, until it "clicks" firmly into position.

**Note:** Ensure the dust port is placed towards the main handle (2) of the vacuum and the dust canister release button (15) is facing away from the vacuum (16).

## Removing and cleaning the rotary brushes (Fig. O, P, Q, R, S)

**Warning!** To reduce the risk of injury from moving parts, disconnect the floor brush from the vacuum before cleaning or servicing.

- ◆ To remove the rotary brush (26) from the floor head (9) use a coin or straight screwdriver to rotate the lock (27) on the lock plate (28) to the unlocked position (29) as shown in figure O.
- ◆ Remove the lock plate (28).
- ◆ Ease the drive belt (9a) away from the rotary brush (26)
- ◆ The rotary brush (26) can now be removed.

**Note:** The bearings (33) are also removable from the end pieces (32) allowing you to clear the brushes of any hair or other debris that may have accumulated as shown in figure Q.

- ◆ Once the rotary brush has been cleaned, reinstall the rotary brush into the floor head (9) as shown in figure R.
- ◆ Install the lock plate (28) onto the floor head (9) as shown in figure S.
- ◆ Use a coin or straight screwdriver to rotate the lock (27) on the lock plate (28) to the locked position (36) as shown in figure S.

## Safe storage (Fig. T)

The unit can be safely stored, when not in use, by placing the catch on the motor unit (6b) onto the storage hook (6a) as shown in figure T.

## Maintenance

Your BLACK+DECKER cordless appliance has been designed to operate over a long period of time with a minimum of maintenance. Continuous satisfactory operation depends upon proper tool care and regular cleaning.

**Warning!** Before performing any maintenance on cordless appliances:

- ◆ Run the battery down completely if it is integral and then switch off.
- ◆ Unplug the charger before cleaning it. Your charger does not require any maintenance apart from regular cleaning.
- ◆ Regularly clean the ventilation slots in your appliance/charger using a soft brush or dry cloth.
- ◆ Regularly clean the motor housing using a damp cloth. Do not use any abrasive or solvent-based cleaner.

## Replacing the filters

The filters should be replaced every 6 to 9 months and whenever worn or damaged. Replacement filters are available from your BLACK+DECKER dealer.

- ◆ Remove the old filters as described above.
- ◆ Fit the new filters as described above.

## Protecting the environment



Separate collection. Products and batteries marked with this symbol must not be disposed of with normal household waste.

Products and batteries contain materials that can be recovered or recycled reducing the demand for raw materials. Please recycle electrical products and batteries according to local provisions. Further information is available at [www.2helpU.com](http://www.2helpU.com)

## Technical Data

	BHFE520J	BHFE620J
<b>Voltage</b>	18V	21.6V
<b>Watt Hours</b>	36Wh	43.2Wh
<b>Weight</b>	2.02Kg	2.06Kg

## Garantie

Black & Decker is confident of the quality of its products and offers consumers a 24 month guarantee from the date of purchase. This guarantee is in addition to and in no way prejudices your statutory rights. The guarantee is valid within the territories of the Member States of the European Union and the European Free Trade Area.

To claim on the guarantee, the claim must be in accordance with Black&Decker Terms and Conditions and you will need to submit proof of purchase to the seller or an authorised repair agent. Terms and conditions of the Black&Decker 2 year guarantee and the location of your nearest authorised repair agent can be obtained on the Internet at [www.2helpU.com](http://www.2helpU.com), or by contacting your local Black & Decker office at the address indicated in this manual.

Please visit our website [www.blackanddecker.co.uk](http://www.blackanddecker.co.uk) to register your new Black & Decker product and receive updates on new products and special offers.

## Verwendungszweck

Ihr BLACK+DECKER Akkustaubsauger BHFE520J und BHFE620J 3 in 1 wurden zum Aufsaugen von Schmutz entwickelt. Diese Geräte sind nicht für den gewerblichen Einsatz vorgesehen.



Lesen Sie diese Anleitung vollständig und aufmerksam durch, bevor Sie das Gerät verwenden.

## Sicherheitshinweise



**Warnung! Lesen Sie alle Sicherheitswarnhinweise und alle Anweisungen.** Die Nichteinhaltung der folgenden Warnungen und Anweisungen kann einen elektrischen Schlag, Brand und/oder schwere Verletzungen verursachen.

- ◆ Der vorgesehene Verwendungszweck ist in dieser Anleitung beschrieben.

Bei Verwendung von Zubehör oder Anbauteilen, die nicht in dieser Anleitung empfohlen werden, sowie bei der Verwendung des Geräts in Abweichung von den in dieser Anleitung beschriebenen Verfahren besteht Verletzungsgefahr.

- ◆ Bewahren Sie diese Anleitung auf.

## Verwendung des Geräts

- ◆ Benutzen Sie das Gerät nicht zum Aufsaugen entzündlicher Flüssigkeiten oder Materialien.
- ◆ Betreiben Sie das Gerät nicht in der Nähe von Wasser.
- ◆ Tauchen Sie das Gerät nicht in Wasser.
- ◆ Ziehen Sie das Ladegerät nicht am Kabel aus der Netzsteckdose. Achten Sie darauf, dass das Kabel des Ladegeräts nicht in Kontakt mit starker Hitze, Öl oder scharfen Gegenständen kommt.
- ◆ Dieses Gerät darf von Kindern ab 8 Jahren und Personen mit eingeschränkten körperlichen, sensorischen oder geistigen Fähigkeiten sowie mangelnder Erfahrung und Wissen in Bezug auf dessen Gebrauch bedient werden, wenn sie bei der Verwendung des Geräts beaufsichtigt oder angeleitet werden und die möglichen Gefahren verstehen. Kinder dürfen nicht mit dem Gerät spielen. Reinigung und Wartungsarbeiten dürfen von Kindern nur unter Aufsicht durchgeführt werden.

## Inspektion und Reparaturen

Prüfen Sie das Gerät vor der Verwendung auf beschädigte oder defekte Teile. Prüfen Sie, ob Teile gebrochen sind, Schalter beschädigt sind oder andere Bedingungen vorliegen, welche die Funktion beeinträchtigen könnten.

- ◆ Betreiben Sie das Gerät nicht, wenn ein Teil beschädigt oder defekt ist.
- ◆ Lassen Sie beschädigte oder defekte Teile in einer Vertragswerkstatt reparieren oder austauschen.
- ◆ Überprüfen Sie das Ladegerätkabel in regelmäßigen Abständen auf Beschädigungen. Tauschen Sie das Ladegerät aus, wenn das Kabel beschädigt oder defekt ist.
- ◆ Ersetzen oder entfernen Sie keine Teile, für die in dieser Anleitung keine entsprechende Beschreibung enthalten ist.

## Zusätzliche Sicherheitshinweise

### Nach dem Gebrauch

- ◆ Ziehen Sie das Ladegerät aus der Netzsteckdose, bevor Sie das Ladegerät oder die Ladestation reinigen.
- ◆ Bewahren Sie das Gerät bei Nichtgebrauch an einem trockenen Ort auf.
- ◆ Kinder sollten keinen Zugang zu aufbewahrten Geräten haben.

## Restrisiken

Beim Gebrauch dieses Geräts verbleiben zusätzliche Restrisiken, die möglicherweise nicht in den Sicherheitswarnungen genannt werden. Diese Risiken bestehen beispielsweise bei Missbrauch oder längerem Gebrauch. Auch bei der Einhaltung der entsprechenden Sicherheitsvorschriften und der Verwendung aller Sicherheitsgeräte bestehen weiterhin bestimmte Restrisiken. Diese sind:

- ◆ Verletzungen, die durch das Berühren von sich drehenden/bewegenden Teilen verursacht werden.
- ◆ Verletzungen, die durch das Austauschen von Teilen, Messern oder Zubehör verursacht werden.
- ◆ Verletzungen, die durch längeren Gebrauch eines Geräts verursacht werden. Legen Sie bei längerem Gebrauch regelmäßige Pausen ein.
- ◆ Beeinträchtigung des Gehörs.
- ◆ Gesundheitsrisiken durch das Einatmen von Staub beim Verwenden des Geräts (beispielsweise bei Holzarbeiten, insbesondere Eiche, Buche und MDF.)

## Ladegeräte

Das Ladegerät ist für eine bestimmte Spannung ausgelegt. Stellen Sie sicher, dass die Netzspannung der auf dem Typenschild des Geräts angegebenen Spannung entspricht.

**Warnung!** Ersetzen Sie das Ladegerät keinesfalls durch ein normales Netzkabel.

- ◆ Verwenden Sie das BLACK+DECKER Ladegerät nur für den Akku des Geräts, mit dem es geliefert wurde. Andere Akkus können platzen und Sachschäden oder Verletzungen verursachen.
- ◆ Versuchen Sie keinesfalls, nicht aufladbare Batterien zu laden.
- ◆ Bei einer Beschädigung des Netzkabels muss dieses durch den Hersteller oder eine BLACK+DECKER Vertragswerkstatt ausgetauscht werden, um mögliche Gefahren zu vermeiden.
- ◆ Achten Sie darauf, dass das Ladegerät nicht mit Wasser in Berührung kommt.
- ◆ Versuchen Sie nicht, das Ladegerät zu öffnen.
- ◆ Nehmen Sie am Ladegerät keine Veränderungen vor.
- ◆ Beim Laden des Geräts/Akkus muss auf ausreichende Belüftung geachtet werden.



Lesen Sie diese Anleitung vollständig und aufmerksam durch, bevor Sie das Gerät verwenden



BHFE520J: Ladegerät S010QU2300040 verwenden



BHFE620J: Ladegerät S014CU270050 verwenden

### Merkmale

Dieses Gerät verfügt über einige oder alle der folgenden Merkmale:

1. Ein-/Ausschalter
2. Haupthandgriff
3. Ladestandanzeige
4. Ladeanschluss
5. Saugeinlass
6. Verlängerungsrohr
7. Zubehör-Löselasche
8. Staubfangbehälter
9. Parkettdüse
10. 2-in-1-Zubehör
- 10a. Clip zur Zubehöraufbewahrung
11. Stecker des Ladegeräts
12. LED-Arbeitsleuchte

### Montage (Abb. A, BF)

- ◆ Richten Sie das obere Ende des Verlängerungsrohrs (6) wie in Abb. A gezeigt am Saugeinlass (5) aus.
- ◆ Schieben Sie das Verlängerungsrohr (6) so auf den Saugeinlass (5), dass es einrastet.
- ◆ Richten Sie das untere Ende des Verlängerungsrohrs (6) wie in Abb. B gezeigt an der Parkettdüse (9) aus.
- ◆ Schieben Sie das untere Ende des Verlängerungsrohrs (6) so auf die Parkettdüse (9), dass es einrastet.
- ◆ Um ein Zubehörteil zu entfernen, drücken Sie auf die Zubehör-Löselasche (7) am Saugrohr oder Verlängerungsrohr und ziehen Sie das angebrachte Zubehör vorsichtig ab.

**Warnung!** Bewahren Sie den Staubsauger bei Nichtgebrauch so auf, dass die Rückseite zu einer Wand zeigt, so dass er nicht versehentlich umfallen und andere Gegenstände, Personen oder Haustiere treffen kann.

### Laden des Akkus (Abb. C)

**Warnung!** Nur mit dem mitgelieferten Ladegerät verwenden. Bei einer Neuaufladung benötigen die wiederaufladbaren Zellen des Produkts eine Mindestladezeit von 5 Stunden, um die volle Leistung sicherzustellen.

**Hinweis:** Wir empfehlen, das Gerät in der Aufbewahrungsposition zu laden, siehe Abbildung T.

- ◆ Zum Aufladen muss das Gerät ausgeschaltet sein.
- ◆ Abb. C - Stecken Sie den Stecker (13) des Ladegeräts (11) in den Ladeanschluss (4) des Staubsaugers.

## Elektrische Sicherheit

### Symbole auf dem Ladegerät



Lesen Sie diese Anleitung vollständig und aufmerksam durch, bevor Sie das Gerät zum ersten Mal verwenden.



Dieses Gerät ist schutzisoliert, daher ist keine Erdleitung erforderlich. Überprüfen Sie immer, dass die Stromversorgung der Spannung auf dem Typenschild entspricht.



Die Ladestation darf nicht im Freien verwendet werden.

### Warnsymbole am Gerät

Am Gerät befinden sich folgende Warnsymbole inkl.

Datumscode:

- ◆ Schließen Sie das Ladegerät an eine Haushaltssteckdose an.
- ◆ Während des Aufladens kann das Ladegerät warm werden; das ist absolut normal und sicher. Es ist sicher, das Gerät dauerhaft am Ladegerät angeschlossen zu lassen. Das Ladegerät senkt den Stromverbrauch automatisch, wenn der Ladevorgang abgeschlossen ist.

**Warnung!** Laden Sie den Akku nicht bei

Umgebungstemperaturen unter 4° C oder über 40° C auf. Befolgen Sie alle Anweisungen zum Aufladen und laden Sie das Gerät nicht außerhalb des in den Anweisungen angegebenen Temperaturbereichs auf. Das falsche Aufladen oder das Aufladen bei Temperaturen jenseits des angegebenen Bereichs kann den Akku beschädigen und das Brandrisiko erhöhen.

## Ladestandanzeige

Dieses Gerät verfügt über eine Ladestandanzeige (3) mit drei grünen und einer roten LED, die den restlichen Ladestand des Akkus anzeigen. Diese Funktion ist nur bei eingeschaltetem Staubsauger aktiv.

Die Ladestandanzeige zeigt an, wie weit der Akkupack noch ungefähr aufgeladen ist.

Die LED-Akkuanzeige zeigt die Restladung an und warnt Sie, wenn der Akku fast leer ist. Die letzte rote LED blinkt kontinuierlich, wenn nur noch sehr wenig Laufzeit verbleibt.

**Hinweis:** Die Ladestandanzeige ist nur eine Schätzung des verbleibenden Akku-Ladestands. Sie zeigt nicht die Funktionsfähigkeit des Werkzeugs an und unterliegt Unterschieden, die auf Bauteilen, Temperatur und Anwendungsart des Endbenutzers basieren.

## Verwendung

Dieser Staubsauger bietet vier Betriebsarten.

- ◆ Mit dem Verlängerungsrohr (6) und der Parkettdüse (9) wie in Abbildung D gezeigt.
- ◆ Mit der Parkettdüse (9) direkt am Staubsauger wie in Abbildung E gezeigt.
- ◆ Mit dem Verlängerungsrohr (6) und dem 2-in-1-Zubehör (10) wie in Abbildung F gezeigt.
- ◆ Mit dem 2-in-1-Zubehör (10) direkt am Staubsauger wie in Abbildung G gezeigt.

**Hinweis:** Das 2-in-1-Zubehör (10) kann entweder als Fugendüse oder als Bürste verwendet werden, wie in Abbildung F gezeigt.

## Ein- und Ausschalten (Abb. B)

- ◆ Bewegen Sie den Ein-/Ausschalter (1) zum Einschalten nach vorne in die Stellung I.
- ◆ Wenn Sie die erhöhte Geräteleistung aktivieren möchten, schieben Sie den Ein-/Aus-Schalter (1) nach vorn in Position „II“.

**Hinweis:** Die Parkettdüse (9) wird aktiviert, wenn sie direkt am Staubsauger oder am Verlängerungsrohr angebracht ist. Die LED-Arbeitsleuchte (12) leuchtet, wenn das Gerät eingeschaltet ist.

**Hinweis:** Die LEDs der Ladestandanzeige (3) leuchten, wenn der Staubsauger eingeschaltet ist, siehe Abbildung I.

- ◆ Zum Ausschalten des Geräts schieben Sie den Ein-/Aus-Schalter (1) nach hinten in die Position „0“.
- ◆ Bringen Sie das Produkt sofort nach Gebrauch wieder zum Ladegerät, damit es für die nächste Verwendung bereit und vollständig aufgeladen ist. Stellen Sie sicher, dass das Produkt richtig mit dem Ladestecker verbunden ist.

## Reinigen und Entleeren des Staubsaugers

**Warnung!** Gefahr durch Projektile bzw. für die Atemwege: Betreiben Sie den Staubsauger nie ohne Filter.

**Warnung!** Der Filter ist wiederverwendbar; verwechseln Sie ihn nicht mit Einweg-Staubbeuteln und werfen Sie ihn nicht weg, wenn das Gerät geleert wird. Wir empfehlen, dass Sie den Filter je nach Nutzungshäufigkeit alle 6 bis 9 Monate wechseln. Der Behälter kann auf zwei Arten gereinigt werden: Schnellentleerung und gründliche Reinigung.

## Entleeren des Staubfangbehälters (Abb. J, K)

- ◆ Drücken Sie die Taste zum Lösen des Staubfangbehälters (15), und entfernen Sie den Behälter (8) wie in Abbildung J dargestellt vom Staubsauger (16).
- ◆ Drücken Sie mit dem Zeigefinger und dem Daumen die Laschen des Filtergehäuses (17) zusammen und ziehen Sie das Filtergehäuse (18) wie in Abb. K gezeigt vom Staubfangbehälter ab.
- ◆ Platzieren Sie den Staubfangbehälter über einem Abfalleimer und leeren Sie ihn aus.
- ◆ Setzen Sie das Filtergehäuse in den Staubfangbehälter (8) ein und achten Sie dabei darauf, dass die Schlitzte des Staubfangbehälters wie in Abbildung N1 gezeigt an den Laschen des Filtergehäuses ausgerichtet sind.
- ◆ Setzen Sie den Staubfangbehälter so in den Staubsauger ein, dass er hörbar einrastet.

**Hinweis:** Stellen Sie sicher, dass der Staubanschluss in Richtung des Haupthandgriffs des Staubsaugers zeigt und dass die Taste zum Lösen des Staubfangbehälters (15) vom Staubsauger (16) weg zeigt.

## Reinigen der Filter (Abb. L, M, N)

**Hinweis:** Die maximale Saugleistung erzielen Sie bei sauberen Filtern und leerem Staubfangbehälter. Wenn nach dem Ausschalten des Staubsaugers Staub aus der Saugöffnung fällt, ist der Staubfangbehälter voll und muss geleert werden.

- ◆ Waschen Sie die Filter regelmäßig mit warmer Seifenlauge aus und stellen Sie sicher, dass er komplett trocken ist, bevor Sie ihn wieder verwenden. Je sauberer der Filter ist, desto besser ist die Leistung des Produkts.
- ◆ Es ist sehr wichtig, dass der Filter vor der Nutzung in die richtige Position eingesetzt werden.
- ◆ Ziehen Sie die Taste zum Lösen des Staubfangbehälters (15) nach hinten und entfernen Sie den Staubfangbehälter (8) wie in Abbildung J dargestellt vom Staubsauger (16).
- ◆ Drücken Sie mit dem Zeigefinger und dem Daumen die Laschen des Filters (17) zusammen und heben Sie das Filtergehäuse (18) wie in Abbildung K gezeigt vom Staubfangbehälter ab.
- ◆ Sobald das Filtergehäuse aus dem Staubfangbehälter entfernt wurde, drücken Sie mit dem Zeigefinger und Daumen die Laschen des Filters (17) zusammen, drehen den Filter (22) gegen den Uhrzeigersinn und entfernen ihn wie in Abbildung L gezeigt.
- ◆ Entfernen Sie den Schaumstofffilter (23) wie in Abbildung M dargestellt vom Filtergehäuse.
- ◆ Entfernen Sie lockerem Staub durch vorsichtiges Schütteln oder Abbürsten vom Schaumstofffilter (23) und vom Filter (22).
- ◆ Spülen Sie den Staubfangbehälter (8) mit warmem Seifenwasser aus.
- ◆ Spülen Sie die Filter mit warmer Seifenlauge aus.
- ◆ Stellen Sie sicher, dass die Filter vollständig trocken sind, bevor Sie sie wieder in das Filtergehäuse (18) einsetzen.
- ◆ Setzen Sie den sauberen und trockenen Schaumstofffilter (23) wieder in das Filtergehäuse (18) ein.
- ◆ Setzen Sie den sauberen und trockenen Schaumstofffilter (23) wieder in den Filter (22) ein, indem Sie die Sicherungen (24) an den Filterseiten an den Schlitzen an den Filtergehäuseseiten (25) ausrichten. Drehen Sie dann den Filter im Uhrzeigersinn, bis er wie in Abbildung N gezeigt an seinem Platz einrastet.
- ◆ Setzen Sie das Filtergehäuse in den Staubfangbehälter (8) ein und achten Sie dabei darauf, dass die Schlitze des Staubfangbehälters wie in Abbildung N1 gezeigt an den Laschen des Filtergehäuses ausgerichtet sind.
- ◆ Setzen Sie den Staubfangbehälter so in den Staubsauger ein, dass er hörbar einrastet.

**Hinweis:** Stellen Sie sicher, dass der Staubanschluss in Richtung des Haupthandgriffs (2) des Staubsaugers zeigt und dass die Taste zum Lösen des Staubfangbehälters (15) vom Staubsauger (16) weg zeigt.

## Entfernen und Reinigen der Rotationsbürsten (Abb. O, P, Q, R, S)

**Warnung!** Um das Verletzungsrisiko durch bewegliche Teile zu verringern, nehmen Sie die Parkettdüse vor der Reinigung oder Wartung vom Staubsauger ab.

- ◆ Um die Rotationsbürste (26) von der Parkettdüse (9) abzunehmen, verwenden Sie eine Münze oder einen Schlitzschraubenzieher, um die Sicherung (27) an der Sicherungsplatte (28) wie in Abbildung O gezeigt in die entriegelte Position (29) zu drehen.
- ◆ Entfernen Sie die Sicherungsplatte (28).
- ◆ Lockern Sie den Antriebsriemen (9a), so dass er Abstand von der Rotationsbürste (26) hat.
- ◆ Die Rotationsbürste (26) kann nun herausgenommen werden.

**Hinweis:** Die Lager (33) sind ebenfalls von den Endstücken (32) abnehmbar, so dass Sie sämtliche Haare oder andere Fremdkörper von der Bürste entfernen können, die sich angesammelt haben, siehe Abbildung Q.

- ◆ Nachdem die Rotationsbürste gereinigt wurde, setzen Sie sie wie in Abbildung R gezeigt wieder in die Parkettdüse (9) ein.
- ◆ Bringen Sie die Sicherungsplatte (28) wie in Abbildung S gezeigt an der Parkettdüse (9) an.
- ◆ Verwenden Sie eine Münze oder einen Schlitzschraubenzieher, um die Sicherung (27) an der Sicherungsplatte (28) wie in Abbildung S gezeigt in die verriegelte Position (36) zu drehen.

## Sichere Aufbewahrung (Abb. T)

Dieses Gerät kann bei Nichtgebrauch sicher aufbewahrt werden, indem die Verriegelung der Motoreinheit (6b) wie in Abbildung T gezeigt über dem Aufbewahrungshaken (6a) platziert wird.

## Wartung

Ihr BLACK+DECKER-Gerät ohne Netzkabel wurde im Hinblick auf eine lange Lebensdauer und einen möglichst geringen Wartungsaufwand entwickelt. Ein kontinuierlicher, zufriedenstellender Betrieb hängt von der richtigen Pflege des Gerätes und seiner regelmäßigen Reinigung ab.

**Warnung!** Vor dem Ausführen jeglicher Wartungsarbeiten an Geräten ohne Netzkabel:

- ◆ Entladen Sie den Akku vor dem Abschalten vollständig, wenn es sich um einen internen Akku handelt.
- ◆ Ziehen Sie das Ladegerät aus der Netzsteckdose, bevor Sie es reinigen. Das Ladegerät benötigt keine Wartung, es sollte jedoch regelmäßig gereinigt werden.
- ◆ Reinigen Sie regelmäßig die Lüftungsschlitze des Geräts und des Ladegeräts mit einer weichen Bürste oder einem trockenen Tuch.
- ◆ Reinigen Sie das Motorgehäuse regelmäßig mit einem feuchten Tuch. Verwenden Sie keine scheuernden Reinigungsmittel oder Reinigungsmittel auf Lösungsmittelbasis.

## Ersetzen der Filter

Die Filter sollten alle 6 bis 9 Monate ersetzt werden, bei sichtbaren Verschleißspuren oder Beschädigungen auch früher. Ersatzfilter erhalten Sie im BLACK+DECKER Fachhandel.

- ◆ Entfernen Sie die alten Filter wie oben beschrieben.
- ◆ Bringen Sie die neuen Filter wie oben beschrieben an.

## Umweltschutz



Getrennte Entsorgung. Produkte und Akkus mit diesem Symbol dürfen nicht mit dem normalen Hausmüll entsorgt werden.

Produkte und Akkus enthalten Materialien, die wiederverwertet werden können, um den Bedarf an Rohstoffen zu verringern. Bitte recyceln Sie elektrische Produkte und Akkus gemäß den örtlichen Bestimmungen. Weitere Informationen finden Sie auf [www.2helpU.com](http://www.2helpU.com)

## Technische Daten

	BHFE520J	BHFE620J
<b>Spannung</b>	18V	21,6V
<b>Wattstunden</b>	36Wh	43,2Wh
<b>Gewicht</b>	2,02kg	2,06kg

## Garantie

Black & Decker vertraut auf die Qualität der eigenen Geräte und bietet dem Käufer eine außergewöhnliche Garantie von 24 Monaten ab Kaufdatum. Diese Garantie versteht sich unbeschadet der gesetzlichen Gewährleistungsansprüche und schränkt diese keinesfalls ein. Diese Garantie gilt innerhalb der Staatsgebiete der Mitgliedstaaten der Europäischen Union und der Europäischen Freihandelszone.

Zur Inanspruchnahme dieser Garantie muss sie den allgemeinen Geschäftsbedingungen von Black&Decker entsprechen und dem Verkäufer bzw. der Vertragswerkstatt ist ein Kaufnachweis vorzulegen. Die Bedingungen für die 2-jährige Garantie von Black&Decker und den Standort Ihrer nächstgelegenen Vertragswerkstatt finden Sie im Internet unter [www.2helpU.com](http://www.2helpU.com) oder indem Sie sich an die lokale Black & Decker-Niederlassung wenden, deren Adresse Sie in dieser Anleitung finden.

Ihr neues Black & Decker Produkt können Sie auf unserer Website unter [www.blackanddecker.de](http://www.blackanddecker.de) registrieren. Dort erhalten Sie auch Informationen über neue Produkte und Sonderangebote.

## Utilisation prévue

Vos aspirateurs sans fil 3 en 1 BLACK+DECKER BHFE520J et BHFE620J ont été conçus pour le nettoyage par aspiration. Ces appareils sont exclusivement destinés à un usage domestique.



Avant d'utiliser l'appareil, lisez attentivement ce manuel dans son intégralité.

## Consignes de sécurité



**Avertissement ! Lisez tous les avertissements et toutes les instructions liés à la sécurité.** Le non-respect des avertissements et des instructions listés ci-dessous peut entraîner des chocs électriques, des incendies et/ou de graves blessures.

- ◆ L'utilisation prévue pour ces appareils est décrite dans ce manuel. L'utilisation d'un accessoire ou d'un équipement ou l'utilisation de cet appareil à d'autres fins que celles recommandées dans ce manuel d'utilisation peut présenter un risque de blessures.
- ◆ Conservez ce manuel pour pouvoir vous y référer dans le futur.

## Utiliser votre appareil

- ◆ N'utilisez pas cet appareil pour aspirer des liquides ou des matières qui pourraient prendre feu.
- ◆ N'utilisez pas cet appareil près d'une source d'eau.
- ◆ Ne plongez pas l'appareil dans l'eau.
- ◆ Ne tirez jamais sur le fil du chargeur pour le débrancher.

Maintenez le fil du chargeur éloigné de toute source de chaleur, de zones grasses et de bords tranchants.

- ◆ Cet appareil peut être utilisé par des enfants âgés de 8 ans ou plus et par des personnes aux capacités physiques, mentales ou sensorielles déficientes ou qui manquent d'expérience ou de connaissance s'ils sont supervisés ou ont été formés sur l'utilisation sûre de l'appareil et qu'ils sont conscients des dangers potentiels. Ne laissez pas les enfants jouer avec l'appareil. Le nettoyage et la maintenance à réaliser par l'utilisateur ne doivent pas être entrepris par des enfants sans surveillance.

## Vérification et réparations

Avant d'utiliser l'appareil, vérifiez qu'aucune de ses pièces n'est endommagée ou défectueuse.

Contrôlez l'absence de pièces cassées, d'interrupteurs endommagés et de toutes autres anomalies susceptibles de nuire au bon fonctionnement de l'appareil.

- ◆ N'utilisez pas l'appareil si une quelconque pièce est endommagée ou défectueuse.
- ◆ Faites réparer ou remplacer les pièces défectueuses ou endommagées par un réparateur agréé.
- ◆ Vérifiez régulièrement l'état du fil du chargeur. Si le fil est endommagé ou défectueux, remplacez le chargeur.

- ◆ Ne tentez jamais de retirer ou de remplacer des pièces autres que celles citées dans ce manuel.

## Consignes de sécurité supplémentaires

### Après utilisation

- ◆ Débranchez le chargeur pour le nettoyer ou pour nettoyer la station de charge.
- ◆ Lorsque vous n'utilisez pas l'appareil, rangez-le dans un endroit sec.
- ◆ Les enfants ne doivent pas avoir accès aux appareils rangés.

### Risques résiduels

Certains risques résiduels autres que ceux mentionnés dans les avertissements sur la sécurité peuvent survenir en utilisant l'outil. Ces risques peuvent être provoqués par une utilisation incorrecte, prolongée, etc. Malgré l'application des normes de sécurité pertinentes et la mise en œuvre de dispositifs de sécurité, certains risques résiduels ne peuvent pas être évités. Ils comprennent :

- ◆ Les blessures provoquées par le contact avec des pièces rotatives/mobiles.
- ◆ Les blessures provoquées pendant le remplacement de pièces, de lames ou d'accessoires.
- ◆ Les blessures dues à l'utilisation prolongée d'un outil. Lorsque vous utilisez un outil quel qu'il soit pendant de longues périodes, assurez-vous de faire des pauses régulières.



- ◆ La diminution de l'acuité auditive.
- ◆ Les risques pour la santé provoqués par l'inhalation des poussières générées pendant l'utilisation de votre outil (exemple : travail avec du bois, surtout le chêne, le hêtre et les panneaux en MDF)

## Chargeurs

Votre chargeur a été conçu pour une tension spécifique. Vérifiez toujours que la tension du réseau électrique correspond à la tension figurant sur la plaque signalétique.

**Avertissement !** N'essayez jamais de remplacer le module de charge par une prise secteur ordinaire.

- ◆ N'utilisez votre chargeur BLACK+DECKER que pour recharger la batterie fournie avec l'appareil. D'autres batteries pourraient exploser et provoquer des blessures et des dommages.
- ◆ Ne tentez jamais de recharger des batteries non rechargeables.
- ◆ Si le câble d'alimentation est endommagé, il doit être remplacé par le fabricant ou par un centre de réparation agréé BLACK+DECKER afin d'éviter tout accident.
- ◆ N'exposez pas le chargeur à l'eau.
- ◆ N'ouvrez pas le chargeur.
- ◆ Ne sondez pas le chargeur.
- ◆ Pendant la charge, l'appareil/la batterie doivent être placés dans un endroit bien aéré.

## Sécurité électrique

### Symboles sur le chargeur



Lisez attentivement l'intégralité de ce manuel avant d'utiliser l'appareil.



Cet outil est doublement isolé et ne nécessite donc aucune liaison à la terre. Assurez-vous toujours que l'alimentation électrique correspond à la tension mentionnée sur la plaque signalétique.



La station de charge ne peut être utilisée qu'à l'intérieur.

### Étiquettes apposées sur l'appareil

Les symboles suivants figurent sur l'appareil avec le code date



Lisez attentivement et entièrement le manuel avant d'utiliser l'appareil

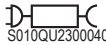

BHFE520J utilisez le chargeur  
S010QU2300040

BHFE620J utilisez le chargeur  
S014CU270050

### Caractéristiques

Cet outil dispose de tout ou partie des éléments suivants.

1. Interrupteur Marche/Arrêt
2. Poignée principale
3. Témoin du niveau de charge
4. Port de charge
5. Orifice d'aspiration
6. Tube rallonge
7. Bouton de libération de l'accessoire
8. Collecteur de poussière
9. Tête pour sols
10. Accessoire 2 en 1
- 10a. Attache pour le rangement de l'accessoire
11. Prise jack chargeur
12. Lampe de travail

### Assemblage (Fig. A, Bf)

- ◆ Alignez le haut du tube rallonge (6) avec l'entrée dans l'aspirateur (5), comme illustré par la figure A.
- ◆ Enfoncez le tube rallonge (6) dans l'entrée dans l'aspirateur (5) pour le verrouiller en position.
- ◆ Alignez le bas du tube rallonge (6) avec la tête pour sols (9), comme illustré par la figure B.
- ◆ Enfoncez le bas du tube rallonge (6) dans la tête pour sols (9) pour le verrouiller en position.

- ◆ Pour retirer l'accessoire, enfoncez le bouton de libération des accessoires (7) situé sur l'aspirateur ou le tube rallonge et tirez doucement sur l'accessoire pour le sortir.

**Avvertissement !** Lorsque vous ne l'utilisez pas, positionnez l'appareil pour l'arrière fasse face à un mur de sorte qu'en cas de chute l'appareil heurte le mur et non une personne ou un animal.

## Recharger la batterie (Fig. C)

**Avvertissement !** N'utilisez que le chargeur fourni. Neuves, les piles rechargeables du produit doivent être rechargées au minimum pendant 5 heures pour garantir la pleine puissance.

**Remarque :** Nous vous recommandons de recharger l'appareil en position de rangement, comme illustré par la figure T.

- ◆ L'appareil doit être éteint pour pouvoir se recharger.
- ◆ Fig. C - Glissez la prise jack (13) du chargeur (11) dans la prise de charge (4) de l'aspirateur.
- ◆ Branchez le chargeur dans une prise électrique standard.
- ◆ Pendant la charge, il se peut que le chargeur devienne chaud. C'est normal et cela ne représente aucun danger. Il n'est pas dangereux de laisser l'appareil connecté au chargeur en permanence. Le chargeur réduit automatiquement sa consommation d'énergie une fois la charge terminée.

**Avvertissement !** Ne rechargez pas la batterie si la température ambiante est inférieure à 4°C ou supérieure à 40°C. Respectez toutes les instructions liées à la charge et ne rechargez pas l'appareil en dehors de la plage de températures spécifiée dans les instructions. Une charge mal effectuée ou à des températures hors de la plage spécifiée peut endommager la batterie et augmenter le risque d'incendie.

## Témoin du niveau de charge

Cet appareil dispose d'un témoin de niveau de charge (3) qui est composé de trois voyants verts et d'un voyant rouge indiquant le niveau de charge restant dans la batterie. Cette fonction n'est active que lorsque l'aspirateur est allumé. Le témoin de niveau de charge fournit une indication approximative du niveau de charge approximatif restant dans le bloc-batterie.

Le témoin de la batterie affiche la charge restante et vous alerte quand le niveau de charge est faible. Le dernier voyant rouge clignote en continu lorsqu'il ne reste plus que très peu d'autonomie.

**Remarque :** Le témoin du niveau de charge ne donne qu'une indication de la charge restante dans la batterie. Elle n'indique pas la fonctionnalité de l'outil et peut être sujette à des variations en fonction des composants du produit, de la température et de l'intervention réalisée par l'utilisateur final.

## Utilisation

Cet aspirateur peut être utilisé de l'une des quatre façons possibles.

- ◆ Avec le tube rallonge (6) et la tête pour sols (9), comme illustré par la figure D.
- ◆ Avec la brosse pour sols (9) et le bloc de l'aspirateur, comme illustré par la figure E.
- ◆ Avec le tube rallonge (6) et l'accessoire 2 en 1 (10), comme illustré par la figure F.
- ◆ Avec l'accessoire 2 en 1 (10) et le bloc de l'aspirateur, comme illustré par la figure G.

**Remarque :** L'accessoire 2 en 1 (10) peut être utilisé comme suceur plat ou comme brosse, comme illustré par la figure F.

## Mise en marche et extinction (Fig. H)

- ◆ Pour allumer l'appareil, glissez l'interrupteur marche/arrêt (1) vers l'avant jusqu'à la position "I".
- ◆ Pour augmenter la puissance, glissez l'interrupteur marche/arrêt (1) vers l'avant jusqu'à la position "II".

**Remarque :** La tête pour sols (9) entre en fonction dès qu'elle est fixée sur l'aspirateur ou le tube rallonge. L'éclairage de travail à LED (12) s'allume dès que l'appareil est allumé.

**Remarque :** Les voyants témoins du niveau de charge (3) s'allument lorsque l'aspirateur est en marche, comme illustré par la figure I.

- ◆ Pour éteindre l'appareil, glissez l'interrupteur marche/arrêt (1) jusqu'à la position "O".
- ◆ Ramenez immédiatement l'appareil jusqu'au chargeur après utilisation, de sorte qu'il soit prêt et complètement rechargé pour l'utilisation suivante. Veillez à ce que le produit soit complètement rechargé à l'aide de la prise du chargeur.

## Nettoyer et vider l'aspirateur

**Avvertissement !** Risque de projection/Risque respiratoire : N'utilisez jamais l'aspirateur sans filtre.

**Avvertissement !** Le filtre est réutilisable, ne le confondez pas avec un sac à poussière jetable et ne les jetez pas en vidant l'appareil. Nous recommandons de changer le filtre tous les 6 à 9 mois en fonction de la fréquence d'utilisation. Il existe deux méthodes pour nettoyer le bac, une méthode rapide et une méthode de nettoyage complet.

## Pour vider le bac à poussière (Fig. J, K)

- ◆ Enfoncez le bouton de libération du bac à poussière (15) pour pouvoir libérer et retirer le bac à poussière (8) de l'aspirateur (16), comme illustré par la figure J.
- ◆ Utilisez votre index et votre pouce pour pincer les pattes du porte-filtre (17) et tirez le porte-filtre (18) hors du bac à poussière, comme illustré par la Fig. K.
- ◆ Placez le bac à poussière au dessus d'une poubelle et videz-le.

- ◆ Installez le porte-filtre dans le bac à poussière (8) en vous assurant que les fentes du bac à poussière sont alignées avec les pattes du porte-filtre, comme illustré par la figure N1.
- ◆ Installez le bac à poussière sur l'aspirateur jusqu'à ce qu'il s'enclenche en place.

**Remarque :** Assurez-vous que le port pour la collecte des poussières est dirigé vers la poignée principale de l'aspirateur et que le bouton de libération du bac à poussière (15) pointe à l'opposé de l'aspirateur (16).

## Nettoyer les filtres (Fig. L, M, N)

**Remarque :** Le ramassage d'un maximum de poussière ne peut être obtenu que si les filtres sont propres et que le bac à poussière est vide. Si de la poussière tombe de l'appareil après l'avoir arrêté, cela indique que le bac est plein et qu'il doit être vidé.

- ◆ Nettoyez le filtre régulièrement à l'eau savonneuse chaude et assurez-vous qu'il est complètement sec avant de le réutiliser. Plus le filtre est propre, mieux l'appareil fonctionne.
- ◆ Il est très important que le filtre soit correctement en place avant l'utilisation.
- ◆ Ramenez le bouton de libération du bac à poussière (15) vers l'arrière pour pouvoir libérer et retirer le bac à poussière (8) de l'aspirateur (16), comme illustré par la figure J.
- ◆ Utilisez votre index et votre pouce pour pincer les pattes du porte-filtre (17) et tirez le porte-filtre (18) hors du bac à poussière, comme illustré par la Fig. K.
- ◆ Après avoir retiré le porte-filtre du bac à poussière, utilisez votre index et votre pouce pour pincer les pattes du filtre (17) et pivotez le filtre (22) dans le sens inverse des aiguilles d'une montre pour le retirer, comme illustré par la figure L.
- ◆ Retirez le filtre en mousse (23) du porte-filtre, comme illustré par la figure M.
- ◆ Secouez ou brossez légèrement la poussière hors du filtre en mousse (23) et du filtre (22).
- ◆ Rincez le bac à poussière (8) à l'eau chaude savonneuse.
- ◆ Lavez les filtres à l'eau chaude savonneuse.
- ◆ Assurez-vous que les filtres sont parfaitement secs avant de les réinstaller dans le porte-filtre (18).
- ◆ Réinstallez le filtre en mousse propre et sec (23) dans le porte-filtre (18).
- ◆ Réinstallez le filtre propre et sec (23) dans le filtre (22) en alignant les attaches du filtre (24) situées sur les côtés du filtre avec les fentes du porte-filtre (25) situées sur les côtés du porte-filtre et tournez le filtre dans le sens des aiguilles d'une montre jusqu'à ce qu'il soit verrouillé en place, comme illustré par la figure N.

- ◆ Installez le porte-filtre dans le bac à poussière (8) en vous assurant que les fentes du bac à poussière sont alignées avec les pattes du porte-filtre, comme illustré par la figure N1.
- ◆ Installez le bac à poussière sur l'aspirateur jusqu'à ce qu'il s'enclenche en place.

**Remarque :** Assurez-vous que le port pour la collecte des poussières est dirigé vers la poignée principale (2) de l'aspirateur et que le bouton de libération du bac à poussière (15) pointe à l'opposé de l'aspirateur (16).

## Retirer et nettoyer les brosses rotatives (Fig. O, P, Q, R, S)

**Avertissement !** Afin de réduire le risque de blessure par des pièces en mouvement, retirez la brosse pour sols de l'aspirateur avant tout nettoyage ou entretien.

- ◆ Pour retirer la brosse rotative (26) de la tête pour sols (9), utilisez une pièce ou un tournevis plat pour faire tourner le verrou (27) de la plaque de verrouillage (28) en position déverrouillée (29), comme illustré par la figure O.
- ◆ Retirez la plaque de verrouillage (28).
- ◆ Relâchez la courroie d'entraînement (9a) de la brosse rotative (26)
- ◆ La brosse rotative (26) peut alors être retirée.

**Remarque :** Les roulements (33) peuvent également être retirés des pièces en extrémité (32) pour vous permettre d'enlever les cheveux, les poils et les autres saletés qui peuvent s'être accumulés sur les brosses, comme illustré par la figure Q.

- ◆ Une fois la brosse rotative nettoyée, réinstallez-la dans la tête pour sols (9), comme illustré par la figure R.
- ◆ Installez la plaque de verrouillage (28) sur la tête pour sols (9), comme illustré par la figure S.
- ◆ Utilisez une pièce ou un tournevis plat pour faire tourner le verrou (27) de la plaque de verrouillage (28) en position verrouillée (36), comme illustré par la figure S.

## Rangement sûr (Fig. T)

L'appareil peut être rangé en toute sécurité lorsqu'il n'est pas utilisé en positionnant le loquet sur le bloc-moteur (6b) sur le crochet de rangement (6a), comme illustré par la figure T.

## Maintenance

Votre appareil BLACK+DECKER sans fil a été conçu pour fonctionner longtemps avec un minimum d'entretien. Le fonctionnement continu et satisfaisant de l'appareil dépend de son bon entretien et de son nettoyage régulier.

**Avertissement !** Avant toute intervention de maintenance sur les appareils sans fil :

- ◆ Déchargez complètement la batterie si elle est intégrée au système, puis arrêtez l'appareil.

- ◆ Débranchez le chargeur de la nettoyer. Votre chargeur ne nécessite aucun entretien particulier, à l'exception d'un nettoyage régulier.
- ◆ Nettoyez régulièrement les orifices de ventilation de votre appareil/chargeur à l'aide d'une brosse souple ou d'un chiffon sec.
- ◆ Nettoyez régulièrement le bloc-moteur à l'aide d'un chiffon humide. N'utilisez pas de détergents abrasifs ou à base de solvants.

## Remplacer les filtres

Les filtres doivent être remplacés tous les 6 à 9 mois et chaque fois qu'ils sont usés ou endommagés. Des filtres de rechange sont disponibles auprès de votre revendeur BLACK+DECKER.

- ◆ Retirez les filtres usagés, comme décrit ci-dessus.
- ◆ Installez les filtres neufs, comme décrit ci-dessus.

## Protection de l'environnement



Tri sélectif. Les produits et batteries marqués de ce symbole ne doivent pas être jetés avec les déchets ménagers.

Les produits et batteries contiennent des matières qui peuvent être récupérées et recyclées afin de réduire la demande en matières premières.

Veillez à recycler les produits électriques et les piles et batteries conformément aux prescriptions locales en vigueur. Plus d'informations sont disponibles sur le site [www.2helpU.com](http://www.2helpU.com)

## Caractéristiques techniques

	BHFE520J	BHFE620J
<b>Tension</b>	18V	21,6V
<b>Wattheures</b>	36Wh	43.2Wh
<b>Poids</b>	2.02Kg	2.06Kg

## Garantie

Black & Decker est sûr de la qualité de ses produits et offre une garantie de 24 mois aux utilisateurs, à partir de la date d'achat. Cette garantie s'ajoute à vos droits légaux auxquels elle ne porte aucunement préjudice. Cette garantie est valable au sein des territoires des États membres de l'Union Européenne et au sein de la Zone européenne de libre-échange.

Pour prétendre à la garantie, la réclamation doit être en conformité avec les conditions générales de Black&Decker et vous devez fournir une preuve d'achat au vendeur ou au réparateur agréé.

Les conditions générales de la garantie de 2 ans Black&Decker ainsi que l'adresse du réparateur agréé le plus proche sont disponibles sur le site Internet [www.2helpU.com](http://www.2helpU.com) ou en contactant votre agence Black & Decker locale à l'adresse indiquée dans ce manuel.

Veillez consulter notre site Internet [www.blackanddecker.co.uk](http://www.blackanddecker.co.uk) pour enregistrer votre nouveau produit Black & Decker et pour être tenu informé des nouveaux produits et offres spéciales.

(Traduzione del testo originale)

ITALIANO

## Usò previsto

Gli aspirapolvere portatili BLACK+DECKER BHFE520J e BHFE620J 3 in 1 sono stati progettati per scopi di pulizia a vuoto. Questi apparecchi sono concepiti esclusivamente per uso domestico.



Leggere attentamente questo manuale prima di usare l'apparecchio.

## Istruzioni di sicurezza



**Avvertenza! Leggere attentamente tutte le avvertenze e le istruzioni.** L'inosservanza delle avvertenze e istruzioni elencate di seguito potrebbe dar luogo a scossa elettrica, incendi e/o lesioni gravi alle persone.

- ◆ L'uso previsto è descritto in questo manuale. Se questo apparecchio viene utilizzato con accessori o per impieghi diversi da quelli raccomandati in questo manuale si potrebbero verificare lesioni alle persone.
- ◆ Conservare questo manuale per successiva consultazione.

## Utilizzo dell'apparecchio

- ◆ Non usare l'apparecchio per aspirare liquidi o materiali che potrebbero incendiarsi.

- ◆ Non usare l'apparecchio vicino all'acqua.
- ◆ Non immergere l'apparecchio in acqua.
- ◆ Non scollegare mai il caricabatteria dalla presa di corrente tirando il cavo di alimentazione. Tenere il cavo di alimentazione del caricabatterie lontano da fonti di calore, olio e bordi taglienti.
- ◆ Questo apparecchio può essere usato da bambini dagli 8 anni in su e da persone portatrici di handicap fisici, psichici o sensoriali o che non possiedano la dovuta esperienza o conoscenza, sempre che siano seguiti o opportunamente istruiti sull'uso sicuro e comprendano i pericoli inerenti. Non lasciare che i bambini giochino con l'apparecchio. Gli interventi di pulizia e manutenzione da parte dell'utilizzatore non devono essere eseguiti da bambini senza supervisione.

## Ispezione e riparazioni

Prima dell'uso, controllare che l'apparecchio non sia danneggiato e non presenti parti difettose. Verificare inoltre che non vi siano parti rotte, interruttori danneggiati o altre condizioni che potrebbero incidere sul suo funzionamento.

- ◆ Non usare l'apparecchio se alcune parti sono danneggiate o difettose.
- ◆ Far riparare o sostituire le parti danneggiate o difettose da un tecnico autorizzato.

- ◆ Controllare a intervalli regolari che il cavo di alimentazione del caricabatterie non sia danneggiato. Sostituire il caricabatterie se il cavo è danneggiato o difettoso.
- ◆ Non tentare di smontare o sostituire alcuna parte, ad eccezione di quelle specificate in questo manuale.

## Istruzioni di sicurezza aggiuntive

### Dopo l'uso

- ◆ Prima di pulire il caricabatterie o la base di carica, scollegare il caricabatterie dalla presa di corrente.
- ◆ Quando non viene usato, l'apparecchio deve essere conservato in un luogo asciutto.
- ◆ L'apparecchio non deve essere riposto alla portata dei bambini.

### Rischi residui

L'utilizzo dell'apparecchio può comportare rischi residui non necessariamente riportati nelle presenti avvertenze di sicurezza. Tali rischi possono sorgere a seguito di un uso prolungato o improprio, ecc. Malgrado il rispetto delle norme di sicurezza pertinenti e l'implementazione di dispositivi di sicurezza, alcuni rischi residui non possono essere evitati. Sono inclusi:

- ◆ lesioni causate o subite a seguito del contatto con parti rotanti/in movimento;
- ◆ lesioni causate o subite durante la sostituzione di parti, lame o accessori.

- ◆ lesioni causate dall'impiego prolungato di un apparecchio (quando si utilizza qualsiasi apparecchio per lunghi periodi, accertarsi di fare regolarmente delle pause);
- ◆ menomazioni uditive;
- ◆ rischi per la salute causati dall'aspirazione di polvere generata dall'utilizzo dell'apparecchio (ad esempio, quando si lavora con il legno, in modo particolare quello di quercia, faggio o l'MDF).

## Caricabatterie

Il caricabatterie è stato progettato per una tensione specifica. Controllare sempre che la tensione di rete corrisponda a quella indicata sulla targhetta dei valori nominali.

**Avvertenza!** Non tentare mai di sostituire la spina caricabatterie con una spina elettrica tradizionale.

- ◆ Usare il caricabatterie BLACK+DECKER solo per caricare la batteria dell'apparecchio con il quale è stato fornito. Batterie diverse potrebbero scoppiare, causando lesioni a persone e danni alle cose.
- ◆ Non tentare mai di caricare batterie non ricaricabili.
- ◆ In caso di danneggiamento del cavo di alimentazione, farlo riparare dal produttore o presso un Centro di assistenza BLACK+DECKER autorizzato, in modo da evitare pericoli.
- ◆ Non lasciare che il caricabatterie si bagni.

- ◆ Non aprire il caricabatterie.
- ◆ Non collegare il caricabatterie a sonde.
- ◆ L'apparecchio o la batteria devono essere lasciati in una zona ben ventilata durante la carica.

## Sicurezza elettrica

### Simboli sul caricabatterie



Leggere attentamente il presente manuale prima di usare l'apparecchio.



Il doppio isolamento di cui è provvisto l'apparecchio rende superfluo il filo di terra. Assicurarsi che la tensione della rete di alimentazione corrisponda al valore indicato sulla targhetta dei valori nominali.



La base di carica è destinata esclusivamente all'uso in ambienti interni.

### Etichette sull'apparecchio

Sull'apparecchio sono presenti i seguenti simboli assieme al codice data



Leggere attentamente il presente manuale prima di usare l'apparecchio



BHFE520J utilizzare il caricabatterie S010QU2300040



BHFE620J utilizzare il caricabatterie S014CU2720050

### Caratteristiche

Questo utensile presenta alcune o tutte le seguenti caratteristiche.

1. Interruttore di accensione/spegnimento
2. Impugnatura principale
3. Indicatore dello stato di carica
4. Porta di ricarica
5. Presa di aspirazione
6. Tubo di prolunga rigido
7. Dispositivo di sgancio degli accessori
8. Contenitore polvere
9. Spazzola per pavimenti
10. Accessorio multifunzione 2 in 1
- 10a. Ferma accessori
11. Caricatore con spinotto
12. Torcia LED

### Montaggio (Fig. A, BF)

- ◆ Allineare la parte superiore del tubo di prolunga (6) alla presa di aspirazione (5) come mostrato in Fig. A.

- ◆ Spingere il tubo di prolunga (6) sulla presa di aspirazione (5) in modo che si blocchi in posizione.
- ◆ Allineare il fondo del tubo di prolunga (6) alla spazzola per pavimenti (9) come mostrato in Fig. B.
- ◆ Spingere il fondo del tubo di prolunga (6) sulla spazzola per pavimenti (9) in modo che si blocchi in posizione.
- ◆ Per rimuovere un accessorio, premere il dispositivo di sgancio degli accessori (7) situato sull'aspirapolvere o sul tubo di prolunga e rimuovere delicatamente l'accessorio collegato.

**Avvertenza!** Quando non in uso, posizionare l'unità con la parte posteriore dell'aspirapolvere rivolta verso una parete in modo che eventuali cadute accidentali dell'unità vadano a contatto con una parete e non con persone o animali domestici.

### Ricarica della batteria (fig. C)

**Avvertenza!** Utilizzare esclusivamente con il caricabatterie fornito in dotazione.

Quando sono nuove, le celle della batteria ricaricabile devono essere caricate almeno 5 ore per assicurare che siano in grado di erogare la massima potenza.

**Nota:** Si consiglia di caricare l'unità nella posizione di riposo come mostrato nella figura T.

- ◆ L'unità deve essere spenta per caricare.
- ◆ Fig. C - Inserire lo spinotto (13) del caricabatteria con spinotto (11) nella porta di ricarica (4) dell'aspirapolvere.
- ◆ Collegare il caricabatterie a una presa di corrente standard.
- ◆ Durante la carica, il caricabatterie potrebbe riscaldarsi. Si tratta di un fenomeno del tutto normale e sicuro. È sicuro lasciare l'apparecchio collegato al caricabatterie a tempo indeterminato. Il caricabatterie riduce automaticamente il consumo di energia al completamento della ricarica.

**Avvertenza!** Non caricare la batteria a temperature ambiente inferiori a 4 °C o superiori a 40 °C. Seguire tutte le istruzioni di ricarica e non caricare l'apparecchio al di fuori dell'intervallo di temperatura specificato nelle istruzioni. Una ricarica effettuata in maniera scorretta o a una temperatura che non rientra nell'intervallo di valori specificato, potrebbe danneggiare la batteria aumentando il rischio d'incendio.

### Indicatore dello stato di carica

Questo dispositivo include un indicatore dello stato di carica (3) che consiste in tre spie LED verdi e una rossa che indicano il livello di carica rimanente della batteria. Questa funzione viene attivata soltanto quando l'aspirapolvere è acceso.

L'indicatore dello stato di carica è un'indicazione dei livelli approssimativi di carica rimanente nella batteria.

L'indicatore a LED della batteria mostra la carica rimanente e avvisa se la batteria sta per sta per scaricarsi.

L'ultimo LED rosso lampeggia in modo continuo se rimane poca carica di funzionamento.

**Nota:** l'indicatore dello stato di carica è solo un'indicazione del livello di carica residua sulla batteria. Non indica la funzionalità dell'elettrodomestico ed è soggetto a variazioni in base ai componenti prodotto, alla temperatura e all'applicazione dell'utente finale.

### Utilizzo

Questo aspirapolvere può essere utilizzato in una di quattro modalità.

- ◆ Con il tubo di prolunga (6) e la spazzola per pavimenti (9) come mostrato in figura D.
- ◆ Con la spazzola per pavimenti (9) e l'aspirapolvere come mostrato in figura E.
- ◆ Con il tubo di prolunga (6) e l'Accessorio multifunzione 2 in 1 (10) come mostrato in figura F.
- ◆ Con l'Accessorio multifunzione 2 in 1 (10) e l'aspirapolvere come mostrato in figura G.

**Nota:** L'Accessorio multifunzione 2 in 1 (10) può essere usato sia come bocchetta che come spazzola, come illustrato in figura F.

### Accensione e spegnimento (Fig. H)

- ◆ Per accendere l'elettrodomestico, far scorrere in avanti l'interruttore di accensione/spegnimento (1) alla posizione "I".
- ◆ Per ottenere l'aspirazione massima, far scorrere in avanti l'interruttore di accensione/spegnimento (1) sulla posizione "II".

**Nota:** La spazzola per pavimenti (9) si accenderà quando è collegata all'aspirapolvere o al tubo di prolunga. La torcia LED (12) si illumina ogni volta che si accende l'unità.

**Nota:** I LED dell'indicatore dello stato di carica (3) si illuminano mentre l'aspirapolvere è acceso come mostrato nella figura I.

- ◆ Per spegnere l'elettrodomestico, far scorrere l'interruttore di accensione/spegnimento (1) alla posizione "O".
- ◆ Reinsediare il prodotto nel caricabatterie subito dopo l'uso in modo che sia pronto e completamente carico per l'utilizzo successivo. Assicurarsi che il prodotto sia completamente inserito nello spinotto del caricabatterie.

### Pulizia e svuotamento dell'aspirapolvere

**Avvertenza!** Pericolo proiettile/respiratorio: Non usare mai l'aspirapolvere senza il filtro.

**Avvertenza!** Il filtro è riutilizzabile, non confonderlo con un sacchetto raccogli-polvere usa e getta, e non gettarlo nei rifiuti quando il prodotto viene svuotato. Si raccomanda di cambiare il filtro ogni 6-9 mesi a seconda della frequenza di utilizzo.

La pulizia del contenitore può essere effettuata in due modi diversi: con il metodo di svuotamento rapido o con quello di pulizia accurata.

### Per svuotare il contenitore polvere (Fig. J, K)

- ◆ Premere il pulsante di rilascio del contenitore polvere (15) per sganciare e rimuovere il contenitore polvere (8) dall'aspirapolvere (16), come mostrato nella figura J.
- ◆ Utilizzare l'indice e il pollice per schiacciare le linguette di alloggiamento del filtro (17) e tirare l'alloggiamento del filtro (18) dal contenitore polvere come mostrato in Fig. K.
- ◆ Posizionare il contenitore polvere sopra una pattumiera e svuotarlo.
- ◆ Installare l'alloggiamento del filtro nel contenitore polvere (8) assicurandosi che le fessure del contenitore polvere siano allineate alle linguette di alloggiamento del filtro come mostrato in figura N1.
- ◆ Installare il contenitore polvere sull'aspirapolvere, finché non "scatta" saldamente in posizione.

**Nota:** Assicurarsi che lo sportello di uscita della polvere sia posizionato verso l'impugnatura principale dell'aspirapolvere e che il pulsante di rilascio del contenitore polvere (15) sia rivolto lontano dall'aspirapolvere (16).

### Pulizia dei filtri (Fig. L, M, N)

**Nota:** Si avrà la raccolta ottimale della polvere solo con filtri puliti e un contenitore raccogli-polvere vuoto. Se la polvere comincia a fuoriuscire dal prodotto quando viene spento, significa che il contenitore polvere è pieno e deve essere svuotato.

- ◆ Lavare regolarmente i filtri utilizzando acqua calda saponata e accertarsi che siano perfettamente asciutti prima del riutilizzo degli stessi. Le prestazioni del prodotto sono migliori, tanto più che il filtro è pulito.
- ◆ È molto importante che i filtri siano nella posizione corretta prima dell'uso.
- ◆ Tirare indietro il pulsante di rilascio del contenitore polvere (15) per sganciare e rimuovere il contenitore polvere (8) dall'aspirapolvere (16), come mostrato nella figura J.
- ◆ Utilizzare l'indice e il pollice per schiacciare le linguette del filtro (17) e sollevare l'alloggiamento del filtro (18) dal contenitore polvere come mostrato in figura K.
- ◆ Una volta rimosso l'alloggiamento del filtro dal contenitore polvere, utilizzare l'indice e il pollice per schiacciare le linguette del filtro (17) e ruotare il filtro (22) in senso antiorario e rimuoverlo come mostrato nella figura L.
- ◆ Rimuovere il filtro a spugna (23) dall'alloggiamento del filtro come mostrato in figura M.
- ◆ Agitare o rimuovere delicatamente la polvere dal filtro a spugna (23) e dal filtro (22).
- ◆ Sciacquare il contenitore polvere (8) con acqua calda e sapone.
- ◆ Lavare i filtri in acqua calda saponata.

- ◆ Assicurarsi che i filtri siano completamente asciutti prima di rimontarli nell'alloggiamento del filtro (18).
- ◆ Rimontare il filtro a spugna pulito e asciutto (23) nell'alloggiamento del filtro (18).
- ◆ Rimontare il filtro pulito e asciutto (23) nel filtro (22) allineando i fermi del filtro (24), situati sui lati del filtro, alle fessure di alloggiamento del filtro (25), situate ai lati dell'alloggiamento del filtro, e ruotare il filtro in senso orario finché non si blocca saldamente in posizione come mostrato nella figura N.
- ◆ Installare l'alloggiamento del filtro nel contenitore polvere (8) assicurandosi che le fessure del contenitore polvere siano allineate alle linguette di alloggiamento del filtro come mostrato in figura N1.
- ◆ Installare il contenitore polvere sull'aspirapolvere, finché non "scatta" saldamente in posizione.

**Nota:** Assicurarsi che lo sportello di uscita della polvere sia posizionato verso l'impugnatura principale (2) dell'aspirapolvere e che il pulsante di rilascio del contenitore polvere (15) sia rivolto lontano dall'aspirapolvere (16).

### Rimozione e pulizia delle spazzole rotanti (Fig. O, P, Q, R, S)

**Avvertenza!** Per ridurre il rischio di lesioni derivanti dalle parti in movimento, scollegare la spazzola per pavimenti dall'aspirapolvere prima di pulirlo o sottoporlo a manutenzione.

- ◆ Per rimuovere la spazzola rotante (26) dalla spazzola per pavimenti (9) utilizzare una moneta o un cacciavite per ruotare il blocco (27) sulla piastra di blocco (28) nella posizione di sblocco (29) come mostrato nella figura O.
- ◆ Rimuovere la piastra di blocco (28).
- ◆ Allontanare la cinghia di trasmissione (9a) dalla spazzola rotante (26)
- ◆ A quel punto è possibile rimuovere la spazzola rotante (26).

**Nota:** anche i cuscinetti (33) sono rimovibili dalle estremità (32), consentendo di eliminare capelli o altri detriti che potrebbero essersi accumulati durante l'uso, come illustrato nella Figura Q.

- ◆ Una volta che la spazzola rotante è stata pulita, reinstallare la spazzola rotante nella spazzola per pavimenti (9) come mostrato nella figura R.
- ◆ Installare la piastra di blocco (28) sulla spazzola per pavimenti (9) come mostrato in figura S.
- ◆ Utilizzare una moneta o un cacciavite per ruotare il blocco (27) sulla piastra di blocco (28) nella posizione di blocco (36) come mostrato nella figura S.

### Conservazione sicura (Fig. T)

L'unità può essere conservata in modo sicuro, quando non in uso, posizionando il fermo sull'unità motore (6b) sull'apposito gancio (6a) come mostrato in figura T.



## Manutenzione

Questo apparecchio senza filo BLACK+DECKER è stato progettato per funzionare a lungo con una manutenzione minima. Prestazioni sempre soddisfacenti dipendono da una cura appropriata e da una pulizia regolare.

**Avvertenza!** Prima di qualsiasi operazione di manutenzione sugli apparecchi senza filo, svolgere le operazioni descritte di seguito.

- ◆ Scaricare completamente la batteria, se integrata, e quindi spegnere l'apparecchio.
- ◆ Scollegare il caricabatterie dalla spina prima di pulirlo. Il caricabatterie non richiede nessuna manutenzione, ad eccezione di una regolare pulizia.
- ◆ Pulire regolarmente le prese di ventilazione dell'apparecchio/del caricabatterie con un pennello morbido o con un panno asciutto.
- ◆ Pulire regolarmente il vano del motore con un panno umido. Non usare materiali abrasivi o detergenti a base di solventi.

## Sostituzione dei filtri

I filtri devono essere sostituiti ogni 6 - 9 mesi e quando sono usurati o danneggiati. I filtri di ricambio sono reperibili presso il proprio rivenditore BLACK+DECKER.

- ◆ Rimuovere i vecchi filtri come descritto sopra.
- ◆ Inserire i nuovi filtri come descritto sopra.

## Protezione dell'ambiente



Raccolta differenziata. I prodotti e le batterie contrassegnati con questo simbolo non devono essere smaltiti con i rifiuti domestici normali.

Prodotti e batterie contengono materiali che possono essere recuperati o riciclati, riducendo la richiesta di materie prime.

Riciclare i prodotti elettrici e le batterie attenendosi alle disposizioni locali vigenti. Ulteriori informazioni sono disponibili all'indirizzo web

[www.2helpU.com](http://www.2helpU.com)

## Dati tecnici

	BHFE520J	BHFE620J
<b>Tensione</b>	18V	21,6V
<b>Watt Ore</b>	36Wh	43.2Wh
<b>Peso</b>	2.02Kg	2.06Kg

## Garanzia

Black & Decker è certa della qualità dei propri prodotti e offre ai consumatori una garanzia di 24 mesi dalla data di acquisto. Il presente certificato di garanzia è complementare ai diritti legali e non li pregiudica in alcun modo.

La garanzia è valida nei territori degli stati membri dell'Unione Europea e dell'EFTA (Associazione europea di libero scambio).

Per attivare la garanzia, il reclamo deve essere effettuato in accordo con i Termini e Condizioni Black&Decker e sarà necessario presentare la prova di acquisto al venditore o all'agente di riparazione autorizzato. I Termini e condizioni della garanzia Black & Decker di 2 anni e la sede dell'agente di riparazione autorizzato più vicino sono consultabili su Internet all'indirizzo [www.2helpU.com](http://www.2helpU.com), o contattando l'ufficio Black & Decker di zona all'indirizzo indicato in questo manuale.

Visitare il nostro sito [www.blackanddecker.it](http://www.blackanddecker.it) per registrare il prodotto Black & Decker appena acquistato e ricevere gli aggiornamenti su nuovi prodotti e offerte speciali.

(Vertaling van de originele instructies)

**NEDERLANDS**

## Bedoeld gebruik

De BLACK+DECKER 3-in-1 snoerloze handstofzuigers van het type BHFE520J en BHFE620J zijn ontworpen voor stofzuigen en schoonmaken. Deze apparaten zijn uitsluitend bestemd voor huishoudelijk gebruik.



Lees deze handleiding aandachtig geheel door voordat u het apparaat in gebruik neemt.

## Veiligheidsinstructies



**Waarschuwing! Lees alle veiligheidswaarschuwingen en alle instructies.** Wanneer de volgende waarschuwingen en voorschriften niet in acht worden genomen, kan dit een elektrische schok, brand of ernstig letsel tot gevolg hebben.

- ◆ In deze handleiding wordt het bedoeld gebruik beschreven. Het gebruik van accessoires of hulpstukken of de uitvoering van handelingen anders dan in deze gebruikershandleiding worden aanbevolen, kan een risico van persoonlijk letsel geven.

- ◆ Bewaar deze handleiding zodat u deze nog eens kunt raadplegen.

## Het apparaat gebruiken

- ◆ Gebruik het apparaat niet voor het opzuigen van vloeistoffen of materialen die vlam kunnen vatten.
- ◆ Gebruik het apparaat niet in de buurt van water.
- ◆ Dompel het apparaat niet onder in water.
- ◆ Trek nooit aan het snoer wanneer u de stekker van de lader uit het stopcontact wilt halen. Houd de lader uit de buurt van warmtebronnen, olie en scherpe randen.
- ◆ Dit apparaat mag worden gebruikt door kinderen van 8 jaar en ouder en personen die lichamelijk of geestelijk minder valide zijn of die geen ervaring met of kennis van dit apparaat hebben, mits zij onder toezicht staan of instructies krijgen voor een veilige manier van gebruiken van het apparaat en inzicht hebben in de mogelijke gevaren. Kinderen mogen niet met het apparaat spelen. Laat kinderen nooit zonder toezicht het gereedschap schoonmaken of onderhouden.

## Inspectie en reparaties

Controleer het apparaat vóór gebruik op beschadigingen en defecten. Controleer het apparaat op gebroken onderdelen, schade aan de schakelaars en andere omstandigheden die de werking ervan kunnen beïnvloeden.

- ◆ Gebruik het apparaat niet als een of meer onderdelen beschadigd of defect is.
- ◆ Laat beschadigde of defecte onderdelen door een geautoriseerd servicecentrum repareren of vervangen.
- ◆ Controleer het snoer van de lader regelmatig op beschadigingen. Vervang de lader als het snoer beschadigd of defect is.
- ◆ Probeer nooit andere onderdelen te verwijderen of te vervangen dan de onderdelen die in deze handleiding worden genoemd.

## Aanvullende Veiligheidsinstructies

### Na gebruik

- ◆ Trek de stekker van de lader uit het stopcontact voordat u de lader en het laadstation schoonmaakt.
- ◆ Berg het apparaat wanneer u het niet gebruikt, op een droge plaats op.
- ◆ Houd apparaten buiten het bereik van kinderen, ook wanneer ze zijn opgeborgen.

### Overige risico's

Er kunnen zich bij het gebruik van dit gereedschap nog meer risico's voordoen, die mogelijk niet in de bijgesloten veiligheidswaarschuwingen worden beschreven. Deze risico's kunnen zich voordoen door onoordeelkundig gebruik, langdurig gebruik, enz.

Zelfs wanneer de veiligheidsvoorschriften in acht worden genomen en de veiligheidsvoorzieningen worden gebruikt, kunnen bepaalde risico's niet worden uitgesloten. Dit zijn onder meer:

- ◆ Verwondingen die worden veroorzaakt door het aanraken van draaiende of bewegende onderdelen.
- ◆ Verwondingen die worden veroorzaakt bij het vervangen van onderdelen, messen of accessoires.
- ◆ Verwondingen die worden veroorzaakt door langdurig gebruik van gereedschap. Wanneer u langere periodes met gereedschap werkt, kunt u het beste regelmatig een pauze nemen.
- ◆ Gehoorbeschadiging.
- ◆ Gezondheidsrisico's door het inademen van stof dat vrijkomt tijdens het gebruik van uw gereedschap (bijvoorbeeld: het werken met hout, met name eiken, beuken en MDF).

## Laders

De lader is ontworpen voor een bepaalde spanning. Controleer altijd dat de netspanning overeenkomt met de waarde op het typeplaatje.

**Waarschuwing!** Probeer nooit de lader te voorzien van een normale netstekker.

- ◆ Gebruik de lader van BLACK+DECKER alleen voor de accu's in het apparaat waarbij de lader is geleverd. Andere batterijen kunnen openbarsten, met persoonlijk letsel en materiële schade tot gevolg.

- ◆ Niet-oplaadbare accu's mogen nooit worden opgeladen.
- ◆ Als het netsnoer is beschadigd, moet het door de fabrikant of door een geautoriseerd BLACK+DECKER-servicecentrum worden vervangen, zodat gevaarlijke situaties worden voorkomen.
- ◆ Stel de lader niet bloot aan water.
- ◆ Maak de lader niet open.
- ◆ Steek niet met een scherp voorwerp in de lader.
- ◆ Plaats het apparaat/de accu tijdens het laden op een goed geventileerde locatie.

## Elektrische veiligheid

### Symbolen op de lader



Lees deze handleiding zorgvuldig door voordat u het apparaat in gebruik neemt.



Dit gereedschap is dubbel geïsoleerd. Een aardeaansluiting is daarom niet nodig. Controleer altijd dat de stroomvoorziening overeenkomt met de voltage op het typeplaatje.



Het laadstation is uitsluitend bestemd voor gebruik binnenshuis.

### Labels op het apparaat

Naast de datumcode worden op het apparaat de volgende pictogrammen vermeld



Lees deze handleiding zorgvuldig door voordat u het apparaat in gebruik neemt



S010QU2300040

BHFE520J gebruik lader S010QU2300040



S014CU270050

BHFE620J gebruik lader S014CU2720050

### Functies

Dit gereedschap is voorzien van enkele of alle van de volgende functies.

1. Aan/uit-schakelaar
2. Hoofdhandgreep
3. Laadniveau-indicator
4. Laadpoort

5. Zuigopening
6. Verlengstuk
7. Vrijgave vergrendeling accessoires
8. Stofcontainer
9. Vloerkop
10. 2-in-1 Hulpstuk
- 10a. Klem opslag accessoires
11. Aansluiting stekker lader
12. LED-werklamp

## Montage (Afb. A, B, F)

- ◆ Houd de bovenzijde van het verlengstuk (6) van de stang tegenover de opening (5) van de stofzuiger, zoals wordt getoond in Afb. A.
- ◆ Duw het verlengstuk (6) van de stang op de opening (5) van de stofzuiger, zodat het op z'n plaats wordt vergrendeld.
- ◆ Houd de onderzijde van het verlengstuk (6) van de stang tegenover de vloerkop (9), zoals wordt getoond in Afb. B.
- ◆ Duw de onderzijde van het verlengstuk (6) van de stang op de vloerkop (9), zodat verlengstuk op z'n plaats wordt vergrendeld.
- ◆ U kunt het accessoire verwijderen door op de vrijgave (7) vergrendeling accessoires te drukken, die zich op de stofzuiger of op het verlengstuk van de stang bevindt en trek het aangesloten accessoire voorzichtig los.

**Waarschuwing!** Plaats het apparaat, wanneer het niet in gebruik is, met de achterzijde naar de wand, zodat, wanneer het apparaat valt, het de wand raakt en niet mensen of huisdieren.

## De accu opladen (Afb. C)

**Waarschuwing!** Gebruik de stofzuiger alleen met de bijgeleverde lader.

Nieuw moeten de oplaadbare cellen van het product voor volledig vermogen minimaal 5 uur worden opgeladen.

**Opmerking:** Wij adviseren u het apparaat op te laden in de opbergstand, zoals wordt getoond in afbeelding T.

- ◆ U kunt het apparaat alleen opladen in de uitgeschakelde stand (Off).
- ◆ Afb. C - Steek de stekker (13) van de lader (11) in de laadpoort (4) van de stofzuiger.
- ◆ Steek de stekker van de lader in een stopcontact.
- ◆ Tijdens het laden zal de lader misschien warm worden, dat is volkomen normaal en veilig. U kunt het apparaat veilig voor onbepaalde tijd op de lader aangesloten laten. De lader beperkt automatisch het stroomverbruik wanneer het laden is voltooid.

**Waarschuwing!** Laad de april niet op bij omgevingstemperaturen die lager zijn dan 4 °C of hoger dan 40 °C. Voor alle instructies voor het laden op en laad het apparaat niet op buiten het temperatuurbereik dat in de instructies wordt vermeld.

Onjuist opladen of opladen bij temperaturen buiten het opgegeven bereik kan de accu beschadigen en het risico van brand vergroten.

## Laadniveau-indicator

Het apparaat is voorzien van een laadniveau-indicator (3) die bestaat uit drie groene LED-lampjes en één rood LED-lampje die aangeven hoeveel lading de accu nog heeft. Deze functie wordt alleen geactiveerd wanneer de stofzuiger wordt ingeschakeld.

De laadniveau-indicator geeft het niveau van de resterende lading van de accu bij benadering weer.

De LED-indicator van de accu laat zien hoeveel lading de accu nog heeft en waarschuwt u wanneer de accu leeg raakt. De rode eind-LED blijft knipperen wanneer u de stofzuiger nog maar heel kort kunt gebruiken.

**Opmerking:** De laadniveau-indicator geeft slechts een indicatie van de hoeveelheid lading die de accu nog heeft. De indicator geeft geen aanwijzingen over de functionaliteit van het gereedschap en is onderhevig aan schommelingen afhankelijk van productcomponenten, temperatuur en de toepassing door de eindgebruiker.

## Gebruik van het apparaat

U kunt de stofzuiger op vier verschillende manieren gebruiken.

- ◆ Met het verlengstuk (6) van de stang en de vloerkop (9), zoals wordt getoond in Afb. D.
- ◆ Met de vloerborstel (9) en de stofzuiger, zoals wordt getoond in afbeelding E.
- ◆ Met het verlengstuk (6) van en het 2-in-1 Hulpstuk (10), zoals wordt getoond in Afb. F.
- ◆ Met het 2-in-1 Hulpstuk (10) en de stofzuiger, zoals wordt getoond in afbeelding G.

**Opmerking:** Het 2-in-1 Hulpstuk (10) kunt u gebruiken als een hulpstuk voor kieren of als borstel, zoals wordt afgebeeld in Afbeelding F.

## In- en uitschakelen (ON en OFF) (Afb. H)

- ◆ Schakel het apparaat in (ON) door de aan/uit-schakelaar (1) naar voren in de stand " I " te schuiven.
- ◆ Schuif voor meer vermogen de aan/uit-schakelaar ( 1 ) naar voren in de stand " II ".

**Opmerking:** De vloerkop (9) wordt ingeschakeld wanneer u deze op de stofzuiger of op het verlengstuk van de stang bevestigt. De LED-werklamp (12) gaat branden wanneer u het apparaat inschakelt (ON).

**Opmerking:** De LED-lampjes (3) van de laadniveau-indicator branden zolang de stofzuiger is ingeschakeld (ON), zoals wordt getoond in afbeelding I.

- ◆ Schakel het apparaat uit (OFF) door de aan/uit-schakelaar (1) in de stand "O" te schuiven.

- ◆ Zet het apparaat onmiddellijk na gebruik weer op de lader zodat het klaar voor gebruik en opgeladen is wanneer u het de volgende keer nodig hebt. Controleer dat de stekker van de lader goed is bevestigd.

## De stofzuiger reinigen en leegmaken

**Waarschuwing!** Gevaar voor rondslingerende voorwerpen/inademing van stof: Gebruik de stofzuiger nooit zonder het filter.

**Waarschuwing!** Het filter kan opnieuw worden gebruikt, verwar het niet met de stofzakken voor eenmalig gebruik, en gooi het filter niet weg wanneer u het product leegmaakt. Wij adviseren u het filter, afhankelijk van de gebruiksfrequentie, om de 6 tot 9 maanden te vervangen. Er zijn twee methoden voor het reinigen van de stofcontainer: een snelle methode en een grondige methode.

## De stofcontainer leegmaken (Afb. J, K)

- ◆ Duw op de vrijgaveknop (15) van de stofcontainer en neem de container (8) los van de stofzuiger (16), zoals wordt getoond in afbeelding J.
- ◆ Pak met uw wijsvinger en duim de tabs (17) van de filterbehuizing vast en trek de filterbehuizing (18) uit de stofcontainer, zoals wordt getoond in Afb. K.
- ◆ Plaats de stofcontainer boven een afvallemmer en schud de stofcontainer leeg.
- ◆ Plaats de filterbehuizing in de stofcontainer (8) en let er daarbij op dat de sleuven van de stofcontainer uitkomen tegenover de tabs van de stofcontainer, zoals wordt getoond in afbeelding N1.
- ◆ Plaats de stofcontainer op de stofzuiger, en zorg ervoor dat de container stevig op z'n plaats "klikt".

**Opmerking:** Controleer dat de stofpoort in de richting van de hoofdhandgreep van de stofzuiger wijst en de vrijgaveknop (15) van de stofcontainer van de stofzuiger (16) af wijst.

## De filters reinigen (Afb. L, M, N)

**Opmerking:** De stofzuiger werkt alleen optimaal met schone filters en een lege stofcontainer. Als er stof uit het apparaat valt wanneer u het uitschakelt, wijst dat erop dat de stofcontainer vol is en moet worden geleegd.

- ◆ Was de filters regelmatig uit in een warme zeepoplossing. Let erop dat u ze pas weer kunt gebruiken als ze geheel droog is. Hoe schoner het filter is, des te beter werkt de stofzuiger.
- ◆ Het is zeer belangrijk dat u de stofzuiger pas gebruikt wanneer de filters goed zijn geplaatst.
- ◆ Trek de vrijgaveknop (15) van de stofcontainer terug en neem de container (8) los van de stofzuiger (16), zoals wordt getoond in afbeelding J.
- ◆ Pak met uw wijsvinger en duim de tabs (17) van de filterbehuizing vast en til de filterbehuizing (18) uit de stofcontainer, zoals wordt getoond in afbeelding K.

- ◆ Knijp, wanneer de filterbehuizing eenmaal uit de stofcontainer is verwijderd, met uw wijsvinger en duim de filtertabs (17) in en draai het filter (22) naar links en verwijder het, zoals wordt getoond in afbeelding L.
- ◆ Haal het schuimfilter (23) uit de filterbehuizing, zoals wordt getoond in afbeelding M.
- ◆ Schud of borstel voorzichtig eventueel los stof van het schuimfilter (23) en het filter (22).
- ◆ Spoel de stofcontainer (8) uit in een warm sopje.
- ◆ Was de filters in een warm sopje.
- ◆ Zet de filters pas weer terug in de filterbehuizing (18) nadat u hebt gecontroleerd dat ze volledig droog zijn.
- ◆ Plaats het schone en droge schuimfilter (23) in de filterbehuizing (18).
- ◆ Plaats het schone en droge filter (23) weer in het filter (22) door de vergrendelingen (24) van het filter, die zich aan de zijkant van het filter bevinden, tegenover de sleuven van de (25) van de filterbehuizing, die zich aan de zijkant van de filterbehuizing bevinden, en draai het filter naar rechts tot het stevig op z'n plaats wordt vergrendeld, zoals wordt getoond in afbeelding N.
- ◆ Plaats de filterbehuizing in de stofcontainer (8) en let er daarbij op dat de sleuven van de stofcontainer uitkomen tegenover de tabs van de stofcontainer, zoals wordt getoond in afbeelding N1.
- ◆ Plaats de stofcontainer op de stofzuiger, en zorg ervoor dat de container stevig op z'n plaats "klikt".

**Opmerking:** Controleer dat de stofpoort in de richting van de hoofdhandgreep (2) van de stofzuiger wijst en de vrijgaveknop (15) van de stofcontainer van de stofzuiger (16) af wijst.

## De draaiende borstels uitnemen en schoonmaken (Afb. O, P, Q, R, S)

**Waarschuwing!** Beperk het risico van letsel door draaiende onderdelen, voer pas reinigings- of onderhoudswerkzaamheden uit wanneer u de vloerborstel hebt losgemaakt van de stofzuiger.

- ◆ Verwijder de draaiende borstel (26) van de vloerkop (9) door met een munt of een rechte schroevendraaier de vergrendeling (27) op de vergrendelingsplaat (28) naar de ontgrendelde positie (29) te draaien, zoals wordt getoond in afbeelding O.
- ◆ Verwijder de vergrendelingsplaat (28).
- ◆ Duw de aandrijfriem (9a) weg van de draaiende borstel (26)
- ◆ U kunt de draaiende borstel (26) nu uitnemen.

**Opmerking:** De lagers (33) kunnen ook van de eindstukken (32) worden verwijderd, zodat u haar en ander vuil dat zich heeft verzameld, kunt weghalen, zoals wordt getoond in afbeelding Q.

- ◆ Plaats, wanneer de draaiende borstel eenmaal is gereinigd, de draaiende borstel weer in de vloerkop (9), zoals wordt getoond in afbeelding R.
- ◆ Plaats de vergrendelingsplaat (28) op de vloerkop (9), zoals wordt getoond in afbeelding S.
- ◆ Draai met een munt of een rechte schroevendraaier de vergrendeling (27) op de vergrendelingsplaat (28) naar de vergrendelde positie (36), zoals wordt getoond in afbeelding S.

## Veilig opbergen (Afb. T)

Wanneer u het apparaat niet gebruikt kunt u het veilig opbergen door de haak op de motor-unit (6b) op de opberghaak (6a) te plaatsen, zoals wordt getoond in afbeelding T.

## Onderhoud

Uw snoerloze BLACK+DECKER-apparaat is ontworpen om gedurende lange tijd te functioneren met een minimum aan onderhoud. Het continu naar tevredenheid functioneren hangt af van de juiste zorg voor het gereedschap en regelmatig schoonmaken.

**Waarschuwing!** Ga altijd als volgt te werk voor u onderhouds- of reinigingswerkzaamheden aan het snoerloze apparaat uitvoert:

- ◆ Put de accu, als deze is ingebouwd, geheel uit. Schakel dan het apparaat uit.
- ◆ Trek de stekker van de lader uit het stopcontact voordat u de lader schoonmaakt. Behalve regelmatige reiniging vraagt de lader geen onderhoud.
- ◆ Reinig regelmatig de ventilatieopeningen van het apparaat/de lader met een zachte borstel of droge doek.
- ◆ Reinig de behuizing van de motor regelmatig met een vochtige doek. Gebruik niet een schurend schoonmaakmiddel of een schoonmaakmiddel op basis van een oplosmiddel.

## De filters vervangen

De filters moeten om de 6 tot 9 maanden worden vervangen of wanneer ze maar versleten of beschadigd zijn.

Reservefilters zijn verkrijgbaar bij de BLACK + DECKER-leverancier.

- ◆ Verwijder de oude filters op de hiervoor beschreven wijze.
- ◆ Plaats de nieuwe filters op de hiervoor beschreven wijze.

## Het milieu beschermen



Gescheiden afvalinzameling. Producten en accu's waarop dit symbool is aangebracht, mogen niet bij het normale huishoudafval worden weggegooid.

Producten en accu's bevatten materialen die kunnen worden teruggewonnen of gerecycled en dat doet de vraag naar grondstoffen afnemen.

Recycle elektrische producten en accu's volgens de ter plaatse geldende bepalingen. Nadere informatie is beschikbaar op [www.2helpU.com](http://www.2helpU.com)

## Technische gegevens

	BHFE520J	BHFE620J
<b>Spanning</b>	18V	21,6V
<b>Watt Uur</b>	36Wh	43.2Wh
<b>Gewicht</b>	2.02Kg	2.06Kg

## Garantie

Black & Decker heeft vertrouwen in zijn producten en biedt consumenten een garantie van 24 maanden vanaf de aankoopdatum. Deze garantie vormt een aanvulling op uw wettelijke rechten en beperken deze niet. De garantie is geldig op het grondgebied van de Lidstaten van de Europese Unie en de Europese Vrijhandelszone.

Voor een garantie-aanspraak moet uw aanspraak in overeenstemming zijn met de Voorwaarden en Condities van Black&Decker en moet u een bewijs van aankoop overleggen aan de verkoper of aan een geautoriseerde reparatiemonteur. Voorwaarden en condities van de 2-jarige garantie van Black&Decker en het adres van de vestiging van het geautoriseerde reparatiecentrum bij u in de buurt, kunt u vinden op internet op [www.2helpU.com](http://www.2helpU.com) of door contact op te nemen met het Black & Decker-kantoor ter plaatse, op het adres dat in deze handleiding wordt vermeld.

Bezoek onze website [www.blackanddecker.nl](http://www.blackanddecker.nl), waar u uw nieuwe Black & Decker-product kunt registreren en informatie kunt verkrijgen over nieuwe producten en speciale aanbiedingen.

## Uso previsto

Las aspiradoras sin cable 3 en 1 BLACK+DECKER BHFE520J y BHFE620J han sido diseñadas para aplicaciones de aspiración. Estos aparatos han sido concebidos únicamente para uso doméstico.



Lea todo el manual detenidamente antes de utilizar el aparato.

## Instrucciones de seguridad



**Advertencia. Lea todas las advertencias de seguridad y todas las instrucciones.** En caso de no atenerse a las siguientes advertencias e instrucciones de seguridad, podría producirse una descarga eléctrica, incendio o lesión grave.

- ◆ En este manual se describe el uso previsto del aparato. La utilización de accesorios o acoplamientos y la realización de operaciones distintas a las recomendadas en este manual de instrucciones pueden conllevar un riesgo de lesiones.
- ◆ Conserve este manual para futuras consultas.

## Uso del aparato

- ◆ No utilice el aparato para recoger líquidos o materiales inflamables.
- ◆ No utilice el aparato cerca del agua.
- ◆ No sumerja el aparato en agua.
- ◆ No tire del cable para desconectar el cargador de la toma de corriente. Mantenga el cable del cargador alejado de fuentes de calor, aceites y bordes afilados.

- ◆ Este aparato puede ser usado por niños a partir de 8 años de edad y por personas con capacidades físicas, sensoriales o mentales disminuidas, o que carezcan de experiencia y conocimientos, si están supervisadas o han recibido formación con respecto al uso del aparato de una forma segura y que comprenden los peligros que entraña su uso. Los niños no deben jugar con el aparato. Los niños no deberán realizar las tareas de limpieza y mantenimiento de usuario, salvo que lo hagan bajo supervisión.

## Inspecciones y reparaciones

Antes de utilizar el aparato, compruebe que no tenga piezas dañadas ni defectuosas. Compruebe que no haya piezas rotas, que los interruptores no estén dañados y que no existan otros defectos que puedan afectar al funcionamiento del aparato.

- ◆ No utilice el aparato si presenta alguna pieza dañada o defectuosa.
- ◆ Solicite a un agente de servicio técnico autorizado la reparación o sustitución de las piezas dañadas o defectuosas.
- ◆ Compruebe con regularidad que el cable del cargador no ha sufrido daños. Sustituya el cargador si el cable está dañado o es defectuoso.
- ◆ Nunca intente extraer ni sustituir ninguna pieza que no esté especificada en este manual.

## Instrucciones de seguridad adicionales

### Después de la utilización

- ◆ Desenchufe el cargador antes de limpiarlo o antes de limpiar la base de carga.
- ◆ Cuando no utilice el aparato, debe guardarlo en un lugar seco.
- ◆ Los niños no deben tener acceso a los aparatos guardados.

### Riesgos residuales

El uso de esta herramienta puede producir riesgos residuales adicionales no incluidos en las advertencias de seguridad adjuntas. Estos riesgos se pueden generar por un uso incorrecto, demasiado prolongado, etc.

El cumplimiento de las normas de seguridad correspondientes y el uso de dispositivos de seguridad no evitan ciertos riesgos residuales. Dichos riesgos incluyen:

- ◆ Lesiones producidas por el contacto con piezas móviles o giratorias.
- ◆ Lesiones causadas al cambiar piezas, hojas o accesorios.
- ◆ Lesiones causadas por el uso prolongado de una herramienta. Si utiliza una herramienta durante períodos de tiempo demasiado prolongados, asegúrese de realizar pausas con frecuencia.
- ◆ Deterioro auditivo.

- ◆ Riesgos para la salud causados por la respiración del polvo generado por el uso de la herramienta (por ejemplo, al trabajar con madera, especialmente roble, haya y tablero semiduro de fibras).

### Cargadores

El cargador ha sido diseñado para un voltaje específico. Compruebe siempre que el voltaje de la red eléctrica corresponda al valor indicado en la placa de características.

**Advertencia** No intente sustituir el cargador por un enchufe convencional para la red eléctrica.

- ◆ Solo debe utilizar el cargador BLACK+DECKER suministrado para cargar la batería del aparato. Otras baterías podrían explotar y provocar lesiones y daños materiales.
- ◆ Nunca intente cargar baterías no recargables.
- ◆ Si se daña el cable de alimentación, el fabricante o un centro de servicio técnico autorizado de BLACK+DECKER deberán sustituirlo para evitar riesgos.
- ◆ No exponga el cargador al agua.
- ◆ No abra el cargador.
- ◆ No aplique ningún dispositivo para medir la resistencia del cargador.
- ◆ Durante la carga, el aparato/batería debe colocarse en una zona correctamente ventilada.



# Seguridad eléctrica

## Símbolos del cargador



Lea todo el manual detenidamente antes de utilizar el aparato.



Esta herramienta lleva un doble aislamiento; por lo tanto, no requiere una toma de tierra. Compruebe siempre que el voltaje suministrado corresponda al indicado en la placa de características.



La base del cargador está pensada únicamente para utilizarla en espacios interiores.

## Etiquetas del aparato

Junto con el código de la fecha, en el aparato aparecen los siguientes símbolos:



Lea todo el manual detenidamente antes de utilizar el aparato.



La BHFE520J usa el cargador  
S010QU2300040



La BHFE620J usa el cargador  
S014CU270050

## Características

Esta herramienta incluye parte o la totalidad de estas características.

1. Interruptor de encendido/apagado
2. Empuñadura principal
3. Indicador del estado de la carga
4. Puerto de carga
5. Entrada de la aspiradora
6. Tubo de extensión
7. Pestillo de liberación de accesorios
8. Depósito para el polvo
9. Cabeza para suelos
10. Accesorio 2 en 1
- 10a. Clip de almacenamiento de accesorios
11. Cargador con conector jack
12. Luz de trabajo LED

## Montaje (Fig. A, BF)

- ◆ Alinee la parte superior del tubo de extensión (6) con la entrada de la aspiradora (5) como se muestra en la Fig. A.
- ◆ Empuje el tubo de extensión (6) en la entrada de la aspiradora (5) hasta que encaje en su posición.
- ◆ Alinee la parte inferior del tubo de extensión (6) con la cabeza para suelos (9) como se muestra en la Fig. B.
- ◆ Empuje la parte inferior del tubo de extensión (6) en la cabeza para suelos (9) hasta que encaje en su posición.

- ◆ Para quitar un accesorio, presione el pestillo de liberación de accesorios (7) situado en la aspiradora o el tubo de extensión y tire suavemente del accesorio conectado.

**Advertencia** Cuando no esté usando la unidad, colóquela con la parte posterior de la aspiradora mirando a una pared, de modo que si la unidad se cae, acabe contra la pared y no contra personas o mascotas.

## Carga de la batería (Fig. C)

**Advertencia** Usar solo con el cargador suministrado. Cuando son nuevas, las celdas recargables del producto necesitan un tiempo mínimo de carga de 5 horas para garantizar la máxima potencia.

**Nota:** Recomendamos cargar la unidad en la posición de almacenamiento, como se muestra en la figura T.

- ◆ La unidad debe estar apagada para poder cargarla.
- ◆ Fig. C - Enchufe el conector jack (13) del cargador en la toma de carga (11) del puerto de carga (4) de la aspiradora.
- ◆ Enchufe el cargador en una toma de corriente estándar.
- ◆ Mientras se carga, puede que el cargador se caliente, esto es perfectamente normal y no afecta a la seguridad. Es seguro dejar el aparato conectado al cargador de manera indefinida. El cargador reduce automáticamente el consumo de energía cuando la carga se ha completado.

**Advertencia** No cargue la batería si la temperatura ambiente es inferior a 4 °C o superior a 40 °C. Siga todas las instrucciones de carga y no cargue el aparato fuera del rango de temperatura especificado en las instrucciones. La carga incorrecta o fuera del rango de temperatura especificado, puede dañar la batería y aumentar el riesgo de incendio.

## Indicador del estado de la carga

Este aparato incluye un indicador de estado de carga (3) que consta de tres luces de LED verdes y una roja que indican el nivel de carga restante en la batería. Esta característica se activa solo cuando al aspiradora está encendida.

El indicador de nivel de carga indica aproximadamente la carga que queda en la batería.

El indicador LED de batería muestra la carga restante y le avisa cuando la batería está baja. El LED final rojo parpadea en modo continuo cuando queda solo muy poco tiempo de funcionamiento.

**Nota:** El indicador de carga constituye solo una indicación de la carga que queda en la batería. No indica ninguna funcionalidad de la herramienta y podrá registrar variaciones en función de los componentes del producto, de la temperatura y de la aplicación del usuario final.

## Uso

Esta aspiradora puede utilizarse en uno de los cuatro modos.

- ◆ Con el tubo de extensión (6) y la cabeza para suelos (9), como se muestra en la figura D.

- ◆ Con el cepillo para suelos (9) y la aspiradora, como se muestra en la figura E.
- ◆ Con el tubo de extensión (6) y el accesorio 2 en 1 (10), como se muestra en la figura F.
- ◆ Con el accesorio 2 en 1 (10) y la aspiradora, como se muestra en la figura G.

**Nota:** El accesorio 2 en 1 (10) puede usarse como boquilla estrecha o como cepillo, como se muestra en la figura F.

## Encendido y apagado (Fig. H)

- ◆ Para encender, deslice el interruptor de encendido/apagado (1) hacia adelante a la posición "I".
- ◆ Si desea aumentar la potencia, deslice el interruptor de encendido/apagado (1) a la posición "II".

**Nota:** La cabeza para suelos (9) se enciende cuando está conectada a la aspiradora o al tubo de extensión. La luz de trabajo de LED (12) se ilumina cada vez que se enciende la unidad.

**Nota:** Los LEDs indicadores del estado de carga (3) se iluminan cuando la aspiradora está encendida, como se muestra en la figura I.

- ◆ Para apagar, deslice el interruptor de encendido/apagado (1) hacia la posición "O".
- ◆ Vuelva a conectar el producto al cargador inmediatamente después del uso, para que esté listo y completamente cargado para el siguiente uso. Asegúrese de que el producto esté completamente conectado con el enchufe del cargador.

## Limpiar y vaciado de la aspiradora

**Advertencia** Peligro de proyección/respiratorio: no utilice nunca la aspiradora sin filtro.

**Advertencia** El filtro es reutilizable y no debe confundirse con la bolsa de polvo desechable, ni debe tirarse cuando el producto se vacíe. Recomendamos sustituir el filtro cada 6-9 meses, según la frecuencia de uso. Existen dos formas de limpiar el depósito: el método de vaciado rápido y otra de limpieza más profunda.

## Vaciar el depósito de polvo (Fig. J, K)

- ◆ Pulse el botón de extracción del depósito de polvo (15), suéltelo y extraiga el depósito de polvo (8) de la aspiradora (16), como se muestra en la figura J.
- ◆ Con el dedo índice y el pulgar apriete las lengüetas del alojamiento del filtro (17) y extraiga el alojamiento del filtro (18) del depósito de polvo como se muestra en la Fig. K.
- ◆ Coloque el depósito de polvo sobre un bote de residuos y vacíe el depósito de polvo.
- ◆ Coloque el alojamiento del filtro en el contenedor de polvo (8) asegurándose de que las ranuras del contenedor de polvo queden alineadas con las lengüetas del alojamiento del filtro como se muestra en la figura N1.

- ◆ Instale el depósito de polvo en la aspiradora hasta que encaje firmemente en su posición.

**Nota:** Asegúrese de que la salida de polvo quede mirando hacia la empuñadura principal de la aspiradora y que el botón de liberación del depósito de polvo (15) esté orientado hacia el lado opuesto a la aspiradora (16).

## Limpiar los filtros (Fig. L, M, N)

**Nota:** Conseguirá el rendimiento máximo del aparato solo si los filtros están limpios y el depósito de polvo está vacío. Si después de apagar el aparato sale polvo, significa que el depósito está lleno y se debe vaciar.

- ◆ Lave los filtros con regularidad utilizando agua caliente con jabón y compruebe que estén completamente secos antes de volver a utilizarlos. Cuanto más limpio esté el filtro, mejor funcionará el producto.
- ◆ Es muy importante que los filtros estén correctamente colocados antes del uso.
- ◆ Tire hacia atrás el botón de extracción del depósito de polvo (15), suéltelo y extraiga el depósito de polvo (8) de la aspiradora (16), como se muestra en la figura J.
- ◆ Con el dedo índice y el pulgar apriete las lengüetas del alojamiento del filtro (17) y extraiga el alojamiento del filtro (18) del depósito de polvo como se muestra en la Fig. K.
- ◆ Una vez que haya sacado el alojamiento del filtro del contenedor de polvo, con el dedo índice y el pulgar apriete las lengüetas del filtro (17), gire el filtro (22) en sentido antihorario y sáquelo como se muestra en la figura L.
- ◆ Saque el filtro de espuma (23) del alojamiento del filtro como se muestra en la figura M.
- ◆ Sacuda o cepille ligeramente el polvo suelto del filtro de espuma (23) y el filtro (22).
- ◆ Enjuague el depósito de polvo (8) con agua tibia y jabón.
- ◆ Lave los filtros con agua tibia y jabón.
- ◆ Compruebe que los filtros estén completamente secos antes de volver a colocarlos en la carcasa del filtro (18).
- ◆ Vuelva a colocar el filtro de espuma limpio y seco (23) en la carcasa del filtro (18).
- ◆ Vuelva a colocar el filtro limpio y seco (23) en el filtro (22) alineando las trabas del filtro (24) situadas en los lados del filtro con las ranuras del alojamiento del filtro (25) situadas a los lados del alojamiento del filtro, y gire el filtro en sentido horario hasta que encaje firmemente en su posición, como se muestra en la figura N.
- ◆ Coloque el alojamiento del filtro en el contenedor de polvo (8) asegurándose de que las ranuras del contenedor de polvo queden alineadas con las lengüetas del alojamiento del filtro como se muestra en la figura N1.
- ◆ Instale el depósito de polvo en la aspiradora hasta que encaje firmemente en su posición.

**Nota:** Compruebe que la salida de polvo esté colocada mirando hacia la empuñadura principal de la aspiradora (2) y que el botón de liberación del depósito de polvo (15) esté orientado hacia el lado opuesto a la aspiradora (16).

## Extraer y limpiar los cepillos giratorios (Fig. O, P, Q, R, S)

**Advertencia** Para reducir el riesgo de lesiones por piezas móviles, desconecte el cepillo para suelos de la aspiradora antes de limpiarlo o repararlo.

- ◆ Para extraer el cepillo giratorio (26) de la cabeza para suelos (9), con una moneda o un destornillador de punta recta gire el bloqueo (27) de la placa de bloqueo (28) hacia la posición de desbloqueo (29), como se muestra en la figura O.
- ◆ Extraiga la placa de bloqueo (28).
- ◆ Afloje la correa de transmisión (9a) del cepillo giratorio (26)
- ◆ Ahora puede sacar el cepillo giratorio (26).

**Nota:** Los cojinetes (33) también se pueden extraer de las piezas (32) y le permiten limpiar los cepillos de pelos u otros residuos que pudieran haberse acumulado, como se muestra en la figura Q.

- ◆ Una vez que haya limpiado el cepillo giratorio, vuelva a instalarlo en la cabeza para suelos (9) como se muestra en la figura R.
- ◆ Coloque la placa de bloqueo (28) en la cabeza para suelos (9), como se muestra en la figura S.
- ◆ Con una moneda o un destornillador de punta recta gire el bloqueo (27) de la placa de bloqueo (28) hacia la posición de desbloqueo (36), como se muestra en la figura S.

## Almacenamiento seguro (Fig. T)

Cuando no use la unidad, puede guardarla en modo seguro colocando la traba de la unidad motriz (6b) en el gancho de almacenamiento (6a), como se muestra en la figura T.

## Mantenimiento

Este aparato sin cable de BLACK+DECKER ha sido diseñado para funcionar durante un largo periodo de tiempo con un mantenimiento mínimo. El funcionamiento satisfactorio y continuo depende del buen cuidado de la herramienta y de una limpieza frecuente.

**Advertencia** Antes de realizar el mantenimiento de aparatos sin cables:

- ◆ Deje que la batería se agote por completo si es integral y, a continuación, apague el aparato.
- ◆ Desenchufe el cargador antes de limpiarlo. El cargador no requiere ningún mantenimiento especial excepto la limpieza periódica.
- ◆ Limpie periódicamente las ranuras de ventilación de la herramienta o el cargador con un cepillo suave o un paño seco.

- ◆ Limpie periódicamente la carcasa del motor con un paño húmedo. No utilice limpiadores abrasivos o a base de disolventes.

## Sustitución de los filtros

Es necesario cambiar los filtros cada 6 o 9 meses y cuando se gasten o se dañen. Encontrará filtros de repuesto en el distribuidor BLACK+DECKER.

- ◆ Extraiga los filtros viejos como se ha descrito anteriormente.
- ◆ Coloque los filtros nuevos como se ha descrito anteriormente.

## Protección del medio ambiente



Recogida selectiva. Los productos y las baterías marcadas con este símbolo no se deben eliminar con los residuos domésticos normales.

Los productos y las baterías que contienen materiales que se puedan recuperar o reciclar reducen la demanda de materias primas.

Recicle los productos eléctricos y las baterías de conformidad con la normativa local. Puede obtener más información en [www.2helpU.com](http://www.2helpU.com)

## Datos técnicos

	BHFE520J	BHFE620J
<b>Tensión</b>	18V	21.6V
<b>Vatios-hora</b>	36Wh	43.2Wh
<b>Peso</b>	2.02Kg	2.06Kg

## Garantía

Black & Decker confía en la calidad de sus productos y ofrece a los consumidores una garantía de 24 meses a partir de la fecha de compra. Esta garantía es adicional a sus derechos legales y no los menoscaba en modo alguno. La garantía es válida dentro de los territorios de los Estados Miembros de la Unión Europea y del Área de Libre Comercio Europea.

Para reclamar la garantía, la reclamación se debe presentar de conformidad con las condiciones de Black & Decker. Tendrá que adjuntar un justificante de compra al vendedor o al agente técnico autorizado. Las condiciones de la garantía de 2 años de Black & Decker y la ubicación de su agente técnico autorizado más cercano se pueden obtener en Internet en [www.2helpU.com](http://www.2helpU.com) o poniéndose en contacto con su oficina local de Black & Decker en la dirección que se indica en este manual. Visite nuestro sitio web [www.blackanddecker.co.uk](http://www.blackanddecker.co.uk) para registrar su nuevo producto Black & Decker y recibir noticias sobre nuevos productos y ofertas especiales.

## Utilização prevista

Os aspiradores sem fio 3 em 1 BHFE520J e BHFE620J da BLACK+DECKER foram concebidos para limpeza a vácuo. Estes equipamentos destinam-se apenas a utilização doméstica.



Leia com atenção todo o manual antes de utilizar o equipamento.

## Instruções de segurança



**Atenção! Leia todos os avisos de segurança e todas as instruções.** O não cumprimento dos seguintes avisos e instruções pode resultar em choque eléctrico, incêndio e/ou ferimentos graves.

- ◆ A utilização prevista está descrita neste manual. A utilização de qualquer acessório ou a execução de qualquer operação com este equipamento que não esteja incluída no presente manual de instruções poderá representar um risco de ferimentos pessoais.
- ◆ Conserve este manual para referência futura.

## Utilizar o equipamento

- ◆ Não utilize este equipamento para aspirar líquidos ou quaisquer materiais combustíveis.
- ◆ Não utilize este equipamento perto de água.
- ◆ Não mergulhe o equipamento dentro de água.
- ◆ Nunca puxe pelo cabo do carregador para desligar o carregador da tomada.

Mantenha o cabo do carregador afastado do calor, combustíveis e extremidades afiadas.

- ◆ Este equipamento pode ser utilizado por crianças com 8 anos de idade ou mais e por pessoas que apresentem capacidades físicas, sensoriais ou mentais reduzidas ou que não possuam os conhecimentos e a experiência necessários, se forem vigiadas e instruídas acerca da utilização do equipamento de uma forma segura e compreenderem os perigos envolvidos. As crianças não devem mexer no equipamento. A limpeza e manutenção não deverão ser efectuadas por crianças sem supervisão.

## Inspeção e reparações

Antes da utilização, verifique a existência de peças danificadas ou avariadas no equipamento. Verifique se há peças partidas, danos nos interruptores ou outro tipo de condições que possam afectar o funcionamento.

- ◆ Não utilize este equipamento se alguma das peças estiver danificada ou avariada.
- ◆ Mandar reparar ou substituir quaisquer peças danificadas ou avariadas por um agente de reparação autorizado.
- ◆ Verifique regularmente se existem danos no cabo do carregador. Substitua o carregador se o cabo estiver danificado ou com defeitos.

- ◆ Nunca tente retirar ou substituir quaisquer peças que não sejam as especificadas neste manual.

## Instruções de segurança adicionais

### Após a utilização

- ◆ Desligue o carregador ou a base de carga antes de os limpar.
- ◆ Quando não estiver a ser utilizado, o equipamento deve ser guardado num local seco.
- ◆ As crianças não devem ter acesso a equipamentos armazenados.

### Riscos residuais

Podem surgir riscos residuais adicionais durante a utilização da ferramenta, que poderão não constar nos avisos de segurança incluídos. Estes riscos podem resultar de má utilização, uso prolongado, etc.

Mesmo com o cumprimento dos regulamentos de segurança relevantes e a implementação de dispositivos de segurança, alguns riscos residuais não podem ser evitados. Estes incluem:

- ◆ Ferimentos causados pelo contacto com peças em rotação/movimento.
- ◆ Ferimentos causados durante a substituição de peças, lâminas ou acessórios.
- ◆ Ferimentos causados pela utilização prolongada de uma ferramenta.

Quando utilizar uma ferramenta durante períodos prolongados, certifique-se de que faz pausas regularmente.

- ◆ Danos auditivos.
- ◆ Problemas de saúde causados pela inalação de poeiras resultantes da utilização da ferramenta (exemplo: trabalhos em madeira, especialmente carvalho, faia e MDF).

### Carregadores

O carregador foi concebido para uma tensão específica. Verifique sempre se a tensão de alimentação corresponde à tensão indicada na placa sinalética.

**Atenção!** Nunca tente substituir a unidade do carregador por uma tomada de alimentação normal.

- ◆ Utilize o carregador BLACK+DECKER apenas para carregar a bateria do equipamento com que foi fornecido. Outras pilhas podem rebentar, provocando ferimentos e danos.
- ◆ Nunca tente carregar baterias não recarregáveis.
- ◆ Se o cabo de alimentação estiver danificado, terá de ser substituído pelo fabricante ou por um Centro de Assistência autorizado da BLACK+DECKER, de modo a evitar situações de perigo.
- ◆ Não exponha o carregador à água.
- ◆ Não abra o carregador.
- ◆ Não perfure o carregador.
- ◆ O equipamento/bateria deve ser colocado numa área com boa ventilação durante o carregamento.

## Segurança eléctrica

### Símbolos no carregador



Leia atentamente o manual completo antes de utilizar este equipamento.



Esta ferramenta tem isolamento duplo. Por esse motivo, não necessita de ligação à terra. Verifique sempre se a tensão da tomada de electricidade corresponde à voltagem indicada na placa com os requisitos de alimentação da ferramenta.



A base de carga destina-se exclusivamente a uma utilização no interior.

## Rótulos no equipamento

O equipamento apresenta os seguintes símbolos juntamente com o código de data



Leia com atenção e na íntegra o manual antes de utilizar este equipamento

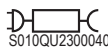

BHFE520J utiliza o carregador  
S010QU2300040



BHFE620J utiliza o carregador  
S014CU270050

## Componentes

Esta ferramenta inclui algumas ou todas as funcionalidades seguintes.

1. Interruptor para ligar/desligar
2. Pega principal
3. Indicador do estado de carga
4. Entrada de carga
5. Entrada de vácuo
6. Suporte de extensão
7. Patilha de libertação de acessórios
8. Caixa para poeiras
9. Escova de aspirador
10. Ferramenta de acessórios 2 em 1
- 10a. Encaixe para acessórios
11. Carregador da ficha macho
12. Luz indicadora com LED

## Montagem (Fig. A, BF)

- ◆ Alinhe a parte de cima do tubo extensível (6) com a entrada de vácuo (5), como indicado na Fig. A.
- ◆ Insira o tubo extensível (6) para dentro da entrada de vácuo (5) para que fique encaixado.
- ◆ Alinhe a parte inferior do tubo extensível (6) com a escova de aspirador (9), como indicado na Fig. B.
- ◆ Insira a parte inferior do tubo extensível (6) para dentro da escova de aspirador (9) para que fique encaixada.
- ◆ Para retirar um acessório, pressione a patilha de libertação de acessórios (7) no aspirador ou no tubo extensível e retire com cuidado o acessório ligado.

**Atenção!** Quando não utilizar o equipamento, vire a parte traseira do aspirador para a parede para que, na eventualidade de queda inesperada, o aspirador caia na direcção da parede e não de pessoas ou animais de estimação.

## Carregar a bateria (Fig. C)

**Atenção!** Utilize apenas com o carregador fornecido. As pilhas novas e recarregáveis do produto necessitam de um tempo de carga mínimo de 5 horas para garantir uma potência máxima.

**Nota:** Recomendamos que carregue a unidade na posição armazenada, como indicado na Figura T.

- ◆ Para carregar, a unidade deve estar desligada.
- ◆ Fig. C - Ligue a ficha macho (13) do respectivo carregador (11) na entrada de carga (4) do aspirador.
- ◆ Ligue o carregador a uma tomada eléctrica padrão.
- ◆ Durante o carregamento, o carregador pode ficar quente, isto é perfeitamente normal e seguro. É seguro deixar o equipamento ligado ao carregador durante um período indefinido. O carregador reduz automaticamente o consumo de energia quando o carregamento for concluído.

**Atenção!** Não carregue a bateria ambiente a uma temperatura ambiente inferior a 4 °C ou superior a 40 °C. Siga todas as instruções de carregamento e só deve carregar o equipamento de acordo com o intervalo de temperaturas especificado nas instruções. Se o carregamento não for efectuado correctamente ou se a temperatura não estiver de acordo com o limite especificado, a pilha pode ficar danificada e há um maior risco de incêndio.

## Indicador do estado de carga

Este equipamento tem um indicador do estado de carga (3), que inclui três luzes indicadoras com LED verdes e uma vermelha, que indica o nível de carga restante na bateria. Esta função é apenas activada quando o laser é ligado. O indicador do estado de carga mostra o nível aproximado da carga restante na bateria.

O indicador LED da bateria mostra a carga restante e avisa-o quando a carga restante é fraca. O LED vermelho final pisca de maneira contínua quando a carga restante é muito reduzida.

**Nota:** O indicador do estado de carga é apenas uma indicação da carga restante na bateria. Não indica o funcionamento da ferramenta e está sujeito a variações, com base nos componentes do produto, temperatura e aplicação do utilizador final.

## Utilização

Este aspirador pode ser utilizado de quatro maneiras.

- ◆ Com o tubo extensível (6) e a escova de aspirador (9), como indicado na Figura D.

- ◆ Com a escova (9) e o aspirador, como indicado na Figura E.
- ◆ Com o tubo extensível (6) e a ferramenta de acessórios 2 em 1 (10), como indicado na Figura F.
- ◆ Com a ferramenta de acessórios 2 em 1 (10) e o aspirador, como indicado na Figura G.

**Nota:** A ferramenta de acessórios 2 em 1 (10) pode ser utilizada como bico estreito ou escova, como indicado na Figura F.

### Ligar e desligar (Fig. H)

- ◆ Para ligar, deslize o interruptor para ligar/desligar (1) para a frente para a posição "I".
- ◆ Para aumentar a potência, deslize o interruptor para ligar/desligar (1) para a frente para a posição "II".

**Nota:** A escova de aspirador (9) liga-se quando é inserida no aspirador ou no tubo extensível. A luz indicadora com LED (12) acende-se quando a unidade é ligada.

**Nota:** Os LED indicadores do estado de carga (3) acendem-se quando o aspirador é ligado, como indicado na Figura I.

- ◆ Para ligar, deslize o interruptor para ligar/desligar (1) para a frente para a posição "O".
- ◆ Volte a inserir o produto no carregador logo após a utilização para que esteja pronto e totalmente carregado para a utilização seguinte. Certifique-se de que o produto está totalmente encaixado na ficha do carregador.

### Limpar e esvaziar o lixo do aspirador

**Atenção!** Risco respiratório/projecção de partículas: Nunca utilize o aspirador sem o filtro.

**Atenção!** O filtro é reutilizável, não o confunda com os sacos de poeira descartáveis e não o deite fora quando a ferramenta for limpa. Recomendamos que substitua o filtro num prazo de 6 a 9 meses, dependendo da frequência de utilização. Existem dois métodos de limpeza da caixa, o esvaziamento rápido e a limpeza minuciosa.

### Esvaziar a caixa para poeiras (Fig. J, K)

- ◆ Pressione o botão de libertação da caixa para poeiras (15) para libertar e retirar a caixa para poeiras (8) do aspirador (16), como indicado na Figura J.
- ◆ Aperte as patilhas do compartimento do filtro (17) com o indicador e o polegar e retire o compartimento do filtro (18) da caixa para poeiras, como indicado na Fig. K.
- ◆ Coloque a caixa para poeiras por cima de uma lata do lixo e esvazie a caixa para poeiras.
- ◆ Instale o compartimento do filtro na caixa para poeiras (8), certificando-se de que as ranhuras da caixa para poeiras ficam alinhadas com as patilhas do compartimento do filtro, como indicado na Figura N1.
- ◆ Insira a caixa para poeiras no aspirador, até encaixar com firmeza no respectivo local.

**Nota:** Certifique-se de que o compartimento de poeira está virado para a pega principal do aspirador e que o botão de libertação da caixa para poeiras (15) está afastado do aspirador (16).

### Limpar os filtros (Fig. L, M, N)

**Nota:** Só é possível obter uma recolha máxima das poeiras com os filtros limpos e o caixa para poeiras vazia. Se começar a sair poeira da ferramenta após esta ser desligada, isso significa que a caixa para poeiras está cheia e deve ser esvaziada.

- ◆ Lave os filtros com regularidade, utilizando água morna e com sabão e certifique-se de que estão totalmente secos antes de voltar a utilizá-los. Quanto mais limpo estiver o filtro, melhor será o desempenho do produto.
- ◆ É muito importante que os filtros estejam na posição correcta.
- ◆ Puxe o botão de libertação da caixa para poeiras (15) para libertar e retirar a caixa para poeiras (8) do aspirador (16), como indicado na Figura J.
- ◆ Aperte as patilhas do filtro (17) com o indicador e o polegar e retire o compartimento do filtro (18) da caixa para poeiras, como indicado na Figura K.
- ◆ Depois de retirar o compartimento do filtro da caixa para poeiras, aperte as patilhas do filtro (17) com o indicador e o rode o filtro (22) para a esquerda e retire-o, como indicado na Figura L.
- ◆ Retire o filtro de espuma (23) do compartimento do filtro, como indicado na Figura M.
- ◆ Agite ou escova ligeiramente o pó solto do filtro de espuma (23) e do filtro (22).
- ◆ Enxague a caixa para poeiras (8) com água morna com sabão.
- ◆ Lave os filtros em água morna com sabão.
- ◆ Certifique-se de que os filtros estão totalmente secos antes de voltar a inseri-los no respectivo compartimento (18).
- ◆ Volte a inserir o filtro de espuma (23) limpo e seco no compartimento do filtro (18).
- ◆ Volte a inserir o filtro (23) limpo e seco no filtro (22) alinhando os sistemas de fixação do filtro (24), localizados nas partes laterais do filtro, com as ranhuras do compartimento do filtro (25), localizadas nas partes laterais do compartimento e rode o filtro para a direita até encaixar com firmeza na posição pretendida, como indicado na Figura N.
- ◆ Instale o compartimento do filtro na caixa para poeiras (8), certificando-se de que as ranhuras da caixa para poeiras ficam alinhadas com as patilhas do compartimento do filtro, como indicado na Figura N1.
- ◆ Insira a caixa para poeiras no aspirador, até encaixar com firmeza no respectivo local.

**Nota:** Certifique-se de que o compartimento de poeira está virado para a pega principal (2) do aspirador e que o botão de libertação da caixa para poeiras (15) está afastado do aspirador (16).

## Retirar e limpar as escovas rotativas (Fig. O, P, Q, R, S)

**Atenção!** Para reduzir o risco de ferimentos das peças móveis, desligue a escova do aspirador antes da limpeza ou manutenção.

- ◆ Para retirar a escova rotativa (26) da escova de aspirador (9) utilize uma moeda ou uma chave de fenda plana para rodar o sistema de fixação (27) na placa de bloqueio (28) para a posição desbloqueada (29), como indicado na Figura O.
- ◆ Retire a placa de bloqueio (28).
- ◆ Afaste a correia de transmissão (9a) da escova rotativa (26)
- ◆ A escova rotativa (26) pode ser retirada.

**Nota:** Os rolamentos (33) também podem ser removidos dos terminais (32), para que possa limpar quaisquer pelos ou resíduos acumulados nas escovas, como indicado na Figura Q.

- ◆ Depois de limpar a escova rotativa, volte a inserir a escova rotativa na escova de aspirador (9), como indicado na Figura R.
- ◆ Insira a placa de bloqueio (28) na escova de aspirador (9), como indicado na Figura S.
- ◆ Utilize uma moeda ou uma chave de fenda plana para rodar o sistema de fixação (27) na placa de bloqueio (28) na posição bloqueada (36), como indicado na Figura S.

## Armazenamento seguro (Fig. T)

Quando não estiver a ser utilizada, a unidade pode ser armazenada em segurança, colocando a patilha na unidade do motor (6b) no gancho de fixação (6a), como indicado na Figura T.

## Manutenção

Este equipamento BLACK+DECKER sem fio foi concebido para funcionar durante um longo período de tempo com uma manutenção mínima. Uma utilização continuamente satisfatória depende de uma manutenção apropriada da ferramenta e de uma limpeza regular.

**Atenção!** Antes de executar qualquer manutenção em equipamentos sem fio:

- ◆ Deixe a bateria descarregar por completo se estiver incorporada e, em seguida, desligue-a.
- ◆ Desligue o carregador antes de o limpar. O seu carregador não necessita de manutenção para além da limpeza regular.

- ◆ Limpe regularmente as aberturas de ventilação do equipamento/carregador com uma escova suave ou um pano seco.
- ◆ Limpe regularmente o compartimento do motor com um pano húmido. Não utilize produtos de limpeza abrasivos ou à base de dissolventes.

## Substituição dos filtros

Os filtros deverão ser substituídos a cada 6 a 9 meses e sempre que estiverem gastos ou danificados. Os filtros para substituição estão disponíveis junto do seu revendedor BLACK+DECKER.

- ◆ Retire os filtros usados, como indicado acima.
- ◆ Coloque os filtros novos, como indicado acima.

## Proteção do ambiente



Faça uma recolha de lixo seletivo. Os produtos e as pilhas assinaladas com este símbolo não devem ser eliminados juntamente com o lixo doméstico normal.

Os produtos e as pilhas contêm materiais que podem ser recuperados ou reciclados, reduzindo assim a necessidade de matérias-primas.

Recicle os produtos eléctricos e as pilhas de acordo com as disposições locais. Estão disponíveis mais informações em [www.2helpU.com](http://www.2helpU.com)

## Dados técnicos

	BHFE520J	BHFE620J
Tensão	18 V	21,6 V
Watt-horas	36 Wh	43,2 Wh
Peso	2,02 kg	2,06 kg

## Garantia

A Black & Decker confia na qualidade dos seus produtos e oferece aos clientes uma garantia de 24 meses a partir da data de compra. Esta garantia é um complemento dos seus direitos estabelecidos por lei, não os prejudicando de forma alguma. A garantia é válida nos Estados-membros da União Europeia e nos países-membros da Zona Europeia de Comércio Livre.

Para acionar a garantia, esta deve estar em conformidade com os termos e condições da Black&Decker e terá de apresentar o comprovativo de compra ao vendedor ou a um agente de reparação autorizado. Os termos e condições da garantia de 2 anos da Black&Decker e a localização do agente de reparação autorizado mais próximo pode ser obtido na Internet em [www.2helpU.com](http://www.2helpU.com) ou contactando uma filial da Black & Decker, cuja morada está indicada neste manual. Visite o nosso Website [www.blackanddecker.co.uk](http://www.blackanddecker.co.uk) para registar o novo produto Black & Decker e manter-se atualizado relativamente a novos produtos e ofertas especiais.



**Avsedd användning**

din BLACK+DECKER BHFE520J och BHFE620J 3-i-1 sladdlösa dammsugare har designats för dammsugning. Dessa apparater är endast avsedd för hemmabruk.



Läs hela den här bruksanvisningen noggrant innan du börjar använda apparaten.

**Säkerhetsinstruktioner**

**Varning! Läs alla säkerhetsvarningar och alla instruktioner.** Fel som uppstår till följd av att varningarna och instruktionerna som listas nedan inte följts kan orsaka elstötar, brand och/eller allvarliga kroppsskador.

- ◆ Avsedd användning beskrivs i denna manual. Använd inte apparaten med andra tillbehör eller tillsatser än de som rekommenderas i den här bruksanvisningen eftersom detta kan leda till personskador.
- ◆ Spara den här bruksanvisningen för framtida referens.

**Använda apparaten**

- ◆ Använd inte apparaten för att suga upp vätskor eller material som kan fatta eld.
- ◆ Använd inte apparaten i närheten av vatten.
- ◆ Sänk aldrig apparaten i vatten.
- ◆ Dra aldrig i sladden till laddaren när du drar ut den från vägguttaget. Håll sladden till laddaren borta från värme, olja och vassa kanter.

- ◆ Denna apparat kan användas av barn från 8 år och personer med nedsatt fysisk eller psykisk förmåga eller bristande erfarenhet eller kunskap, om de övervakas eller får instruktioner om hur apparaten används på ett säkert sätt och är medvetna om riskerna. Barn ska inte leka med apparaten. Rengöring och användarunderhåll ska inte utföras av barn utan övervakning.

**Kontroll och reparationer**

Kontrollera att apparaten inte är skadad eller har defekta delar. Kontrollera att inga delar är trasiga, att strömbrytaren fungerar och att inget annat föreligger som kan påverka dess funktion.

- ◆ Använd inte apparaten om någon del har skadats eller gått sönder.
- ◆ Låt en auktoriserad reparatör reparera eller byta ut skadade eller defekta delar.
- ◆ Kontrollera regelbundet att sladden till laddaren inte har skadats. Byt ut laddaren om sladden är skadad eller trasig.
- ◆ Försök aldrig ta bort eller byta ut andra delar än de som anges i den här bruksanvisningen.

**Ytterligare säkerhetsinstruktioner****Efter användning**

- ◆ Koppla ifrån laddaren innan laddaren eller laddningsbasen rengörs.
- ◆ När apparaten inte används ska den förvaras på en torr plats.

- ♦ Barn ska inte ha tillgång till apparater under förvaring.

## Återstående risker

Ytterligare risker som inte finns med i de bifogade säkerhetsanvisningarna kan uppstå när verktyget används. Dessa risker kan uppstå vid felaktig eller långvarig användning, etc.

Även om alla relevanta säkerhetsanvisningar följs och säkerhetsanordningar används kan vissa ytterligare risker inte undvikas. Dessa omfattar:

- ♦ Skador orsakade av att roterande/rörliga delar vidrörs.
- ♦ Skador som uppstår vid byte av delar, klinga eller tillbehör.
- ♦ Skador som orsakas av långvarig användning av ett verktyg. Se till att regelbundet ta vilopauser när du använder ett verktyg under en längre period.
- ♦ Hörselnedsättning.
- ♦ Hälsorisker orsakade av inandning av damm när redskapet används (exempel: arbete med trä, särskilt ek, bok och MDF.)

## Laddare

Laddaren är avsedd för en viss spänning. Kontrollera alltid att nätspänningen överensstämmer med spänningen på typskylten.

**Varning!** Försök aldrig byta ut laddaren mot en vanlig nätkontakt.

- ♦ Använd endast din BLACK+DECKER laddare för att ladda batteriet i den apparat som den levererades med.

Andra batterier kan spricka och orsaka personskador och andra skador.

- ♦ Försök aldrig att ladda ej uppladdningsbara batterier.
- ♦ Om nätsladden är skadad, måste den för att undvika risker, bytas ut av tillverkaren eller en auktoriserad BLACK+DECKER-verkstad.
- ♦ Utsätt inte laddaren för vatten.
- ♦ Öppna inte laddaren.
- ♦ Gör ingen åverkan på laddaren.
- ♦ Apparaten/batteriet ska placeras på en plats med god ventilation vid laddning.

## Elsäkerhet

### Symboler på laddaren



Läs hela den här bruksanvisningen noggrant innan du använder apparaten.



Detta verktyg är dubbelt isolerat; av den orsaken krävs ingen jordledning. Kontrollera alltid så att spänningen på nätet motsvarar den spänning som finns angiven på märkplåten.



Laddningsbasen är endast avsedd för användning inomhus.

### Etiketter på apparaten

Följande symboler finns på denna apparat tillsammans med datumkoden



Läs hela den här bruksanvisningen noggrant innan du använder apparaten



BHFE520J använd laddare  
S010QU2300040



BHFE620J använd laddare  
S014CU270050

### Funktioner

Detta verktyg har några eller samtliga av följande funktioner.

1. Strömbrytare
2. Huvudhandtag
3. Laddningsstatus
4. Laddningsuttag
5. Dammsugningsingång
6. Förlängningsrör

7. Låshake tillbehör
8. Dammbehållare
9. Golvmunstycke
10. 2-i-1 tillbehörsverktyg
- 10a. Klämma tillbehörsförvaring
11. Kontaktuttag laddare
12. LED arbetslampa

## Montering (bild A, BF)

- ◆ Rikta in ovsidan av förlängningsröret (6) mot dammsugningsingången (5) såsom visas i bild A.
- ◆ Skjut förlängningsröret (6) på dammsugningsingången (5) så att det läses på plats.
- ◆ Rikta in undersidan av förlängningsröret (6) mot golvmunstycket (9) såsom visas i bild B.
- ◆ Skjut undersidan av förlängningsröret (6) på golvmunstycket (9) så att det läses på plats.
- ◆ För att ta bort ett tillbehör, tryck på tillbehörets låshake (7) som är placerat på dammsugar- eller förlängningsröret och dra försiktigt bort det anslutna tillbehöret.

**Varning!** När den inte används placera enheten med baksidan av dammsugaren riktad mot väggen så att den enheten inte oavsiktligt faller, den skall ha kontakt med väggen inte med personer eller husdjur.

## Ladda batteriet (bild C)

**Varning!** Används endast med den medföljande laddaren. När den är ny, behöver de uppladdningsbara battericellerna i produkten en minsta laddningstid på 5 timmar för att säkerställa full effekt.

**Notera:** Vi rekommenderar att du laddar enheten i lagringspositionen såsom visas i bild T.

- ◆ Enheten måste vara avstängd för att laddas.
- ◆ Bild C - Sätt i kontakten (13) för laddarens kontaktuttag (11) i laddningsuttaget (4) på dammsugaren.
- ◆ Anslut laddaren till ett eluttag.
- ◆ Under laddningen kan laddaren bli varm, det är helt normalt och säkert. Det är säkert att lämna apparaten ansluten till laddaren på obestämd tid. Laddaren reduceras automatiskt strömförbrukningen när laddningen är klar.

**Varning!** Ladda inte batteriet om den omgivande temperaturen är under 4 °C eller över 40 °C. Följ alla laddningsinstruktioner och ladda inte apparaten utanför det temperaturområde som specificerats i instruktionerna. Felaktig laddning eller vid temperaturer utanför den specificerade området kan skada batteriet och öka risken för brand.

## Laddningsstatus

Denna apparat har statusindikator för laddningen (3) som består av tre gröna och en röd LED-lampa som indikerar kvarvarande laddningsnivå i batteriet. Denna funktion aktiveras endast när dammsugaren är påslagen.

Statusen för laddningsindikatorn är en indikation på den ungefärliga laddningsnivån som återstår i batteripaketet. LED-batteriindikatorn visar kvarvarande laddning och varnar när batteriet är svagt. Den sista röda LED kommer att blinka kontinuerligt när det endast är mycket lite körtid kvar.

**Notera:** Statusen för laddningsindikatorn är endast en indikering på laddning som finns kvar i batteriet. Den indikerar inte verktygets funktionalitet och kan variera baserat på produktkomponenter, temperatur och slutanvändarens användning.

## Användning

Denna dammsugare kan användas på ett av fyra sätt.

- ◆ Med förlängningsröret (6) och golvmunstycket (9) såsom visas i bild D.
- ◆ Med golvborsten (9) och dammsugaren såsom visas i bild E.
- ◆ Med förlängningsröret (6) och 2-i-1 tillbehörsverktyget (10) såsom visas i bild F.
- ◆ Med 2-i-1 tillbehörsverktyget (10) och dammsugaren såsom visas i bild G.

**Notera:** 2-i-1 tillbehörsverktyget (10) kan antingen användas som ett elementmunstycke eller ett borstverktyg såsom visas i bild F.

## Slå på och stäng av (bild H)

- ◆ Slå på genom att skjuta strömbrytaren (1) framåt till läge "I".
- ◆ För att öka effekten skjut strömbrytaren (1) framåt till läge "II".

**Notera:** Golvmunstycket (9) kommer att slås på när det fästs på dammsugaren eller förlängningsröret. LED arbetslampan (12) kommer att lysa närhelst enheten slås på.

**Notera:** Statusen på laddningsindikatorernas LED (3) kommer att lyda medan dammsugaren är påslagen såsom visas i bild I.

- ◆ Stäng av genom att skjuta strömbrytaren (1) till läge "O".
- ◆ Returnera produkten till laddaren omedelbart efter användning så att den är redo att användas och fulladdad för nästa användning. Se till att produkten har full kontakt med laddarkontakten.

## Rengöring och tömning av dammsugaren

**Varning!** Fara för projektiler/andningsproblem: Använd aldrig dammsugaren utan filtret.

**Varning!** Filtret är återanvändningsbart, blanda inte ihop dem med dammpåsen som kastas och kasta inte bort det när produkten töms. Vi rekommenderar att filtret byts var 6-9 månad beroende på användningsfrekvens. Det finns två sätt att rengöra behållaren, en snabbtömning eller en grundlig rengöring.

## För att tömma dammbehållaren (bild J, K)

- ◆ Skjut ned dammbehållarens låsknapp (15) och ta bort dammbehållaren (8) från dammsugaren (16) motorenheten som visas i bild J.
- ◆ Använd pekfingeret och tummen för att klämma ihop filterhöljets flikar (17) och dra ut filterhöljet (18) från behållaren såsom visas i bild K.
- ◆ Placera dammbehållaren över en papperskorg och töm dammbehållaren.
- ◆ Installera filterhöljet i dammbehållaren (8) se till att dammbehållarens öppningar är i linje med höljets flikar såsom visas i bild N1.
- ◆ Installera dammbehållaren i dammsugaren tills den "klickar" fast på plats.

**Notera:** Se till att dammöppningen är placerad mot huvudhandtaget på dammsugaren och att dammbehållarens låsknapp (15) är riktad bort från dammsugaren (16).

## Rengöring av filtren (bild L, M, N)

**Notera:** Maximal dammuppsamling fås enbart med rena filter och en tom dammbehållare. Om det börjar falla ut damm ur produkten efter att den stängts av innebär det att dammbehållaren är full och behöver tömmas.

- ◆ Skölj filtren regelbundet med varmt såpvatten och se till att det är helt torrt innan det används igen. Ju renare filtret är desto bättre prestanda hos produkten.
- ◆ Det är mycket viktigt att filtret sitter korrekt innan användning.
- ◆ Dra ned dammbehållarens låsknapp (15) och ta bort dammbehållaren (8) från dammsugaren (16) motorenheten som visas i bild J.
- ◆ Använd pekfingeret och tummen för att klämma ihop filtrets flikar (17) och dra ut filtret (18) från behållaren såsom visas i bild K.
- ◆ När filterhöljet är borttaget från dammbehållaren, använd pekfingeret och tummen för att klämma ihop filtrets flikar (17) och vrid filtret (22) moturs och ta bort det såsom visas i bild L.
- ◆ Ta bort skumgummifiltret (23) från filterhöljet såsom visas i bild M.
- ◆ Skaka eller borsta lätt bort allt löst damm från skumgummifiltret (23) och filtret (22).
- ◆ Skölj dammbehållaren (8) med varmt såpvatten.
- ◆ Rengör filtren med varmt såpvatten.
- ◆ Se till att filtren är helt torra innan de sätts tillbaka i filterhöljet (18).
- ◆ Sätt tillbaka det rengjorda och torra skumgummifiltret (23) i filterhöljet (18).
- ◆ Sätt tillbaka det rena och torra filtret (23) i filtret (22) genom att rikta i filterlåsen (24), som är placerade på sidorna av filtret med filterhöljets öppningar (25), som är placerade på sidorna av filterhöljet och vrid filtret medurs tills det låses fast på plats såsom visas i bild N.

- ◆ Installera filterhöljet i dammbehållaren (8) se till att dammbehållarens öppningar är i linje med höljets flikar såsom visas i bild N1.
- ◆ Installera dammbehållaren i dammsugaren tills den "klickar" fast på plats.

**Notera:** Se till att dammöppningen är placerad mot huvudhandtaget (2) på dammsugaren och att dammbehållarens låsknapp (15) är riktad bort från dammsugaren (16).

## Borttagning och rengöring av de roterande borstarna (bild O, P, Q, R, S)

**Varning!** För att minska risken för skador från rörliga delar, koppla ifrån golvborsten från dammsugaren innan rengöring eller service.

- ◆ För att ta bort den roterande borsten (26) från golvmunstycket (9) använd ett mynt eller en rak skruvmejsel för att vrida låset (27) på låsplattan (28) till uppläst position (29) såsom visas i bild O.
- ◆ Ta bort låsplattan (28).
- ◆ Lätta drivremmen (9a) från de roterande borstarna (26)
- ◆ Den roterande borsten (26) kan nu tas bort.
- ◆ **Notera:** Lagren (33) kan också tas bort från änddelarna (32) för rengöring av borstarna från hår och annat skräp som har ackumulerats såsom visas i bild Q.
- ◆ När de roterande borstarna har rengjorts, sätt tillbaka de roterande borstarna i golvmunstycket (9) såsom visas i bild R.
- ◆ Installera låsplattan (28) på golvmunstycket (9) såsom visas i bild S.
- ◆ Använd ett mynt eller en rak skruvmejsel för att vrida låset (27) på låsplattan (28) till låst position (36) såsom visas i bild S.

## Säker förvaring (bild T)

Enheten kan förvaras säkert när den inte används genom att placera haken på motorenheten (6b) på förvaringskroken (6a) såsom visas i bild T.

## Underhåll

Den här sladdlösa BLACK+DECKER-apparaten har konstruerats för att fungera under lång tid med minsta möjliga underhåll. Kontinuerlig tillfredsställande drift är beroende av ordentlig verktygsvård och regelbunden rengöring.

**Varning!** Innan du utför underhåll på apparater utan sladd:

- ◆ Om batteriet är inbyggt låter du det laddas ur helt innan avstängningen.
- ◆ Dra ur sladden till laddaren innan du rengör den. Laddaren behöver inget annat underhåll än regelbunden rengöring.
- ◆ Rengör regelbundet apparatens/laddarens luftintag med en mjuk borste eller torr trasa.
- ◆ Rengör motor kåpan regelbundet med en fuktig trasa.

Använd aldrig något slipande eller lösningsmedelsbaserat rengöringsmedel.

## Byta filtren

Filtren bör bytas ut var sjätte till nionde månad eller om de är utslitna eller trasiga. Utbytesfilter finns att köpa hos din BLACK+DECKER-återförsäljare.

- ◆ Ta loss de gamla filtren enligt beskrivningen ovan.
- ◆ Montera de nya filtren enligt beskrivningen ovan.

## Skydda miljön



Separat insamling. Produkter och batterier som är markerade med denna symbol får inte kastas i de vanliga hushållssoporna.

Produkter och batterier innehåller material som kan återanvändas eller återvinnas för att minska behovet av råmaterial.

Återvinn elektriska produkter och batterier enligt lokala föreskrifter. Mer information finns tillgänglig på [www.2helpU.com](http://www.2helpU.com)

## Tekniska data

	BHFE520J	BHFE620J
<b>Spänning</b>	18V	21,6V
<b>Watt-timmar</b>	36Wh	43.2Wh
<b>Vikt</b>	2.02Kg	2.06Kg

## Garanti

Black & Decker är säker på kvaliteten hos denna produkt och erbjuder kunder 24 månaders garanti från inköpsdatumet. Garantin gäller utöver konsumentens rättigheter enligt lag och påverkar inte dessa. Garantin är giltig i de territorier som tillhör medlemsstaterna i Europeiska unionen och det europeiska frihandelsområdet.

För yrkande under garantin måste yrkandet vara i enlighet med Black&Deckers villkor och du kommer att behöva skicka in bevis på köpet till försäljaren eller en auktoriserad reparatör. Villkoren för Black&Deckers tvååriga garanti och var du hittar din närmaste auktoriserade reparatör kan erhållas på internet på [www.2helpU.com](http://www.2helpU.com) genom att kontakta ditt lokala Black & Decker kontor på adressen som angetts i denna bruksanvisning.

Besök vår webbplats [www.blackanddecker.se](http://www.blackanddecker.se) för att registrera din nya Black & Decker-produkt samt för att få information om nya produkter och specialerbjudanden.

## Tiltenkt bruk

BLACK+DECKER BHFE520J og BHFE620J 3-i-1 trådløse støvsugere er designet for støvsuging. Disse apparatene er bare beregnet for bruk i hjemmet.



Les hele denne håndboken nøye før du bruker apparatet.

## Sikkerhetsinstruksjoner



**Advarsel! Les alle sikkerhetsadvarsler og alle instruksjoner.** Hvis advarslene og anvisningene nedenfor ikke overholdes, kan det medføre elektrisk støt, brann og/eller alvorlige personskader.

- ◆ Beregnet bruk er beskrevet i denne bruksanvisningen. Hvis du bruker annet tilbehør, kobler til annet utstyr eller bruker dette apparatet til andre oppgaver enn det som er anbefalt i denne håndboken, kan det føre til fare for personskade.
- ◆ Ta vare på denne bruksanvisningen for fremtidig bruk.

## Bruke produktet

- ◆ Ikke bruk apparatet til å suge opp væske eller materialer som kan ta fyr.
- ◆ Ikke bruk apparatet i nærheten av vann.
- ◆ Ikke senk apparatet ned i vann.
- ◆ Ikke dra i ledningen når du skal fjerne laderen fra stikkontakten. Hold ledningen til laderen borte fra varmekilder, olje og skarpe kanter.

- ◆ Dette apparatet kan brukes av barn som er 8 år eller eldre samt av personer som har reduserte fysiske, sansemessige eller mentale evner, eller som mangler erfaring og kunnskap, hvis de har tilsyn eller har fått veiledning i bruk av apparatet på en trygg måte og forstår farene som foreligger. Barn skal ikke leke med apparatet. Rengjøring og brukervedlikehold skal ikke utføres av barn uten tilsyn.

## Kontroll og reparasjon

Kontroller at apparatet ikke er skadet eller har defekte deler før du bruker det. Undersøk om brytere eller andre deler er skadet, eller om det er andre forhold som kan påvirke bruken.

- ◆ Ikke bruk produktet hvis noen del er skadet eller defekt.
- ◆ Overlat reparasjon eller utskifting av skadde eller defekte deler til et autorisert serviceverksted.
- ◆ Kontroller regelmessig om ledningen til laderen er skadet. Skift ut laderen hvis ledningen er skadet eller defekt.
- ◆ Forsøk aldri å fjerne eller skifte ut andre deler enn dem som er oppgitt i denne håndboken.

## Ytterligere sikkerhetsinstruksjoner

### Etter bruk

- ◆ Ta ut støpselet til laderen før du rengjør laderen eller ladesokkelen.

- ◆ Når produktet ikke er i bruk, skal det oppbevares på et tørt sted.
- ◆ Barn skal ikke ha tilgang til apparater som oppbevares.

## Restrisikoer

Når verktøyet brukes, kan det oppstå ytterligere risikoer som kanskje ikke er beskrevet i de medfølgende sikkerhetsadvarslene. Disse risikoene kan bli forårsaket av feil bruk, langvarig bruk osv.

Selv om de relevante sikkerhetsbestemmelsene blir fulgt, og sikkerhetstiltakene blir gjennomført, kan visse gjenværende risikoer ikke unngås.

Disse inkluderer:

- ◆ Personskader som forårsakes av berøring av en roterende/bevegelig del.
- ◆ Personskader som oppstår ved skifte av deler, blader eller tilbehør.
- ◆ Personskader som skyldes for lang tids bruk av verktøyet. Når du bruker et verktøy i lange perioder, må du sørge for å ta regelmessige pauser.
- ◆ Hørselskader.
- ◆ Helsefarer forårsaket av innånding av støv som utvikler seg når du bruker verktøyet (eksempel: arbeid med tre, spesielt eik, bøk og MDF.)

## Ladere

Laderen er konstruert for en bestemt spenning. Kontroller alltid at nettspenningen er i overensstemmelse med spenningen på typeskiltet.

**Advarsel!** Ikke skift ut laderen med et vanlig nettstøpsel.

- ◆ Bruk bare BLACK+DECKER-laderen til å lade batteriet i apparatet som laderen ble levert sammen med. Andre batterier kan sprekke og føre til personskade og materiell skade.
- ◆ Prøv aldri å lade ikke-oppladbare batterier.
- ◆ Hvis strømledningen blir skadet, må den byttes av produsenten eller et autorisert BLACK+DECKER-servicesenter for å unngå fare.
- ◆ Ikke utsett laderen for vann.
- ◆ Ikke åpne laderen.
- ◆ Ikke stikk gjenstander eller fingre inn i laderen.
- ◆ Apparatet, verktøyet eller batteriet må plasseres på et sted med god gjennomlufting under ladning.

3. Ladeindikator
4. Ladeport
5. Sugeinntak
6. Forlengerrør
7. Låseknapp tilbehør
8. Støvbeholder
9. Gulvmunnstykke
10. 2-i-1 tilbehørsverktøy
- 10a. Lagringsklips tilbehør
11. Plugg lader
12. . LED arbeidslampe

### Montering (figur A, B og F)

- ◆ Rett inn toppen av forlengerslangen (6) med sugeåpningen (5) som vist i figur A.
- ◆ Trykk forlengerslangen (6) på sugeåpningen (5) slik at den låses på plass.
- ◆ Rett inn enden av forlengerslangen (6) med gulvhodet (9) som vist i figur B.
- ◆ Trykk enden av forlengerslangen (6) på gulvhodet (9) slik at den låser seg i posisjon.
- ◆ For å fjerne et tilbehør, trykk på tilbehørets utløserknapp (7) på støvsugeren eller forlengerslangen og dra forsiktig av det tilkoblede tilbehøret.

**Advarsel!** Når du ikke bruker enheten, plasser den med bakenden av støvsugeren pekende mot en vegg slik at utilsikket fall vil skje mot veggen og ikke mot personer eller husdyr.

### Lading av batteriet (figur C)

**Advarsel!** Kun for bruk med den medfølgende lader.

Ved ny, trenger de oppladbare cellene i produktet en minimum ladetid på 5 timer for å sikre full effekt.

**Merk:** Vi anbefaler at du lader enheten i lagringsposisjon som vist i figur T.

- ◆ Enheten nå skrur Av for at den skal lades.
- ◆ Figur C - Sett pluggen (13) på pluggladeren (11) inn i ladekontakten (4) på støvsugeren.
- ◆ Kople laderen til et standard elektrisk uttak.
- ◆ Mens den lader kan laderen bli varm, dette er helt normalt og trygt. Det er sikkert å gå fra apparatet som er koblet til laderen. Laderen vil automatisk redusere kraftkonsum når ladingen er komplett.

**Advarsel!** Ikke lad batteriet med omgivelsestemperaturer under 4 °C eller over 40 °C. Følg alle ladeinstruksjoner og ikke lad apparatet utenfor temperaturområdet som er spesifisert i instruksjonene. Feil lading eller ved temperaturer utenfor det angitt området kan skade batteriet og øke faren for brann.

## Elektrisk sikkerhet

### Symboler på laderen



Les hele denne håndboken nøye før du bruker produktet.



Dette verktøyet er dobbeltisolert. Jording er derfor ikke nødvendig. Kontroller alltid at strømforsyningen samsvarer med spenningen på merkeskiltet.



Ladeenheten er bare beregnet for bruk innendørs.

### Produktmerking

Følgende symboler vises på apparatet sammen med datokoden



Les hele denne håndboken nøye før du bruker produktet



S010QU2300040

BHFE520J bruk lader S010QU2300040



S014CU270050

BHFE620J bruk lader S014CU270050

### Funksjoner

Dette verktøyet har noen av eller alle følgende egenskaper.

1. På/av-bryter
2. Hovedhåndtak

## Ladeindikator

Dette apparatet inkluderer en ladestatusindikator (3) som består av tre grønne og et rødt LED-lys som indikerer nivået av batterikapasitet som gjenstår i batteriet. Denne funksjonen er kun aktivert når støvsugeren er slått på.

Ladeindikatoren angir omtrentlige ladningsnivå som gjenstår i batteripakken.

LED-batteriidikatoren viser gjenstående batteritid og varsler deg når batteriet er lavt. Det siste røde LED-lyset vil blinke kontinuerlig når det kun er litt batterikapasitet igjen.

**Merk:** Ladeindikatoren er bare en indikasjon av gjenværende lading i batteripakken. Den gir ingen indikasjon på om verktøyet fortsatt kan brukes, og kan variere med produktkomponentene, temperatur og brukerens bruksområde.

## Bruk

Denne støvsugeren kan brukes på en av fire måter.

- ◆ Med forlengerslangen (6) med gulvhodet (9) som vist i figur D.
- ◆ Med gulvbørsten (9) og støvsugeren som vist i figur E.
- ◆ Med forlengerslangen (6) og 2-i-1 tilbehørsverktøyet (10) som vist i figur F.
- ◆ Med 2-i-1 tilbehørsverktøyet (10) og støvsugeren som vist i figur G.

**Merk:** 2-i-1 tilbehørsverktøyet (10) kan brukes som enten et smalt munnstykke eller et børsteverktøy, som illustrert i figur F.

## Slå PÅ og AV (figur H)

- ◆ Når du skal slå verktøyet PÅ, skyver du strømbryteren (1) fremover i posisjon "I".
- ◆ For økt kraft, skyver du strømbryteren (1) fremover i posisjon "II".

**Merk:** Gulvhodet (9) vil skru seg på når det er festet til støvsugeren eller forlengerslangen. LED-arbeidslyset (12) vil lyse når enheten er skrudd på.

**Merk:** Ladeindikatorens LED-lys (3) vil lyse mens støvsugeren er PÅ som vist i figur I.

- ◆ Når du skal slå verktøyet AV, skyver du strømbryteren (1) til posisjon "O".
- ◆ Sett produktet tilbake i laderen umiddelbart etter bruk slik at det er klart og fulladet til neste bruk. Forsikre deg om at produktet er helt satt inn i ladepluggen.

## Rengjøre og tømme støvsugeren

**Advarsel!** Prosjektilluftveisfare: Bruk aldri apparatet uten filterne.

**Advarsel!** Filteret kan brukes om igjen, ikke forveksle dem med engangs støvposer og ikke kast det når produktet tømmes. Vi anbefaler at du skifter filter hver 6. til 9. måned, avhengig av hyppigheten av bruk. Det er to måter å rengjøre støvoppsamleren på, er rask måte å tømme og en grundig rengjøringsmetode.

## For å tømme støvoppsamleren (figur J og K)

- ◆ Trykk på utløserknappen til støvkammeret (15) og ta ut støvkammeret (8) fra støvsugeren (16) motorenheten som vist i figur J.
- ◆ Bruk pekefingeren og tommelen din til å klype sammen filterhusets knaster (17) og trekk ut filterhuset (18) fra støvoppsamleren som vist i figur K.
- ◆ Plasser støvoppsamleren over en søppelkasse og tøm støvoppsamleren.
- ◆ Installer filterhuset i støvoppsamleren (8) og sikre at støvoppsamlerens spor rettes inn med filterhusets knaster som vist i figur N1.
- ◆ Installer støvoppsamleren på støvsugeren til den klikker fast i posisjon.

**Merk:** Forsikre deg om at koblingen er plassert mot hovedhåndtaket på støvsugeren og at støvoppsamlerens utløserknapp (15) peker bort fra støvsugeren (16).

## Rengjøring av filter (figur L, M og N)

**Merk:** Den optimale støvsugingen oppnår du bare hvis filterne er rene og støvoppsamleren er tom. Hvis det faller støv ut av apparatet etter at det er slått av, kan det bety at støvoppsamleren er full og må tømmes.

- Vask filterne regelmessig med varmt såpevann g forsikre deg om at de er helt tørre før du bruker dem igjen. Desto renere filteret er, desto bedre vil produktet fungere.
- ◆ Det er veldig viktig at filterne er i korrekt posisjon før bruk.
- ◆ Dra tilbake på støvoppsamlerens utløserknapp (15) for å løse ut og fjern støvoppsamleren (8) fra støvsugeren (16) som vist i figur J.
- ◆ Bruk pekefingeren og tommelen til å klype sammen filterknastene (17) og løft av filterhuset (18) fra støvoppsamleren som vist i figur K.
- ◆ Når filterhuset er fjernet fra støvoppsamleren, bruk pekefingeren og tommelen til å klype sammen filterknastene (17) og roter filteret (22) mot klokken og ta det av som vist i figur L.
- ◆ Fjern skumfilteret (23) fra filterhuset som vist i figur M.
- ◆ Rist eller børst lett løst støv av skumfilteret (23) og filteret (22).
- ◆ Skyll støvoppsamleren (8) med varmt såpevann.
- ◆ Vask filterne i varmt såpevann.
- ◆ Forsikre deg om at filterne er helt tørre før du setter filterne tilbake i filterhuset (18).
- ◆ Sett på plass det rene og tørre skumfilteret (23) i filterhuset (18).
- ◆ Sett på plass rent og tørt filter (23) i filterhuset (22) ved å rette inn filterlåsene (24), plassert på sidene av filteret, med filterhussporene (25), plassert på sidene av filterhuset, og roter filteret med klokken til det låser seg på plass som vist i figur N.



- ◆ Installer filterhuset i støvoppsamleren (8) og sikre at støvoppsamlerens spor rettes inn med filterhusets knaster som vist i figur N1.
- ◆ Installer støvoppsamleren på støvsugeren til den klikker fast i posisjon.

**Merk:** Forsikre deg om at koblingen er plassert mot hovedhåndtaket (2) på støvsugeren og at støvoppsamlerens utløserknapp (15) peker bort fra støvsugeren (16).

## Fjerning og rengjøring av de roterende børstene (Figur O, P, Q, R og S)

**Advarsel!** For å redusere faren for personskade fra bevegende deler, koble fra gulvbørsten fra støvsugeren før du rengjør eller utfører service.

- ◆ For å fjerne den roterende børsten (26) fra gulvhodet (9) bruk en mynt eller et flatt skrujern for å rotere låsen (27) på låseplaten (28) til ulåst posisjon (29) som vist i figur O.
- ◆ Fjern låseplaten (28).
- ◆ Dra forsiktig drivbeltet (9a) bort fra den roterende børsten (26)
- ◆ Den roterende børsten (26) kan nå tas av.

**Merk:** Lagrene (33) kan også tas av endestykkene (32) slik at du kan fjerne hår og annet rusk som har samlet seg på børsten ved bruken som vist i figur Q.

- ◆ Når den roterende børsten er rengjort, reinstaller den roterende børsten på gulvhodet (9) som vist i figur R.
- ◆ Installer låseplaten (28) på gulvhodet (9) som vist i figur S.
- ◆ Bruk en mynt eller et flatt skrujern for å rotere låsen (27) på låseplaten (28) til ulåst posisjon (36) som vist i figur S.

## Sikker oppbevaring (figur T)

Enheten kan lagres sikkert når den ikke er i bruk ved å sette festet på motorenheten (6b) på lagringskroken (6a) som vist i figur T.

## Vedlikehold

Det batteridrevne BLACK+DECKER-produktet er konstruert for å være i drift over lengre tid, med et minimum av vedlikehold. For at den skal fungere tilfredsstillende over tid, er det viktig å sørge for riktig stell av verktøyet og regelmessig renhold.

**Advarsel!** Før du utfører vedlikehold på et batteridrevet apparat:

- ◆ La batteriet gå helt tomt hvis det er innebygd, og slå deretter av.
- ◆ Trekk ut laderen fra stikkkontakten før du rengjør den. Laderen krever ikke annet vedlikehold enn regelmessig rengjøring.
- ◆ Rengjør ventilasjonsåpningene i apparatet/laderen regelmessig med en myk børste eller tørr klut.
- ◆ Rengjør motorhuset regelmessig med en fuktig klut. Ikke bruk slipende eller løsemiddelbaserte rengjøringsmidler.

## Utskifting av filtrene

Filtrene bør skiftes ut hver 6. til 9. måned og ellers hvis de er slitt eller skadet. Reservefiltre får du hos en BLACK+DECKER-forhandler.

- ◆ Ta ut de gamle filtrene som beskrevet ovenfor.
- ◆ Sett inn de nye filtrene som beskrevet ovenfor.

## Miljøvern



Separat avfallshåndtering. Produkter og batterier merket med dette symbolet skal ikke kastes i vanlig husholdningsavfall.

Produkter og batterier inneholder materialer som kan gjenbrukes eller gjenvinnes for å redusere behovet for nye råmaterialer.

Vennligst lever elektrisk utstyr og batterier til gjenbruk i henhold til lokale regler. Mer informasjon finner du på [www.2helpU.com](http://www.2helpU.com)

## Tekniske data

	BHFE520J	BHFE620J
<b>Spenning</b>	18V	21,6V
<b>Watt-timer</b>	36Wh	43.2Wh
<b>Vekt</b>	2.02Kg	2.06Kg

## Garanti

Black & Decker er trygg på kvaliteten av produktene sine og tilbyr en 24 måneders garanti fra kjøpsdato. Denne garantierklæringen kommer i tillegg til dine lovbestemte rettigheter og er ikke i konflikt med disse. Garantien er gyldig innen områdene tilhørende medlemslandene i den Europeiske Union (EU) og det Europeiske Frihandelsrådet (EFTA).

For å ta garantien i bruk må kravet være i samsvar med kjøpsbetingelsene fra Black&Decker og du må vise kjøpskvittering til forhandleren eller til et autorisert serviceverksted. Betingelsene for Black&Deckers 2 års garanti og adressen til din nærmeste autoriserte serviceverksted kan du finne på internett under [www.2helpU.com](http://www.2helpU.com), eller ved å kontakte ditt lokale Black & Decker kontor, adressen er angitt i denne bruksanvisningen.

Besøk våre nettsider på [www.blackanddecker.no](http://www.blackanddecker.no) for å registrere ditt nye Black & Decker-produkt og for å få informasjon om nye produkter og spesialtilbud.

## Tilsigtet brug

Dine BLACK+DECKER BHFE520J og BHFE620J 3-i-1 ledningsfri håndholdte støvsugere er designet til støvsugningsformål. Disse apparater er kun beregnet til brug i hjemmet.



Læs hele vejledningen omhyggeligt, før du bruger apparatet.

## Sikkerhedsinstruktioner



**Advarsel! Læs alle sikkerhedsadvarsler og alle instruktioner.** Hvis efterfølgende advarsler og instruktioner ikke følges, er der risiko for elektrisk stød, brand og alvorlige kvæstelser.

- ♦ Den tilsigtede brug er beskrevet i denne vejledning. Brugen af ekstraudstyr eller tilbehør eller udførelse af andet arbejde med dette apparat end det, der anbefales i denne vejledning, kan udgøre en fare for kvæstelser.
- ♦ Opbevar denne vejledning til senere brug.

## Brug af apparatet

- ♦ Brug ikke apparatet til at opsamle væske eller stoffer, der kan være antændelige.
- ♦ Brug ikke apparatet i nærheden af vand.
- ♦ Apparatet må ikke nedsænkes i vand.
- ♦ Træk aldrig i laderens ledning for at afbryde laderen fra stikkontakten.

Beskyt laderens ledning imod varmepåvirkninger, olie og skarpe kanter.

- ♦ Dette apparat kan bruges af børn i en alder fra 8 år og derover og personer med nedsatte fysiske, sensoriske eller mentale evner eller manglende erfaring og viden, hvis det sker under overvågning, eller de vejledes i brugen af apparatet på en sikker måde, og de forstår de farer, som er forbundet dermed. Børn må ikke lege med apparatet. Rengøring og brugervedligeholdelse må ikke foretages af børn uden opsyn.

## Eftersyn og reparationer

Før brug skal apparatet kontrolleres for beskadigede eller defekte dele. Se efter knækkede dele, skader på kontakter og eventuelle andre tilstande, der kan påvirke apparatets funktion.

- ♦ Brug ikke apparatet med beskadigede eller defekte dele.
- ♦ Få beskadigede eller defekte dele repareret eller udskiftet på et autoriseret værksted.
- ♦ Kontroller regelmæssigt opladerens ledning for skader. Udskift opladeren, hvis ledningen er beskadiget eller defekt.
- ♦ Forsøg aldrig at fjerne eller udskifte dele ud over dem, der er beskrevet i denne vejledning.

## Yderligere sikkerhedsvejledninger

### Efter brug

- ♦ Træk laderen ud af stikkontakten, før laderen eller laderens basisenhed rengøres.
- ♦ Opbevar apparatet på et tørt sted, når det ikke er i brug.
- ♦ Børn må ikke have adgang til opbevarede apparater.

### Tilbageværende risici

Der kan opstå yderligere, tilbageværende risici under brugen af apparatet, som muligvis ikke behandles i de vedlagte sikkerhedsadvarsler. Disse risici kan opstå pga. forkert anvendelse, langvarig brug etc.

Selv ved overholdelse af relevante sikkerhedsforskrifter og anvendelse af sikkerhedsudstyr kan visse resterende risici ikke undgås. Disse omfatter:

- ♦ Tilskadekomst forårsaget af berøring af roterende/bevægelige dele.
- ♦ Tilskadekomst forårsaget af udskiftning af dele, klinger eller tilbehør.
- ♦ Tilskadekomst forårsaget af langvarig brug af et værktøj. Husk at holde pause jævnlige ved brug af et apparat i længere tid.
- ♦ Hørenedsættelse.
- ♦ Sundhedsrisici forårsaget af indånding af støv, der genereres ved brug af værktøjet (eksempel: arbejde med træ, især, eg, bøg og MDF.)

## Opladere

Opladeren er udviklet til en specifik spænding. Kontroller altid, at netspændingen svarer til spændingen på typeskiltet.

**Advarsel!** Forsøg aldrig at erstatte opladerenheden med et almindeligt netstik.

- ♦ Brug kun din BLACK+DECKER-lader til at oplade batteriet i det værktøj, som den blev leveret sammen med. Andre batterier kan eksplodere og forårsage kvæstelser og materielle skader.
- ♦ Forsøg aldrig at oplade ikke-genopladelige batterier.
- ♦ Hvis netledningen beskadiges, skal den udskiftes af producenten eller et autoriseret BLACK+DECKER-værksted, så farlige situationer undgås.
- ♦ Opladeren må ikke udsættes for fugt.
- ♦ Opladeren må ikke åbnes.
- ♦ Opladeren må ikke undersøges.
- ♦ Apparatet/værktøjet/batteriet skal anbringes et sted med god udluftning, når det oplades.

## Elektricitet og sikkerhed

### Symboler på opladeren



Læs hele vejledningen omhyggeligt, før du bruger apparatet.



Dette værktøj er dobbelt isoleret, derfor er en jordledning ikke nødvendig. Kontroller altid, at strømforsyningen svarer til spændingen på mærkepladen.



Opladerens basisenhed er kun beregnet til indendørs brug.

## Mærkatet på apparatet

Apparatet er forsynet med følgende advarselssymboler samt datokoden



Læs hele vejledningen omhyggeligt, før du bruger apparatet



BHFE520J bruger oplader

S010QUZ300040

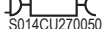

BHFE620J bruger oplader S014CUZ270050

## Funktioner

Apparatet har nogle eller alle af de følgende funktioner.

1. Tænd/sluk-knap
2. Hovedhåndtag
3. Ladeindikator
4. Opladningsåbning
5. Støvsugerindgang
6. Forlængerrør
7. Udløsningsluger til tilbehør
8. Støvbeholder
9. Gulvmundstykke
10. 2-i-1 tilbehørsværktøj
- 10a. Tilbehørsbevaringsclips
11. Jackstikoplader
12. LED arbejdslys

## Samling (Fig. A, BF)

- ◆ Juster toppen af forlængerrøret (6) med støvsugerindgangen (5), som vist på fig. A.
- ◆ Skub forlængerrøret (6) på støvsugerindgangen (5), så det låses på plads.
- ◆ Juster bunden af forlængerrøret (6) med gulvmundstykket (9), som vist på fig. B.
- ◆ Skub bunden af forlængerrøret (6) på gulvmundstykket (9), så det låses på plads.
- ◆ For at fjerne et tilbehør skal du trykke på udløsningslugen til tilbehør (7), der befinder sig på støvsuger- eller forlængerrøret og forsigtigt trække det tilsluttede tilbehør af.

**Advarsel!** Når den ikke er i brug, skal enheden placeres med støvsugeren mod en væg, så et eventuelt utilsigtet fald af enheden kommer i kontakt med en væg og ikke personer eller kæledyr.

## Opladning af batteriet (Fig. C)

**Advarsel!** Må kun bruges med den medfølgende oplader. Når de er nye, skal produktets genopladelige celler have en minimum opladningstid på 5 timer for at sikre fuld strøm.

**Bemærk:** Vi anbefaler, at du oplader enheden i opbevaringspositionen, som vist på figur T.

- ◆ Enheden skal slukkes for at oplade.
- ◆ Fig. C - Slut jackstikopladerens (11) jackstik (13) ind i støvsugerens opladningsåbning (4).

- ◆ Sæt opladeren ind i en almindelig stikkontakt.
- ◆ Under opladning kan opladeren blive varm. Dette er helt normalt og sikkert. Det er sikkert at lade apparatet være sluttet til opladeren på ubestemt tid. Opladeren reducerer automatisk strømforbruget, når opladningen er færdig.

**Advarsel!** Oplad ikke batteriet i omgivende temperaturer under 4 °C eller over 40 °C. Følg alle opladningsinstruktioner, og oplad ikke apparatet uden for det temperaturområde, der er specificeret i instruktionerne. En forkert opladning eller opladning uden for det specificerede interval kan beskadige batteriet og øge risikoen for brand.

## Ladeindikator

Dette apparat indeholder en ladeindikator (3), som består af tre grønne og en rød LED-lampe, der indikerer det resterende opladningsniveau i batteriet. Denne funktion er kun aktiveret, når støvsugeren er tændt.

Ladeindikatoren er en indikation af de omtrentlige niveauer af resterende spænding i batteriet.

LED-batterindikatoren viser dig, hvor meget opladning der er tilbage, og advarer dig, når batteriet er lavt. Den sidste røde LED blinker kontinuerligt, når der kun er meget lidt tid tilbage.

**Bemærk:** Ladeindikatoren giver kun en indikation af den opladning, der resterer i batteriet. Den angiver ikke værktøjets funktionalitet og er underlagt variation baseret på produktkomponenter, temperatur og slutbrugeranvendelse.

## Anvendelse

Denne støvsuger kan bruges på en af fire måder.

- ◆ Med forlængerrøret (6) og gulvmundstykket (9), som vist på figur D.
- ◆ Med gulvmundstykket (9) og støvsugeren, som vist i figur E.
- ◆ Med forlængerrøret (6) og 2-i-1 tilbehørsværktøjet (10), som vist på figur F.
- ◆ Med 2-i-1 tilbehørsværktøjet (10) og støvsugeren, som vist i figur G.

**Bemærk:** 2-i-1 tilbehørsværktøjet (10) kan bruges som enten et sprækkemundstykke eller et børsteværktøj, som vist på figur F.

## Start og stop (Fig. H)

- ◆ Tænd værktøjet ved at skubbe tænd/sluk-knappen (1) fremad til positionen " I ".
- ◆ Skub tænd/sluk-knappen ( 1 ) fremad til positionen " II " , hvis du ønsker fuld effekt.

**Bemærk:** Gulvmundstykket (9) tændes, når det sættes fast på støvsuger- eller forlængerrøret. LED arbejdslyset (12) lyser, hver gang enheden tændes.

**Bemærk:** Ladeindikatorerne (3) lyser, når støvsugeren er tændt, som vist på figur I.

- ◆ Sluk værktøjet ved at skubbe tænd/sluk-knappen (1) til positionen "O".

- ◆ Sæt øjeblikkeligt produktet på opladeren med det samme efter brug, så det er klar og helt opladet til næste brug. Sørg for, at produktet er helt koblet til ladestikket.

## Rengøring og tømning af støvsugeren

**Advarsel!** Projektil-/åndedrætsfare: Støvsugeren må aldrig bruges uden dets filter.

**Advarsel!** Filteret er genanvendeligt. Det må ikke forveksles med en engangsstøvsugerpose, og det skal ikke smides væk, når produktet tømmes. Vi anbefaler, at du udskifter filteret hver 6.-9. måned, afhængigt af hvor ofte det bruges. Beholderen kan rengøres på to måder: Hurtig tømning og omhyggelig rengøring.

### Sådan tømmes støvbeholderen (Fig. J, K)

- ◆ Tryk udløserknappen til støvbeholderen (15) ned for at frigive og fjerne støvbeholderen (8) fra støvsugeren (16), som vist på figur J.
- ◆ Brug din pegefing og tommelfinger til at knibe filterhusets tapper (17) og trække filterhuset (18) ud af støvbeholderen, som vist på fig. K.
- ◆ Hold støvbeholderen over en skraldespand, og tøm støvbeholderen.
- ◆ Installér filterhuset i støvbeholderen (8), mens du sørger for, at støvbeholderens huller flugter med filterhusets tapper, som vist på figur N1.
- ◆ Installér støvbeholderen på vakuummet, indtil den "klikker" godt på plads.

**Bemærk:** Sørg for, at støvåbningen er placeret mod hovedhåndtaget på støvsugeren, og at udløserknappen til støvbeholderen (15) vender væk fra støvsugeren (16).

### Rengøring af filtrene (Fig. L, M, N)

**Bemærk:** Maksimal støvopsamling kan kun opnås med rene filtre og tom støvbeholder. Hvis der falder støv ud af produktet, efter det er slukket, betyder det, at støvbeholderen er fuld og skal tømmes.

- ◆ Vask filtrene regelmæssigt med varmt sæbevand, og sørg for, at de er helt tørre, inden du bruger dem igen. Jo renere filteret er, des bedre præsterer produktet.
- ◆ Det er meget vigtigt, at filtrene sidder korrekt på plads inden brug.
- ◆ Træk tilbage på udløserknappen til støvbeholderen (15) for at frigive og fjerne støvbeholderen (8) fra støvsugeren (16), som vist på figur J.
- ◆ Brug din pegefing og tommelfinger til at knibe filterets tapper (17) og løfte filterhuset (18) ud af støvbeholderen, som vist på figur K.
- ◆ Når filterhuset er fjernet fra støvbeholderen, skal du bruge din pegefing og tommelfinger til at knibe filtertapperne (17) og rotere filteret (22) mod uret og fjerne det, som vist på figur L.

- ◆ Fjern skumfilteret (23) fra filteret, som vist på figur M.
- ◆ Ryst eller børst let eventuelt løst støv væk fra skumfilteret (23) og filteret (22).
- ◆ Vask støvbeholderen (8) ren med varmt sæbevand.
- ◆ Vask filtrene med varmt sæbevand.
- ◆ Sørg for, at filtrene er helt tørre, inden du sætter filtrene på plads i filterhuset (18).
- ◆ Genmonter det rene og tørre skumfilter (23) i filterhuset (18).
- ◆ Genmonter det rene og tørre filter (23) i filteret (22) ved at flugte filterlåsene (24), der er placeret på filterets sider, med filterhusets huller (25), placeret på siderne af filterhuset, og dreje filteret med uret, indtil det låses godt på plads, som vist på figur N.
- ◆ Installér filterhuset i støvbeholderen (8), mens du sørger for, at støvbeholderens huller flugter med filterhusets tapper, som vist på figur N1.
- ◆ Installér støvbeholderen på vakuummet, indtil den "klikker" godt på plads.

**Bemærk:** Sørg for, at støvåbningen er placeret mod hovedhåndtaget (2) på støvsugeren, og at udløserknappen til støvbeholderen (15) vender væk fra støvsugeren (16).

### Aftagning og rengøring af de roterende børster (Fig. O, P, Q, R, S)

**Advarsel!** For at reducere risikoen for personskade fra dele i bevægelse skal gulvmundstykket kobles fra støvsugeren inden rengøring eller service.

- ◆ For at fjerne den roterende børste (26) fra gulvmundstykket (9) skal du bruge en mønt eller lige skruetrækker til at rotere låsen (27) på låsepladen (28) til den oplåste position (29), som vist på figur O.
- ◆ Fjern låsepladen (28).
- ◆ Hjælp drivremmen (9a) væk fra den roterende børste (26)
- ◆ Rotationsbørsten (26) kan nu fjernes.

**Bemærk:** Lejerne (33) er også aftagelige fra endestykkerne (32), hvilket gør det muligt at rengøre børsterne for hår eller evt. ophobet snavs, som vist i figur Q.

- ◆ Når rotationsbørsten er blevet rengjort, skal rotationsbørsten geninstalleres i gulvmundstykket (9), som vist i figur R.
- ◆ Installer låsepladen (28) på gulvmundstykket (9), som vist på figur S.
- ◆ Brug en mønt eller lige skruetrækker til at rotere låsen (27) på låsepladen (28) til den låste position (36), som vist på figur S.

### Sikker opbevaring (Fig. T)

Enheden kan opbevares sikkert, når den ikke er i brug, ved at placere hver hage (6b) på opbevaringskrogen (6a), som vist på figur T.

## Vedligeholdelse

Dit Black & Decker-apparat uden ledning er beregnet til at fungere i en længere periode med minimal vedligeholdelse. Vedvarende tilfredsstillende funktion er afhængig af, om apparatet plejes korrekt og rengøres regelmæssigt.

**Advarsel!** Før udførelse af nogen form for vedligeholdelse af apparater uden ledning:

- ◆ Aflad batteriet helt, hvis det er indbygget, og sluk derefter.
- ◆ Træk opladeren ud af stikkontakten, før den rengøres. Opladeren kræver ingen vedligeholdelse, men skal rengøres jævnlgt.
- ◆ Rengør jævnlgt apparatets/laderens ventilationshuller med en blød børste eller en tør klud.
- ◆ Rengør med jævne mellemrum motorhuset med en fugtig klud. Der må ikke bruges skuremidler eller opløsningsmidler.

## Udskiftning af filtrene

Filtrene skal udskiftes hver 6. til 9. måned, og i øvrigt, hvis de bliver slidte eller beskadiget. Udskiftningsfiltre fås hos BLACK+DECKER-forhandleren.

- ◆ Tag de gamle filtre ud, som beskrevet i det foregående.
- ◆ Sæt de nye filtre i, som beskrevet i det foregående.

## Miljøbeskyttelse



Særskilt bortscaffelse. Produkter og batterier mærket med dette symbol må ikke bortscaffes sammen med normalt husholdningsaffald.

Produkter og batterier indeholder materialer, der kan genvindes eller genbruges og således reducere efterspørgslen efter råvarer.

Genbrug venligst elektriske produkter og batterier i henhold til lokale bestemmelser. Yderligere oplysninger findes på [www.2helpU.com](http://www.2helpU.com)

## Tekniske data

	BHFE520J	BHFE620J
<b>Spænding</b>	18V	21,6V
<b>Watt timer</b>	36Wh	43.2Wh
<b>Vægt</b>	2.02Kg	2.06Kg

## Garanti

Black & Decker er overbevist om den gode kvalitet af sine produkter og giver forbrugerne en garanti på 24 måneder fra købsdatoen. Garantien er et tillæg til forbrugerens lovmæssige rettigheder og påvirker ikke disse. Garantien er gyldig inden for medlemsstaterne af Den Europæiske Union og Det Europæiske Frihandelsområde.

Når du gør krav på garantien, skal kravet være i overensstemmelse med Black&Decker vilkår og betingelser, og du skal indsende dokumentation for købet til sælgeren eller til en autoriseret reparatør. Vilkår og betingelser for Black & Decker 2 års garanti og placeringen af dit nærmeste autoriserede serviceværksted kan fås på internettet på [www.2helpU.com](http://www.2helpU.com), eller ved at kontakte dit lokale Black & Decker kontor på den adresse, der er angivet i denne vejledning.

Besøg venligst vores websted [www.blackanddecker.co.uk](http://www.blackanddecker.co.uk) for at registrere dit nye Black & Decker produkt og modtage opdateringer om nye produkter og specielle tilbud.

(Alkuperäisten ohjeiden käännös)

SUOMI

## Käyttötarkoitus

Akkutoimiset BLACK+DECKER BHFE520J ja BHFE620J 3 in 1 -pölynimuriin on tarkoitettu imuroimiseen. Laitteen on tarkoitettu ainoastaan kotitalouskäyttöön.



Lue nämä ohjeet huolellisesti ennen laitteen käyttöä.

## Turvallisuusohjeet



**Varoitus! Lue kaikki turvallisuusvaroitukset ja ohjeet.** Alla olevien varoitusten ja ohjeiden noudattamisen laiminlyönti saattaa johtaa sähköiskuun, tulipaloon ja/tai vakavaan loukkaantumiseen.

- ◆ Käyttötarkoitus kuvataan näissä ohjeissa. Muiden kuin ohjeissa suositeltujen lisävarusteiden tai -osien käyttö sekä laitteen käyttö muuhun kuin oppaassa suositeltuun tarkoitukseen voi aiheuttaa henkilövahingon vaaran.
- ◆ Säilytä tämä käyttöohje tulevaa tarvetta varten.

## Laitteen käyttö

- ♦ Älä käytä laitetta nesteiden tai syttyvien materiaalien keräämiseen.
- ♦ Älä käytä laitetta veden lähellä.
- ♦ Älä upota laitetta veteen.
- ♦ Älä koskaan irrota laturia pistorasiasta vetämällä virtajohtosta. Pidä laturin virtajohto etäällä lämmönlähteistä, öljystä ja terävistä reunoista.
- ♦ Tämä laite soveltuu yli 8-vuotiaiden lasten ja sellaisten henkilöiden käyttöön, joilla on fyysisiä, aistillisia tai henkisiä rajoitteita tai puutteellinen kokemus tai tuntemus, jos heitä valvotaan tai jos he ovat saaneet laitteen turvalliseen käyttöön liittyvää opastusta ja ymmärtävät laitteen käyttöön liittyvät vaarat. Älä anna lasten leikkiä laitteella. Puhdistus- ja huoltotoimia ei saa jättää lapsille ilman valvontaa.

## Tarkastus ja korjaus

Tarkista ennen laitteen käyttöä, ettei laitteessa ole vahingoittuneita tai viallisia osia. Tarkista osien ja kytkimien kunto sekä muut seikat, jotka voivat vaikuttaa laitteen toimintaan.

- ♦ Älä käytä laitetta, jos jokin osa on vahingoittunut tai viallinen.
- ♦ Korjauta tai vaihdata vaurioituneet tai vialliset osat valtuutetussa huoltoliikkeessä.
- ♦ Tarkista säännöllisesti, ettei laturin virtajohto ole vahingoittunut. Vaihda laturi, jos virtajohto on vahingoittunut tai viallinen.

- ♦ Älä yritä korjata tai vaihtaa muita kuin tässä käyttöohjeessa erikseen määriteltyjä osia.

## Lisäturvaohjeet

### Käytön jälkeen

- ♦ Irrota laturi pistorasiasta ennen laturin tai lataustelineen puhdistamista.
- ♦ Kun laitetta ei käytetä, se on säilytettävä kuivassa paikassa.
- ♦ Pidä laite lasten ulottumattomissa.

### Jäännösriskit

Myös muut kuin turvavaroituksissa mainitut riskit ovat mahdollisia laitetta käytettäessä. Nämä riskit voivat liittyä muun muassa virheelliseen tai pitkäaikaiseen käyttöön. Tiettyjä jäännösriskejä ei voi välttää, vaikka noudatat kaikkia turvamääräyksiä ja käytät turvalaitteita. Näitä ovat:

- ♦ Pyörivien tai liikkuvien osien koskettamisen aiheuttamat vahingot.
- ♦ Osia, teriä tai lisävarusteita vaihdettaessa aiheutuneet vahingot.
- ♦ Laitteen pitkäaikaisen käytön aiheuttamat vahingot. Varmista, että pidät säännöllisesti taukoja laitteen pitkäaikaisen käytön aikana.
- ♦ Kuulon heikkeneminen.
- ♦ Laitetta käytettäessä (esimerkiksi puuta, erityisesti tammea, pyökkiä ja MDF-levyjä, käsiteltäessä) syntyneen pölyn sisäänhengityksen aiheuttamat terveystriskit).

### Laturit

Laturi on tarkoitettu tietyille jännitteelle.

Tarkista aina, että verkkojännite vastaa arvokilvessä ilmoitettua jännitettä.

**Varoitus!** Älä yritä vaihtaa laturiin tavallista verkkovirran pistoketta.

- ◆ Käytä BLACK+DECKER-laturia vain laitteen mukana toimitetun akun lataamiseen. Muut akut voivat räjähtää ja aiheuttaa henkilövahinkoja tai aineellisia vahinkoja.
- ◆ Älä koskaan yritä ladata akkuja, joita ei ole tarkoitettu ladattaviksi.
- ◆ Jos virtajohto vahingoittuu, sen vaihtaminen on turvallisuussyistä jätettävä valmistajan tai valtuutetun BLACK+DECKER-huollon tehtäväksi.
- ◆ Suojaa laturi vedeltä.
- ◆ Älä avaa laturia.
- ◆ Älä työnnä mitään laturin sisään.
- ◆ Lataa laite/akku vain hyvin tuuletetussa paikassa.

## Sähköturvallisuus

### Laturin symbolit



Lue nämä ohjeet huolellisesti ennen laitteen käyttöä.



Tämä laite on kaksoiseristetty, joten erillistä maadoitusta ei tarvita. Tarkista aina, että verkkovirran jännite vastaa tyyppikilpeen merkittyä jännitettä.



Laturi on tarkoitettu ainoastaan sisäkäyttöön.

### Laitteessa olevat merkinnät

Laitteeseen on merkitty päivämääräkoodi sekä seuraavat symbolit:



Lue tämä käyttöopas huolellisesti ennen laitteen käyttöä



S010QU2300040

BHFE520J toimii laturilla S010QU2300040

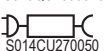

S014CU270050

BHFE620J toimii laturilla S014CU270050

### Yleiskuvaus

Tässä laitteessa on joitakin tai kaikki seuraavista ominaisuuksista.

1. Virtakytkin
2. Pääkahva
3. Varaustilan merkivalo
4. Latausportti
5. Imuaukko
6. Jatkoputki
7. Lisävarusteen vapautin
8. Pölysäiliö
9. Imupää
10. 2 in 1 -lisävaruste
- 10a. Lisävarusteen säilytyskotelon pidike
11. Pistokepään laturi
12. LED-työvalaistus

### Kokoaminen (kuvat A, BF)

- ◆ Kohdista jatkoputken (6) yläosa imuaukkoon (5) kuvan A mukaisesti.
- ◆ Paina jatkoputki (6) imuaukkoon (5) niin, että se lukittuu paikoilleen.
- ◆ Kohdista jatkoputken (6) alaosa lattiasuulakkeeseen (9) kuvan B mukaisesti.
- ◆ Paina jatkoputken (6) alaosa lattiasuulakkeeseen (9) niin, että se lukittuu paikoilleen.
- ◆ Poista lisävaruste painamalla lisävarusteen vapautinta (7) imurissa tai jatkoputkessa ja vedä kiinnitetty lisävaruste varoen irti.

**Varoitus!** Kun laitetta ei käytetä, aseta se imurin takaosa seinään päin niin, että mahdollisen kaatumisen yhteydessä laite osuu seinään eikä ihmisiin tai kotieläimiin.

### Akun lataaminen (kuva C)

**Varoitus!** Käytä ainoastaan pakkaukseen kuuluvalla laturilla. Laitteen uudet ladattavat kennot edellyttävät vähintään 5 tunnin latausta täyden tehon varmistamiseksi.

**Huomautus:** Suosittelemme lataamaan laitteen säilytysasennossa kuvan T mukaisesti.

- ◆ Laite on kytkettävä pois päältä sen lataamiseksi.
- ◆ Kuva C - Liitä laturin pistokepään (11) pistokepää (13) imurin latausporttiin (4).
- ◆ Kytke laturi tavalliseen pistorasiaan.
- ◆ Laturi voi lämmetä lataamisen aikana, tämä on normaalia ja turvallista. Laite voidaan jättää turvallisesti laturiin pitkäaiksin aikaa. Laturin energiankulutus laskee automaattisesti, kun akku ladattu täyteen.

**Varoitus!** Akkua ei saa ladata alle 4 °C tai yli 40 °C ympäristölämpötilassa. Noudata kaikkia latausohjeita ja vältä lataamista laitetta ohjeissa annettusta lämpötilavälistä poikkeavassa lämpötilassa. Jos akku ladataan virheellisesti tai määritetystä lämpötilavälistä poikkeavassa lämpötilassa, seurauksena voi olla akun vaurioituminen ja tulipalovaara.



## Varaustilan merkkivalo

Tässä laitteessa on varaustilan merkkivalo (3), joka sisältää jäljellä olevasta akkuvirrasta ilmoittavat LED-merkkivalot (kolme vihreää ja yksi punainen). Tämä toiminto aktivoituu, kun imuri on kytketty päälle.

Lataustason merkkivalo osoittaa akun lataustason likimääräisesti.

Akun LED-merkkivalo näyttää jäljellä olevan virtatason ja varoittaa alhaisesta akkuvirran tasosta. Lopuksi punainen LED-merkkivalo vilkkuu jatkuvasti, kun jäljellä on vain vähän käyttöaikaa.

**Huomautus:** Lataustason merkkivalo osoittaa ainoastaan viitteellisen akkuvirran tason. Se ei osoita laitteen toiminnallisuutta ja se voi vaihdella tuotesien, lämpötilan ja loppukäyttäjän käytön mukaan.

## Käyttö

Tätä imuria voidaan käyttää neljälle eri tavalla.

- ◆ Jatkoputkella (6) ja lattiasuulakkeella (9) kuvan D mukaisesti.
- ◆ Lattiaharjalla (9) ja käyttäessä imuria kuvan E mukaisesti.
- ◆ Jatkoputkella (6) ja 2 in 1 -lisävarusteella (10) kuvan F mukaisesti.
- ◆ 2 in 1 -lisävarusteella (10) ja käyttäessä imuria kuvan G mukaisesti.

**Huomautus:** 2 in 1 -lisävarustetta (10) voidaan käyttää joko rakosuulakkeena tai harjana kuvan F mukaisesti.

## Käynnistys ja sammutus (kuva H)

- ◆ Käynnistä laite siirtämällä virtakytkintä (1) eteenpäin "I" -asentoon.
- ◆ Aseta laite täydelle teholle siirtämällä virtakytkintä (1) eteenpäin "II" -asentoon.

**Huomautus:** Lattiasuulake (9) kytkeytyy päälle, kun se liitetään imuriin tai jatkoputkeen. LED-työvalaistus (12) palaa, kun laite on kytketty päälle.

**Huomautus:** Varaustilan LED-merkkivalot (3) syttyvät imurin ollessa päällä kuvan I mukaisesti.

- ◆ Sammuta laite siirtämällä virtakytkin (1) "O" -asentoon.
- ◆ Palauta laite laturiin heti käytön jälkeen, jotta se on valmis ja täyteen ladattu seuraavan käyttökerran yhteydessä. Varmista, että laite on kytketty kokonaan laturin pistokkeeseen.

## Imurin puhdistaminen ja tyhjentäminen

**Varoitus!** Sinkoutumis-/hengitysvaara: Älä koskaan käytä imuria ilman sen suodatinta.

**Varoitus!** Suodatinta voidaan käyttää uudelleen, sitä ei saa sekoittaa kertakäyttöiseen pölypussiin eikä sitä saa heittää pois tuotteen tyhjentämisen yhteydessä. Suodatin on suositeltavaa vaihtaa 6-9 kuukauden välein käyttöiheydestä riippuen. Säiliö voidaan puhdistaa joko nopeasti tyhjentämällä tai perusteellisesti.

## Pölysäiliön tyhjentäminen (kuvat J, K)

- ◆ Paina pölysäiliön vapautuspainiketta (15) pölysäiliön (8) irrottamiseksi ja poistamiseksi imurista (16) kuvan J mukaisesti.
- ◆ Purista suodatinkotelon kielekkeitä (17) etusormella ja peukalolla ja vedä suodatinkotelo (18) pölysäiliöstä irti kuvan K mukaisesti.
- ◆ Aseta pölysäiliö roskakorin päälle ja tyhjennä pölysäiliö.
- ◆ Asenna suodatinkotelo pölysäiliöön (8) varmistaen, että pölysäiliön urat kohdistuvat suodatinkotelon kielekkeisiin kuvan N1 mukaisesti.
- ◆ Asenna pölysäiliö imuriin, kunnes se napsahtaa hyvin paikoilleen.

**Huomautus:** Varmista, että pölynpoistoportti osoittaa imurin pääkavhan suuntaan ja pölysäiliön vapautuspainike (15) osoittaa imurista (16) pois päin.

## Suodattimien puhdistus (kuvat L, M, N)

**Huomautus:** Maksimaalinen pölynkeräysteho saavutetaan vain, kun suodattimet ovat puhtaat ja pölysäiliö tyhjä. Jos pölyä tulee sammuttamisen jälkeen ulos laitteesta, pölysäiliö on täynnä ja se on tyhjennettävä.

- ◆ Pese suodattimet säännöllisesti lämpimällä saippuavedellä. Varmista, että ne ovat kokonaan kuivia ennen uudelleen käyttöä. Mitä puhtaampi suodatin on, sitä parempi on laitteen teho.
- ◆ Suodattimet on tärkeää asettaa oikein paikoilleen ennen käyttöä.
- ◆ Vedä pölysäiliön vapautuspainiketta (15) taaksepäin pölysäiliön (8) irrottamiseksi ja poistamiseksi imurista (16) kuvan J mukaisesti.
- ◆ Purista suodattimen kielekkeitä (17) etusormella ja peukalolla ja nosta suodatinkotelo (18) pölysäiliöstä irti kuvan K mukaisesti.
- ◆ Kun suodatinkotelo on irrotettu pölysäiliöstä, purista suodattimen kielekkeitä (17) etusormella ja peukalolla ja kierrä suodatinta (22) vastapäivään sen irrottamiseksi kuvan L mukaisesti.
- ◆ Irrota vaahtosuodatin (23) suodatinkotelosta kuvan M mukaisesti.
- ◆ Poista irtonainen pöly vaahtosuodattimesta (23) ja suodattimesta (22) ravistamalla tai harjan avulla.
- ◆ Huuhtele pölysäiliö (8) lämpimällä saippuavedellä.
- ◆ Pese suodattimet lämpimällä saippuavedellä.
- ◆ Varmista, että suodattimet ovat täysin kuivia ennen niiden asentamista takaisin suodatinkoteloon (18).
- ◆ Asenna puhdas ja kuiva vaahtosuodatin (23) takaisin suodatinkoteloon (18).

- ◆ Asenna puhdas ja kuiva suodatin (23) suodattimeen (22) kohdistamalla suodattimen sivuilla olevat suodatinkotelon suodatinkotelon sivuilla oleviin suodatinkotelon uriin (25) ja kiertämällä suodatinta myötäpäivään, kunnes se lukittuu hyvin paikoilleen kuvan N mukaisesti.
- ◆ Asenna suodatinkotelo pölysäiliöön (8) varmistaen, että pölysäiliön urat kohdistuvat suodatinkotelon kielekkeisiin kuvan N1 mukaisesti.
- ◆ Asenna pölysäiliö imuriin, kunnes se napsahtaa hyvin paikoilleen.

**Huomautus:** Varmista, että pölynpoistoportti osoittaa imurin pääkahvan (2) suuntaan ja pölysäiliön vapautuspainike (15) osoittaa imurista (16) pois päin.

## Pyörivien harjojen irrottaminen ja puhdistaminen (kuvat O, P, Q, R, S)

**Varoitus!** Jotta liikkuvat osat eivät aiheuttaisi henkilövahinkoja, irrota lattiaharja imurista ennen puhdistusta tai huoltoa.

- ◆ Irrota pyörivä harja (26) lattiasuulakkeesta (9) kiertämällä lukituslevyn (28) lukitus (27) kolikon tai suoran ruuvimeisselin avulla auki (29) kuvan O mukaisesti.
- ◆ Irrota lukituslevy (28).
- ◆ Vie käyttöihna (9a) pois pyörivästä harjasta (26)
- ◆ Pyörivä harja (26) voidaan nyt irrottaa.

**Huomautus:** Laakerit (33) voidaan myös poistaa päätykappaleista (32) karvojen tai muiden kertyneiden jäämien poistamiseksi harjoista kuvan Q mukaisesti.

- ◆ Kun pyörivä harja on puhdistettu, asenna se lattiasuulakkeeseen (9) kuvan R mukaisesti.
- ◆ Asenna lukituslevy (28) lattiasuulakkeeseen (9) kuvan S mukaisesti.
- ◆ Kierrä lukituslevyn (28) lukitus (27) kolikon tai suoran ruuvimeisselin avulla lukittuun asentoon (36) kuvan S mukaisesti.

## Turvallinen säilytys (kuva T)

Kun tätä laitetta ei käytetä, säilytä sitä turvallisesti asettamalla moottoryksikön (6b) kiinniin säilytyskoukkuun (6a) kuvan T mukaisesti.

## Huolto

BLACK+DECKERin johdoton laite on suunniteltu toimimaan mahdollisimman pitkän aikaa mahdollisimman vähällä huollolla. Oikea käsittely ja säännöllinen puhdistus varmistavat laitteen ongelmattoman toiminnan.

**Varoitus!** Toimi ennen johdottomien laitteiden huoltoa seuraavasti:

- ◆ Jos akku on kiinteä, käytä akku täysin loppuun ja sammuta laite sitten.

- ◆ Irrota laturi pistorasiasta ennen laturin puhdistamista. Laturi ei tarvitse säännöllisen puhdistamisen lisäksi mitään muuta huoltoa.
- ◆ Puhdista laiteen/laturin ilma-aukot säännöllisesti pehmeällä harjalla tai kuivalla kangasliinalla.
- ◆ Puhdista moottorin kotelo säännöllisesti kostealla liinalla. Älä käytä hankaavia tai liuotinpohjaisia puhdistusaineita.

## Suodattimien vaihtaminen

Suodattimet on hyvä vaihtaa 6–9 kuukauden välein ja aina, kun ne ovat kuluneet tai vahingoittuneet. Vaihotosuodattimia saat BLACK+DECKER-jälleenmyyjältä.

- ◆ Poista vanhat suodattimet yllä kuvatulla tavalla.
- ◆ Aseta uudet suodattimet paikalleen yllä kuvatulla tavalla.

## Ympäristönsuojelu



Toimita tämä laite erilliskeräykseen. Tällä symbolilla merkityjä tuotteita ja akkuja ei saa hävittää tavallisen kotitalousjätteen mukana.

Tuotteissa ja akuissa on materiaaleja, jotka voidaan ottaa talteen tai kierrättää uudelleen käyttöä varten.

Kierrätä sähkölaitteet ja akut paikallisten määräyksien mukaan. Lisätietoa on saatavilla osoitteessa [www.2helpU.com](http://www.2helpU.com)

## Tekniset tiedot

	BHFE520J	BHFE620J
Jännite	18 V	21,6 V
Wattituntia	36 Wh	43,2 Wh
Paino	2,02 kg	2,06 kg

## Takuu

Black & Decker on vakuuttunut tuotteidensa korkeasta laadusta ja tarjoaa kuluttajille 24 kuukauden takuun, joka astuu voimaan ostopäivänä. Takuu on lisäys kuluttajan laillisiin oikeuksiin eikä vaikuta niihin. Tämä takuu on voimassa kaikissa EU- ja ETA-maissa.

Edellytyksenä takuun saamiselle on, että vaade täyttää Black & Deckerin ehdot ja että ostaja toimittaa ostotositteen jälleenmyyjälle tai valtuutetulle huoltoille. Black & Deckerin kahden vuoden takuun ehdot ja lähimmän valtuutetun korjauspalvelun yhteystiedot ovat saatavilla osoitteessa [www.2helpU.com](http://www.2helpU.com) tai ottamalla yhteyttä paikalliseen Black & Deckerin toimipisteeseen tässä ohjekirjassa ilmoitettuun osoitteisiin.

Käy verkkosivuillemme osoitteessa [www.blackanddecker.fi](http://www.blackanddecker.fi) ja rekisteröi uusi Black & Decker -tuotteesi saadaksesi tietoa uusista tuotteista ja erikoistarjouksista.

**Προβλεπόμενη χρήση**

Οι ηλεκτρικές σκούπες μπαταρίας BLACK+DECKER BHFE520J και BHFE620J 3 σε 1 έχουν σχεδιαστεί για ηλεκτρικό σκούπισμα. Αυτές οι συσκευές προορίζονται μόνο για οικιακή χρήση.



Διαβάστε προσεκτικά όλο το περιεχόμενο αυτού του εγχειριδίου πριν χρησιμοποιήσετε τη συσκευή.

**Οδηγίες ασφαλείας**

**Προειδοποίηση! Διαβάστε όλες τις προειδοποιήσεις ασφαλείας και όλες τις οδηγίες.** Η μη τήρηση των παρακάτω προειδοποιήσεων και οδηγιών μπορεί να προκαλέσει ηλεκτροπληξία, πυρκαγιά και/ή σοβαρές σωματικές βλάβες.

- Η προβλεπόμενη χρήση περιγράφεται στο παρόν εγχειρίδιο. Τόσο η χρήση αξεσουάρ ή προσαρτημάτων, όσο και η πραγματοποίηση με αυτή τη συσκευή οποιασδήποτε εργασίας, πέραν αυτών που συνιστώνται στο παρόν εγχειρίδιο οδηγιών, μπορεί να εγκυμονεί κίνδυνο σωματικών βλαβών.
- Φυλάξτε αυτό το εγχειρίδιο για μελλοντική αναφορά.

**Χρήση της συσκευής**

- Μη χρησιμοποιείτε τη συσκευή για να περισυλλέξετε υγρά ή άλλα υλικά που θα μπορούσαν να πιάσουν φωτιά.
- Μη χρησιμοποιείτε τη συσκευή κοντά σε νερό.
- Μη βυθίζετε τη συσκευή σε νερό.
- Ποτέ μην αποσυνδέετε το φορτιστή από την πρίζα τραβώντας τον από το καλώδιο. Διατηρείτε το καλώδιο φορτιστή σε απόσταση από πηγές θερμότητας, λάδια και κοφτερές αιχμές.
- Αυτή η συσκευή μπορεί να χρησιμοποιηθεί από παιδιά ηλικίας 8 ετών και άνω καθώς και από

άτομα με μειωμένες σωματικές, αισθητηριακές ή διανοητικές ικανότητες ή άτομα χωρίς εμπειρία και γνώσεις, μόνο εφόσον τα άτομα αυτά επιτηρούνται ή τους έχουν δοθεί οδηγίες σχετικά με την ασφαλή χρήση της συσκευής και έχουν κατανοήσει τους πιθανούς κινδύνους. Τα παιδιά δεν πρέπει να παίζουν με τη συσκευή. Ο καθαρισμός και η συντήρηση από το χρήστη δεν πρέπει να γίνονται από παιδιά χωρίς επίβλεψη.

**Έλεγχος και επισκευές**

Πριν από τη χρήση, ελέγξτε τη συσκευή σας για τυχόν εξαρτήματα που παρουσιάζουν ζημιά ή βλάβη. Ελέγξτε αν υπάρχουν σπασμένα εξαρτήματα, ζημιά σε διακόπτες και οτιδήποτε άλλο μπορεί να επηρεάσει τη λειτουργία της.

- Μη χρησιμοποιήσετε τη συσκευή αν οποιοδήποτε εξάρτημά της έχει υποστεί ζημιά ή βλάβη.
- Φροντίζετε η επισκευή ή αντικατάσταση των εξαρτημάτων που τυχόν έχουν υποστεί ζημιά ή βλάβη να γίνεται από εξουσιοδοτημένο αντιπρόσωπο επισκευών.
- Να ελέγχετε τακτικά την κατάσταση του καλωδίου του φορτιστή. Σε περίπτωση που το καλώδιο του φορτιστή παρουσιάζει ζημιά ή ελάττωμα, αντικαταστήστε το φορτιστή.
- Μην επιχειρήσετε ποτέ να αφαιρέσετε ή να αντικαταστήσετε οποιοδήποτε εξάρτημα, εκτός από αυτά που καθορίζονται στο παρόν εγχειρίδιο.

**Πρόσθετες οδηγίες ασφαλείας****Μετά τη χρήση**

- Πριν καθαρίσετε τον φορτιστή ή τη βάση φόρτισης αποσυνδέστε τον/την από την πρίζα.
- Όταν η συσκευή δεν χρησιμοποιείται, πρέπει να φυλάσσεται σε ξηρό χώρο.

- ♦ Τα παιδιά δεν πρέπει να έχουν πρόσβαση σε αποθηκευμένες συσκευές.

## Υπολειπόμενοι κίνδυνοι

Κατά τη χρήση του εργαλείου μπορεί να δημιουργηθούν πρόσθετοι υπολειπόμενοι κίνδυνοι, οι οποίοι ενδέχεται να μη συμπεριλαμβάνονται στις προειδοποιήσεις ασφαλείας που εσωκλείονται. Αυτοί οι κίνδυνοι μπορεί να προκληθούν από κακή χρήση, παρατεταμένη χρήση κλπ.

Παρά την εφαρμογή των σχετικών κανονισμών ασφαλείας και τη χρήση διατάξεων ασφαλείας, ορισμένοι υπολειπόμενοι κίνδυνοι δεν είναι δυνατό να αποφευχθούν. Σε αυτούς περιλαμβάνονται:

- ♦ Τραυματισμοί από επαφή με οποιαδήποτε περιστρεφόμενα/κινούμενα μέρη.
- ♦ Τραυματισμοί κατά την αλλαγή οποιωνδήποτε εξαρτημάτων, λεπίδων ή αξεσουάρ.
- ♦ Σωματικές βλάβες από παρατεταμένη χρήση εργαλείου. Όταν χρησιμοποιείτε οποιοδήποτε εργαλείο για παρατεταμένα χρονικά διαστήματα, μην παραλείπετε με κανένα τρόπο να κάνετε τακτικά διαλείμματα.
- ♦ Βλάβη της ακοής.
- ♦ Κίνδυνοι στην υγεία που προκαλούνται από την εισπνοή σκόνης όταν χρησιμοποιείτε το εργαλείο (παράδειγμα: - όταν επεξεργάζεστε ξύλο, ειδικά δρυ, οξιά και MDF).

## Φορτιστές

Ο φορτιστής σας είναι σχεδιασμένος για συγκεκριμένη ηλεκτρική τάση. Ελέγχετε πάντα ότι η τάση ρεύματος δικτύου συμφωνεί με αυτήν που αναγράφεται στην πινακίδα τεχνικών χαρακτηριστικών.

**Προειδοποίηση!** Ποτέ μην επιχειρήσετε να αντικαταστήσετε τη μονάδα φορτιστή με κανονικό φως ρεύματος δικτύου.

- ♦ Ο φορτιστής BLACK+DECKER πρέπει να χρησιμοποιείται αποκλειστικά και μόνο για τη φόρτιση της μπαταρίας της συσκευής που συνόδευε. Άλλες μπαταρίες ενδέχεται να εκραγούν, προκαλώντας τραυματισμό ατόμων και ζημιές.
- ♦ Μην επιχειρήσετε ποτέ να φορτίσετε μη επαναφορτιζόμενες μπαταρίες.
- ♦ Αν το καλώδιο ρεύματος έχει υποστεί ζημιά, η αντικατάστασή του πρέπει να γίνει από τον κατασκευαστή ή από ένα εξουσιοδοτημένο κέντρο επισκευών της BLACK+DECKER, ώστε να μην αποτελέσει κίνδυνο.
- ♦ Μην εκθέτετε τον φορτιστή σε νερό.
- ♦ Μην ανοίξετε τον φορτιστή.
- ♦ Μην εισάγετε οποιαδήποτε αντικείμενα μέσα στο φορτιστή.
- ♦ Κατά τη φόρτιση, η συσκευή/ μπαταρία πρέπει να έχει τοποθετηθεί σε επαρκώς αεριζόμενο χώρο.

## Ασφαλής χρήση ηλεκτρικού ρεύματος

### Σύμβολα επάνω στο φορτιστή



Πριν χρησιμοποιήσετε τη συσκευή διαβάστε προσεκτικά ολόκληρο το εγχειρίδιο.



Αυτό το εργαλείο φέρει διπλή μόνωση και επομένως δεν απαιτείται καλώδιο γείωσης. Ελέγχετε πάντα ότι η παροχή ρεύματος αντιστοιχεί στην τάση που αναφέρεται στην πινακίδα στοιχείων.



Η βάση φόρτισης προορίζεται για χρήση μόνο σε εσωτερικούς χώρους.

### Ετικέτες πάνω στη συσκευή

Αυτή η συσκευή φέρει τα παρακάτω προειδοποιητικά σύμβολα μαζί με τον κωδικό ημερομηνίας



Πριν χρησιμοποιήσετε τη συσκευή διαβάστε προσεκτικά ολόκληρο το εγχειρίδιο



S010QU2300040

BHFE520J χρησιμοποιήστε φορτιστή S010QU2300040



S014CU270050

BHFE620J χρησιμοποιήστε φορτιστή S014CU270050

### Χαρακτηριστικά

Αυτό το εργαλείο διαθέτει μερικά από ή όλα τα παρακάτω χαρακτηριστικά.

1. Διακόπτης λειτουργίας on/off

2. Κύρια λαβή
3. Ενδεικτική λυχνία κατάστασης φόρτισης
4. Θύρα φόρτισης
5. Είσοδος υποπίεσης
6. Σωλήνας προέκτασης
7. Κομπι απολευθέρωσης αεσουάρ
8. Δοχείο συλλογής σκόνης
9. Κεφαλή δαπέδου
10. Εργαλείο αεσουάρ 2 σε 1
- 10a. Κλιπ φύλαξης αεσουάρ
11. Φορτιστής με φως
12. Φως εργασίας LED

### Συναρμολόγηση (Εικ. Α, ΒF)

- ◆ Ευθυγραμμίστε το πάνω μέρος του σωλήνα επέκτασης (6) με την είσοδο υποπίεσης (5) όπως δείχνει η Εικ. Α.
- ◆ Σπρώξτε τον σωλήνα επέκτασης (6) πάνω στην είσοδο υποπίεσης (5) ώστε να ασφαλίσει στη θέση του.
- ◆ Ευθυγραμμίστε το κάτω μέρος του σωλήνα επέκτασης (6) με την κεφαλή δαπέδου (9) όπως δείχνει η Εικ. Β.
- ◆ Σπρώξτε το κάτω μέρος του σωλήνα επέκτασης (6) πάνω στην κεφαλή δαπέδου (9) ώστε να ασφαλίσει στη θέση του.
- ◆ Για να αφαιρέσετε ένα αεσουάρ, πιέστε το κομπι απολευθέρωσης αεσουάρ (7) που βρίσκεται στο σωλήνα υποπίεσης ή επέκτασης και προσεκτικά τραβήξτε το συνδεδεμένο αεσουάρ για να το αφαιρέσετε.

**Προειδοποίηση!** Όταν δεν χρησιμοποιείτε τη μονάδα, τοποθετείτε την με την πίσω πλευρά προς ένα τοίχο ώστε σε περίπτωση αβέλτητης πτώσης της να έρθει σε επαφή με τον τοίχο και όχι με ανθρώπους ή κατοικίδια.

### Φόρτιση της μπαταρίας (Εικ. C)

**Προειδοποίηση!** Χρησιμοποιείτε τη μονάδα μόνο με τον παρεχόμενο φορτιστή. Κατά την πρώτη χρήση τους, τα επαναφορτιζόμενα στοιχεία μπαταρίας του προϊόντος χρειάζονται ελάχιστο χρόνο φόρτισης 5 ωρών για να εξασφαλιστεί πλήρης ισχύς.

**Σημείωση:** Συνιστούμε να φορτίζετε τη μονάδα στη θέση φύλαξης όπως δείχνει η εικόνα T.

- ◆ Η μονάδα πρέπει να είναι απενεργοποιημένη για να φορτιστεί.
- ◆ Εικ. C - Συνδέστε το φως (13) του φορτιστή με φως (11) στην υποδοχή φόρτισης (4) της ηλεκτρικής σκούπας.
- ◆ Συνδέστε τον φορτιστή σε μια στάντα ηλεκτρική πρίζα.
- ◆ Κατά τη διάρκεια της φόρτισης, ο φορτιστής μπορεί να θερμανθεί, αυτό είναι πολύ φυσιολογικό και ασφαλές. Είναι ασφαλές να αφήσετε τη συσκευή συνεχώς συνδεδεμένη στο φορτιστή. Ο φορτιστής μειώνει αυτόματα την κατανάλωση ισχύος όταν ολοκληρώνεται η φόρτιση.

**Προειδοποίηση!** Μη φορτίζετε την μπαταρία σε θερμοκρασίες περιβάλλοντος κάτω από 4 °C ή πάνω από 40 °C. Τηρείτε όλες τις οδηγίες φόρτισης και μη φορτίζετε τη συσκευή εκτός των ορίων θερμοκρασίας που ορίζονται στις οδηγίες. Η ακατάλληλη φόρτιση ή η φόρτιση σε θερμοκρασίες εκτός των προβλεπόμενων ορίων μπορεί να προξενήσει ζημιά στην μπαταρία και να αυξήσει τον κίνδυνο φωτιάς.

### Ενδεικτική λυχνία κατάστασης φόρτισης

Αυτή η συσκευή περιλαμβάνει μια ένδειξη κατάστασης φόρτισης (3) η οποία αποτελείται από τρεις πράσινες και μία κόκκινη λυχνία LED που υποδεικνύουν το επίπεδο φόρτισης που απομένει στην μπαταρία. Αυτή η δυνατότητα αυτή ενεργοποιείται μόνο όταν είναι ενεργοποιημένη η ηλεκτρική σκούπα.

Η ένδειξη κατάστασης φόρτισης είναι μια προσεγγιστική ένδειξη του επιπέδου φόρτισης που απομένει στο πακέτο μπαταρίας.

Η ένδειξη με λυχνίες LED για την μπαταρία δείχνει την υπολειπόμενη φόρτιση και σας προειδοποιεί όταν το επίπεδο φόρτισης της μπαταρίας είναι χαμηλό. Η τελική κόκκινη LED θα αναβοσβήνει συνεχόμενα όταν υπολείπεται μόνο λίγος χρόνος λειτουργίας.

**Σημείωση:** Η ένδειξη κατάστασης φόρτισης αποτελεί μόνο μια εκτίμηση του φορτίου που έχει απομείνει στο πακέτο μπαταριών. Δεν δείχνει τη λειτουργικότητα του εργαλείου και υπόκειται σε μεταβολές βάσει των εξαρτημάτων του προϊόντος, της θερμοκρασίας και της εφαρμογής του τελικού χρήστη.

### Χρήση

Αυτή η ηλεκτρική σκούπα μπορεί να χρησιμοποιηθεί με έναν από τέσσερις τρόπους.

- ◆ Με το σωλήνα επέκτασης (6) και την κεφαλή δαπέδου (9) όπως δείχνει η Εικ. D.
- ◆ Με τη βούρτσα δαπέδου (9) και τη σκούπα όπως δείχνει η εικόνα E.
- ◆ Με το σωλήνα επέκτασης (6) και το Εργαλείο αεσουάρ 2 σε 1 (10) όπως δείχνει η εικόνα F.
- ◆ Με το Εργαλείο αεσουάρ 2 σε 1 (10) και την ηλεκτρική σκούπα όπως δείχνει η εικόνα G.

**Σημείωση:** Το Εργαλείο αεσουάρ 2 σε 1 (10) μπορεί να χρησιμοποιηθεί είτε σαν εργαλείο για χαραμάδες, είτε σαν εργαλείο βούρτσας, όπως δείχνει η εικόνα F.

### Ενεργοποίηση και απενεργοποίηση (Εικ. H)

- ◆ Για να ενεργοποιήσετε τη συσκευή, μετακινήστε το διακόπτη ενεργοποίησης/ απενεργοποίησης (1) προς τα εμπρός στη θέση "I".
- ◆ Για αυξημένη ισχύ, μετακινήστε το διακόπτη ενεργοποίησης/ απενεργοποίησης ( 1 ) προς τα εμπρός στη θέση "II".

**Σημείωση:** Η κεφαλή δαπέδου (9) θα ενεργοποιείται όταν έχει συνδεθεί στη σκούπα ή στο σωλήνα επέκτασης. Το φως εργασίας LED (12) θα ανάβει όταν είναι ενεργοποιημένη η μονάδα.

**Σημείωση:** Οι LED ένδειξης κατάστασης φόρτισης (3) θα ανάβουν όταν είναι ενεργοποιημένη η σκούπα, όπως δείχνει η εικόνα I.

- ◆ Για να απενεργοποιήσετε τη μονάδα, μετακινήστε τον διακόπτη ενεργοποίησης/ απενεργοποίησης στη θέση "O" (1).
- ◆ Ξανασυνδέστε το προϊόν με τον φορτιστή αμέσως μετά τη χρήση ώστε να είναι έτοιμο και πλήρως φορτισμένο για την επόμενη χρήση. Βεβαιωθείτε ότι το προϊόν έχει συνδεθεί καλά με το φως του φορτιστή.

### Καθαρισμός και άδειασμα της σκούπας

**Προειδοποίηση!** Κίνδυνος από εκτοξευόμενα σωματίδια/αίρα την αναπνοή: Πιέτε μη χρησιμοποιήσετε τη σκούπα χωρίς το φίλτρο της.

**Προειδοποίηση!** Το φίλτρο μπορεί να επαναχρησιμοποιηθεί, μην το θεωρήσετε παρόμοιο με σακούλα μιας χρήσης, και μην το πετάξετε κατά το άδειασμα του προϊόντος. Συνιστούμε να αντικαθιστάτε το φίλτρο κάθε 6-9 μήνες, ανάλογα με τη συχνότητα χρήσης του. Υπάρχουν δύο μέθοδοι για να καθαρίσετε το δοχείο, η μία μέθοδος είναι για γρήγορο άδειασμα και η άλλη για σχολαστικό καθαρισμό.

## Για να αδειάσετε το δοχείο συλλογής σκόνης (Εικ. J, K)

- ◆ Πιέστε το κουμπί απελευθέρωσης του δοχείου συλλογής σκόνης (15) για να αφαιρέσετε το δοχείο συλλογής σκόνης (8) από τη σκούπα (16) όπως δείχνει η εικόνα J.
- ◆ Χρησιμοποιήστε τον δείκτη και τον αντίχειρά σας για να πιέσετε τις προεξοχές του περιβλήματος φίλτρου (17) και τραβήξτε το περίβλημα φίλτρου (18) από το δοχείο συλλογής σκόνης όπως δείχνει η Εικ. K.
- ◆ Αδειάστε το δοχείο συλλογής σκόνης πάνω από έναν κάδο απορριμμάτων.
- ◆ Εγκαταστήστε το περίβλημα φίλτρου μέσα στο δοχείο συλλογής σκόνης (8) διασφαλίζοντας ότι οι εγκοπές του δοχείου συλλογής σκόνης ευθυγραμμίζονται με τις προεξοχές του περιβλήματος φίλτρου όπως δείχνει η εικόνα N1.
- ◆ Εγκαταστήστε το δοχείο συλλογής σκόνης μέσα στη σκούπα, έως ότου ασφαλίσει καλά στη θέση του με χαρακτηριστικό ήχο "κλικ".

**Σημείωση:** Βεβαιωθείτε ότι το στόμιο σκόνης είναι στραμμένο προς την κύρια λαβή της σκούπας και το κουμπί απελευθέρωσης (15) του δοχείου συλλογής σκόνης είναι στραμμένο μακριά από τη σκούπα (16).

## Καθαρισμός των φίλτρων (Εικ. L, M, N)

**Σημείωση:** Η μέγιστη συλλογή σκόνης επιτυγχάνεται μόνο με καθαρά φίλτρα και κενό δοχείο συλλογής σκόνης. Αν αρχίσει να πέφτει σκόνη έξω από τη συσκευή μετά την απενεργοποίησή της, αυτό σημαίνει ότι το δοχείο συλλογής σκόνης είναι γεμάτο και πρέπει να το αδειάσετε.

- ◆ Πλένετε τα φίλτρα τακτικά χρησιμοποιώντας χλιαρό σαπουνόνερο και να βεβαιώνετε ότι έχουν στεγνώσει τελείως πριν τα χρησιμοποιήσετε πάλι. Όσο πιο καθαρό είναι το φίλτρο, τόσο καλύτερα θα είναι η απόδοση του προϊόντος.
- ◆ Είναι πολύ σημαντικό να έχουν τοποθετηθεί τα φίλτρα σωστά στη θέση τους πριν τη χρήση.
- ◆ Τραβήξτε πίσω το κουμπί απελευθέρωσης (15) του δοχείου συλλογής σκόνης και αφαιρέστε το δοχείο συλλογής σκόνης (8) από τη σκούπα (16) όπως δείχνει η εικόνα J.
- ◆ Χρησιμοποιήστε τον δείκτη και τον αντίχειρά σας για να πιέσετε τις προεξοχές του περιβλήματος φίλτρου (17) και σηκώστε το περίβλημα φίλτρου (18) από το δοχείο συλλογής σκόνης όπως δείχνει η εικόνα K.
- ◆ Αφού αφαιρέσετε το περίβλημα φίλτρου από το δοχείο συλλογής σκόνης, χρησιμοποιήστε τον δείκτη και τον αντίχειρά σας για να πιέσετε τις προεξοχές του φίλτρου (17) και περιστρέψτε το φίλτρο (22) αριστερόστροφα και αφαιρέστε το όπως δείχνει η εικόνα L.
- ◆ Αφαιρέστε το φίλτρο αφρώδους υλικού (23) από το περίβλημα φίλτρου όπως δείχνει η εικόνα M.
- ◆ Ανακινήστε ή βουρτσάστε ελαφρά κάθε χαλαρή σκόνη ώστε να απομακρυνθεί από το φίλτρο αφρώδους υλικού (23) και από το φίλτρο (22).
- ◆ Ξεπλύνετε το δοχείο συλλογής σκόνης (8) με χλιαρό σαπουνόνερο.
- ◆ Πλύνετε τα φίλτρα με χλιαρό σαπουνόνερο.
- ◆ Βεβαιωθείτε ότι τα φίλτρα έχουν στεγνώσει τελείως πριν τα επανατοποθετήσετε μέσα στο περίβλημα φίλτρου (18).
- ◆ Επανατοποθετήστε το καθαρό και στεγνό φίλτρο αφρώδους υλικού (23) μέσα στο περίβλημα φίλτρου (18).
- ◆ Επανατοποθετήστε το καθαρό και στεγνό φίλτρο (23) μέσα στο φίλτρο (22) ευθυγραμμίζοντας τις ασφαλίσεις του φίλτρου (24), που βρίσκονται στα πλαϊνά του φίλτρου με τις εγκοπές (25) του περιβλήματος φίλτρου, που

βρίσκονται στα πλαϊνά του περιβλήματος φίλτρου, και περιστρέψτε το φίλτρο δεξιόστροφα έως ότου ασφαλίσει καλά στη θέση του όπως δείχνει η εικόνα N.

- ◆ Εγκαταστήστε το περίβλημα φίλτρου μέσα στο δοχείο συλλογής σκόνης (8) διασφαλίζοντας ότι οι εγκοπές του δοχείου συλλογής σκόνης ευθυγραμμίζονται με τις προεξοχές του περιβλήματος φίλτρου όπως δείχνει η εικόνα N1.
- ◆ Εγκαταστήστε το δοχείο συλλογής σκόνης μέσα στη σκούπα, έως ότου ασφαλίσει καλά στη θέση του με χαρακτηριστικό ήχο "κλικ".

**Σημείωση:** Βεβαιωθείτε ότι το στόμιο σκόνης είναι στραμμένο προς την κύρια λαβή (2) της σκούπας και το κουμπί απελευθέρωσης (15) του δοχείου συλλογής σκόνης είναι στραμμένο μακριά από τη σκούπα (16).

## Αφαίρεση και καθαρισμός των περιστροφικών βουρτσών (Εικ. O, P, Q, R, S)

**Προειδοποίηση!** Για να μειώσετε τον κίνδυνο τραυματισμού από κινούμενα μέρη, απουσνδέστε τη βούρτσα δαπέδου από την ηλεκτρική σκούπα πριν από κάθε εργασία καθαρισμού ή σέρβις.

- ◆ Για να αφαιρέσετε την περιστροφική βούρτσα (26) από την κεφαλή δαπέδου (9) χρησιμοποιήστε ένα κέρμα ή ένα ίσιο κατασβίδι για να περιστρέψετε την ασφάλιση (27) πάνω στην πλάκα ασφάλισης (28) στην απασφαλισμένη θέση (29) όπως δείχνει η εικόνα O.
- ◆ Αφαιρέστε την πλάκα ασφάλισης (28).
- ◆ Με προσοχή αφαιρέστε τον μάντα κίνησης (9a) από την περιστροφική βούρτσα (26).
- ◆ Η περιστροφική βούρτσα (26) μπορεί τώρα να αφαιρεθεί.

**Σημείωση:** Τα έδρανα (33) μπορούν επίσης να αφαιρεθούν από τα ακρινά τμήματα (32), επιτρέποντας σας να καθαρίσετε τις βούρτσες από τυχόν τρίχες ή σκουπίδια που ενδέχεται να έχουν συσσωρευτεί, όπως δείχνει η εικόνα Q.

- ◆ Αφού καθαρίσετε την περιστροφική βούρτσα, επανατοποθετήστε την στην κεφαλή δαπέδου (9) όπως δείχνει η εικόνα R.
- ◆ Εγκαταστήστε την πλάκα ασφάλισης (28) πάνω στην κεφαλή δαπέδου (9) όπως δείχνει η εικόνα S.
- ◆ Χρησιμοποιήστε ένα κέρμα ή ένα ίσιο κατασβίδι για να περιστρέψετε την ασφάλιση (27) πάνω στην πλάκα ασφάλισης (28) στην απασφαλισμένη θέση (36) όπως δείχνει η εικόνα S.

## Ασφαλής φύλαξη (Εικ. T)

Μπορείτε να φυλάξετε τη μονάδα με ασφάλεια, όταν δεν την χρησιμοποιείτε, τοποθετώντας το εξάρτημα συγκράτησης που υπάρχει στη μονάδα μωτέρ (6b) πάνω στο άγκιστρο φύλαξης (6a) όπως δείχνει η εικόνα T.

## Συντήρηση

Αυτή η συσκευή μπαταρίας της BLACK+DECKER έχει σχεδιαστεί έτσι ώστε να λειτουργεί για μεγάλο χρονικό διάστημα με την ελάχιστη δυνατή συντήρηση. Η συνεχής ικανοποιητική λειτουργία εξαρτάται από τη σωστή φροντίδα και τον τακτικό καθαρισμό του εργαλείου.

**Προειδοποίηση!** Πριν πραγματοποιήσετε οποιαδήποτε συντήρηση σε συσκευές που λειτουργούν με μπαταρία:

- ◆ Χρησιμοποιήστε την μπαταρία μέχρι να εξαντληθεί πλήρως αν είναι ενσωματωμένη, και στη συνέχεια απενεργοποιήστε.
- ◆ Αποσυνδέστε το φορτιστή από την πρίζα πριν τον καθαρίσετε.

Ο φορτιστής σας δεν χρειάζεται καμία άλλη συντήρηση πέραν του τακτικού καθαρισμού.

- ◆ Να καθαρίζετε τακτικά τις εγκοπές εξερισμού της συσκευής/του φορτιστή με μαλακή βούρτσα ή στεγνό πανί.
- ◆ Να καθαρίζετε τακτικά το περίβλημα του μοτέρ με ένα ελαφρά υγρό πανί. Μη χρησιμοποιείτε καθαριστικά που χαράζουν ή περιέχουν διαλύτες.

## Αντικατάσταση των φίλτρων

Τα φίλτρα πρέπει να αντικαθίστανται κάθε 6 με 9 μήνες και όταν έχουν φθαρεί ή υποστεί ζημιά. Ανταλλακτικά φίλτρα είναι διαθέσιμα από τον τοπικό σας αντιπρόσωπο της BLACK+DECKER.

- ◆ Αφαιρέστε τα παλιά φίλτρα όπως περιγράφεται παραπάνω.
- ◆ Τοποθετήστε τα καινούργια φίλτρα όπως περιγράφεται παραπάνω.

## Προστασία του περιβάλλοντος



Χωριστή συλλογή. Τα προϊόντα και οι μπαταρίες που επισημαίνονται με αυτό το σύμβολο δεν πρέπει να απορρίπτονται μαζί με τα κανονικά οικιακά απορρίμματα.

Τα προϊόντα και οι μπαταρίες περιέχουν υλικά που μπορούν να ανακτηθούν ή να ανακυκλωθούν ώστε να μειωθούν οι ανάγκες για πρώτες ύλες.

Παρακαλούμε να ανακυκλώνετε τα ηλεκτρικά προϊόντα και τις μπαταρίες σύμφωνα με τους τοπικούς κανονισμούς. Περισσότερες πληροφορίες διατίθενται στον ιστότοπο

[www.2helpU.com](http://www.2helpU.com)

## Τεχνικά δεδομένα

	BHFE520J	BHFE620J
Τάση	18V	21,6V
Βατώρες	36Wh	43.2Wh
Βάρος	2.02Kg	2.06Kg

## Εγγύηση

Η Black & Decker είναι σίγουρη για την ποιότητα των προϊόντων της και προσφέρει στους καταναλωτές εγγύηση 24 μηνών από την ημερομηνία αγοράς. Αυτή η εγγύηση συμπληρώνει και με κανένα τρόπο δεν παραβλάπτει τα νόμιμα δικαιώματά σας. Η εγγύηση ισχύει εντός της επικράτειας των χωρών μελών της Ευρωπαϊκής Ένωσης και της Ευρωπαϊκής Ζώνης Ελεύθερων Συναλλαγών.

Για να υποβάλετε αξίωση βάσει της εγγύησης, η αξίωση θα πρέπει να είναι σύμφωνη με τους Όρους και προϋποθέσεις της Black&Decker και θα χρειαστεί να υποβάλετε απόδειξη αγοράς στον πωλητή ή σε εξουσιοδοτημένο αντιπρόσωπο σέρβις. Μπορείτε να αποκτήσετε τους Όρους και προϋποθέσεις της εγγύησης 2 ετών της Black&Decker και να μάθετε την τοποθεσία του πλησιέστερου εξουσιοδοτημένου αντιπροσώπου επισκευών στο Internet στο [www.2helpU.com](http://www.2helpU.com), ή επικοινωνώντας με το τοπικό σας γραφείο Black & Decker στη διεύθυνση που υποδεικνύεται στο παρόν εγχειρίδιο.

Παρακαλούμε επισκεφθείτε την ιστοσελίδα μας [www.blackanddecker.gr](http://www.blackanddecker.gr) για να καταχωρίσετε το νέο σας προϊόν Black & Decker και για να ενημερωθείτε για τα νέα προϊόντα και τις ειδικές προσφορές.

<b>België/Belgique/Luxembourg</b> www.blackanddecker.be enduser.be@sbdinc.com	Stanley Black & Decker Belgium BVBA Egide Walschaertsstraat 16 2800 Mechelen	Tel. NL +32 15 47 37 65 Tel. FR +32 15 47 37 66 Fax. +32 15 47 37 99
<b>Danmark</b>	Black & Decker Roskildevej 22 2620 Albertslund	kundeservice.dk@sbdinc.com www.blackanddecker.dk
<b>Deutschland</b> www.blackanddecker.de infobfge@sbdinc.com	Stanley Black & Decker Deutschland GmbH Black & Decker Str. 40, D - 65510 Idstein	Tel. 06126 21-0 Fax 06126 21-2980
<b>Ελλάδα</b> www.blackanddecker.gr greece.service@sbdinc.com	Stanley Black & Decker (ΕΛΛΑΣ) Ε.Π.Ε ΓΡΑΦΕΙΑ: Σπύρου 7 & Βουλιαγμένης 166 74 Γλυφάδα - Αθήνα	Τηλ. 210-8981616 Φαξ 210-8983570
<b>SERVICE:</b>	Ημερος Τόπος 2 -Χάνι Αδάμ 193 00 Ασπρόπυργος - Αθήνα	Τηλ. Service 210-8985208 Φαξ 210-5597598
<b>España</b> www.blackanddecker.es respuesta.posventa@sbdinc.com	Stanley Black & Decker Ibérica, S.C.A. Parc de Negocis "Mas Blau" Edificio Muntadas, c/Bergadá, 1, Of. A6 08820 El Prat de Llobregat (Barcelona)	Tel. 934 797 400 Fax 934 797 419
<b>France</b> www.blackanddecker.fr	Black & Decker (France) S.A.S. 5 allée des Hêtres B.P. 30084 69579 Limonest Cédex	Tel. 04 72 20 39 20 Fax 04 72 20 39 00
<b>Helvetia</b> www.blackanddecker.ch service@rofoag.ch	ROFO AG Gewerbezone Seeblick 3213 Kleinbödingen	Tel. 026-6749393 Fax 026-6749394
<b>Italia</b> www.blackanddecker.it service.italia@sbdinc.com	Stanley Black & Decker Italia Via Energypark 6 20871 Vimercate (MB)	Tel. 039-9590200 Fax 039-9590313 Numero verde 800-213935
<b>Nederland</b> www.blackanddecker.nl enduser.nl@sbdinc.com	Stanley Black & Decker Netherlands BV Holtum Noordweg 35, 6121 RE BORN Postbus 83, 6120 AB BORN	Tel. +31 164 283 065 Fax +31 164 283 200
<b>Norge</b>	Black & Decker Postboks 4613, Nydalen 0405 Oslo	kundeservice.no@sbdinc.com www.blackanddecker.no
<b>Österreich</b> www.blackanddecker.at service.austria@sbdinc.com	Stanley Black & Decker Austria GmbH Oberlaaerstraße 248, A-1230 Wien	Tel. 01 66116-0 Fax 01 66116-614
<b>Portugal</b> www.blackanddecker.pt resposta.posvenda@sbdinc.com	Black & Decker Limited SARL Quinta da Fonte - Edifício Q55 D, Diniz Rua dos Malhães, 2 e 2A - Piso 2 Esquerdo 2770 - 071 Paço de Arcos	Tel. 214667500 Fax 214667580
<b>Suomi</b>	Black & Decker PL47 00521, Helsinki	asiakaspalvelu.fi@sbdinc.com www.blackanddecker.fi
<b>Sverige</b>	Black & Decker AB Box 94, 431 22 Mölndal	kundservice.se@sbdinc.com www.blackanddecker.se
<b>Türkiye</b> www.blackanddecker.com.tr	KALE Hırdavat ve Makina A.Ş. Defferdar Mah. Savaklar Cad. No:15 Edimekapı / Eyüp / İstanbul 34050	Tel. 0212 533 52 55 Fax. 0212 533 10 05
<b>United Kingdom &amp; Republic Of Ireland</b> www.blackanddecker.co.uk emeaservice@sbdinc.com	Black & Decker 210 Bath Road Slough, Berkshire SL1 3YD	Tel. 01753 511234 Fax 01753 512365
<b>Middle East &amp; Africa</b> www.blackanddecker.ae service.mea@sbdinc.com	Black & Decker P.O.Box - 17164 Jebel Ali Free Zone (South), Dubai, UAE	Tel. +971 4 8863030 Fax +971 4 8863333