

**CALDAIE
MURALI**

**FAMILY
IN**

**ISTRUZIONI
PER L'UTENTE**



RIELLO

IL CLIMA PER OGNI TEMPO

Indice

Regole fondamentali di sicurezza	pag. 5
Avvertenze generali	pag. 6
Generalità	pag. 7
Conoscere la caldaia	pag. 8
Aree funzionali del pannello comandi	pag. 9
Messa in servizio	pag. 12
Conoscere FAMILY REmote Control	pag. 15
Logica di funzionamento	pag. 16
Impostazione parametri	pag. 17
Accensione	pag. 18
Cambio della settimana tipo	pag. 19
Spegnimento	pag. 19
Modifica della temperatura acqua calda sanitaria	pag. 20
Modifica della temperatura Benessere	pag. 21
Modifica della temperatura riscaldamento	pag. 21
Termoregolazione	pag. 22
Programma riscaldamento	pag. 23
Programma sanitario	pag. 26
Tasto Benessere	pag. 27
Tasto Memory	pag. 28
Touch & Go	pag. 29
Tasto sole/luna	pag. 29
Modifica temporanea della temperatura ambiente impostata	pag. 29
Funzioni speciali	pag. 30
Pulizia	pag. 30
Party	pag. 31
Vacanze	pag. 32
Riempimento impianto intelligente	pag. 33
INFO	pag. 34
Funzionamento manuale	pag. 35
Anomalie e soluzioni	pag. 36
Spegnimento temporaneo	pag. 39
Spegnimento per lunghi periodi	pag. 40
Pulizia	pag. 41
Manutenzione	pag. 41
Annotazioni di controllo	pag. 42

In particolari situazioni climatiche e funzionali (bassa temperatura esterna, elevata umidità relativa, esercizio al minimo di modulazione) si può verificare la parziale condensazione dei prodotti della combustione: il fenomeno, osservabile come FUMO BIANCO, alla estremità del condotto di scarico, è del tutto naturale e non modifica gli equilibri ecologici dell'Ambiente.

Il funzionamento dell'apparecchio non viene compromesso ed è, anzi, la più immediata evidenza dell'elevato grado di rendimento e del risparmio energetico ottenuto.

Gentile cliente,
La ringraziamo per aver preferito una caldaia murale
FAMILY IN
un prodotto innovativo, moderno e di qualità
che Le assicurerà benessere e sicurezza per lungo tempo;
tutto questo specialmente se affiderà la sua caldaia
ad un Servizio Tecnico di Assistenza che è specificatamente
preparato ed addestrato per configurarlo al massimo.

Questo libretto di istruzione, a Lei destinato, contiene importanti
indicazioni e suggerimenti che Le chiediamo di osservare per
utilizzare nel migliore dei modi la Sua caldaia.

Voglia gradire rinnovati ringraziamenti.

La caldaia **FAMILY IN**
che Lei ha acquistato, gode di una
GARANZIA SPECIFICA
a partire dalla data di convalida da parte
del Servizio Tecnico di Assistenza della
Sua Zona che può trovare sulle pagine gialle
alla voce CALDAIE.

La invitiamo quindi a rivolgersi tempestivamente al
suddetto Servizio Tecnico il quale

A TITOLO GRATUITO
effettuerà la messa in funzione
della caldaia alle condizioni specificate nel
CERTIFICATO DI GARANZIA,
fornito con la caldaia, che Le suggeriamo
di leggere con attenzione.

Le caldaie
FAMILY IN RIELLO
sono conformi a:

- Direttiva Gas 90/396/CEE
- Direttiva Rendimenti
92/42/CEE ed all'Allegato E del D.P.R. 26
Agosto 1993 n°412
- Direttiva Compatibilità Elettromagnetica
89/336/CEE
- Direttiva Bassa Tensione
73/23/CEE
- Normativa Caldaie a Condensazione 677
(**FAMILY IN CONDENS**)

CE 0694

Le caldaie
FAMILY IN RIELLO
sono certificate:

- Rendimenti ★★★
- Qualità 

Le caldaie
FAMILY IN CONDENS
RIELLO
sono certificate:

- Rendimenti ★★★★★

In alcune parti del manuale sono utilizzati i simboli:

 **ATTENZIONE** = per azioni/situazioni che richiedono particolare cautela e adeguata preparazione.

 **VIETATO** = per azioni che non devono essere assolutamente eseguite.

Regole fondamentali di sicurezza

Ricordiamo che l'utilizzo di prodotti che impiegano combustibili, energia elettrica ed acqua comporta l'osservanza di alcune regole fondamentali di sicurezza quali:

È vietato l'uso di **FAMILY IN** ai bambini ed alle persone inabili non assistite.



È vietato azionare dispositivi o apparecchi elettrici quali interruttori, elettrodomestici, ecc. se si avverte odore di combustibile o di incombusti.

In questo caso:

- aerare il locale aprendo porte e finestre;
- chiudere il dispositivo d'interrettazione del combustibile;
- fare intervenire con sollecitudine il Servizio Tecnico di Assistenza **RIELLO** oppure personale professionalmente qualificato.

È vietato toccare la caldaia se si è a piedi nudi e con parti del corpo bagnate.



È vietata qualsiasi operazione di pulizia, prima di aver

scollegato la caldaia dalla rete di alimentazione elettrica posizionando l'interruttore generale dell'impianto su "spento".

È vietato tirare, staccare, torcere i cavi elettrici fuoriuscenti dalla caldaia anche se questa è scollegata dalla rete di alimentazione elettrica.

È vietato tappare o ridurre dimensionalmente le aperture di aerazione del locale di installazione, se sono presenti.

È vietato lasciare contenitori e sostanze infiammabili nel locale dove è installata la caldaia.

È vietato appoggiare sulla caldaia oggetti che possano essere causa di pericolo.

È vietato scollegare la caldaia dalla rete di alimentazione elettrica e chiudere il rubinetto del gas se la temperatura può scendere sotto lo zero, in quanto il sistema antigelo di 1° livello della caldaia (protezione fino a -3°C) verrebbe disabilitato.

Avvertenze generali

⚠ Questo libretto ed anche quello per l'Installatore e per il Servizio Tecnico di Assistenza sono parte integrante della caldaia e di conseguenza devono essere conservati con cura e dovranno sempre accompagnarla anche in caso di sua cessione ad altro proprietario o utente oppure di trasferimento su un altro impianto. In caso di loro danneggiamento o smarrimento ne richiede un altro esemplare al Servizio Tecnico di Assistenza **RIELLO** di Zona.

⚠ L'installazione della caldaia deve essere effettuata da impresa abilitata ai sensi della Legge 5 Marzo 1990 n° 46 che a fine lavoro rilasci al proprietario la dichiarazione di conformità di installazione realizzata a regola d'arte, cioè in ot-



temperanza alle Norme vigenti ed alle indicazioni fornite dalla **RIELLO** nel libretto per l'installatore a corredo del prodotto.

⚠ La caldaia dovrà essere destinata all'uso previsto dalla **RIELLO** per il quale è stata espressamente realizzata.

⚠ È esclusa qualsiasi responsabilità contrattuale ed extracontrattuale della **RIELLO** per danni causati a persone, animali o cose, da errori d'installazione, di regolazione e di manutenzione o usi impropri.

⚠ In caso di fuoriuscite d'acqua chiudere l'alimentazione idrica ed avvisare con sollecitudine il Servizio Tecnico di Assistenza **RIELLO** oppure personale professionalmente qualificato.

⚠ Verificare periodicamente che sul display non si accenda l'icona , che indica una pressione di caricamento non corretta.

In caso contrario far intervenire il Servizio Tecnico di Assistenza **RIELLO** oppure personale professionalmente qualificato.

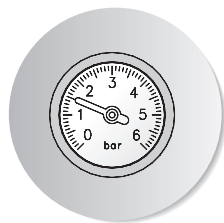

⚠ Il non utilizzo della caldaia per un lungo periodo comporta l'effettuazione delle seguenti operazioni:

- premere il tasto  sul pannello comandi. Il display visualizza l'icona antigelo;
- posizionare l'interruttore generale dell'impianto su "spento";
- chiudere i rubinetti del combustibile e dell'acqua dell'impianto termico e sanitario;
- svuotare l'impianto termico e sanitario se c'è pericolo di gelo.

⚠ La caldaia prevede una funzione automatica di antibloccaggio pompa che si attiva automaticamente dopo un certo periodo di inattività della caldaia e in qualsiasi stato di funzionamento.

Generalità

Prima di cominciare... qualche chiarimento per capire meglio come funziona l'impianto termosanitario e il suo controllo.

Circuito riscaldamento

È il circuito idraulico che alimenta gli elementi scaldanti. Viene attivato, normalmente, solo in inverno e nei periodi più freddi dell'anno e ha il compito di garantire comfort negli ambienti serviti.

Circuito sanitario

È il circuito idraulico che alimenta i punti di utilizzo dell'acqua di consumo (lavello, vasca, doccia).

Antigelo

È il sistema che protegge la caldaia e l'impianto dalla formazione di ghiaccio se le temperature scendono sotto zero gradi centigradi.

Si inserisce automaticamente purché la caldaia sia alimentata elettricamente e i rubinetti gas siano aperti.

Display

È lo schermo del pannello comandi dove vengono visualizzati i simboli, i titoli, le temperature, ecc., corrispondenti ai particolari stati di funzionamento.

Funzionamento estivo

La caldaia alimenta solo il circuito sanitario fornendo acqua calda.

Funzionamento invernale

La caldaia alimenta sia il circuito sanitario che il circuito riscaldamento.

Regime comfort

È la situazione con gli ambienti a temperatura ideale.

Regime ridotto

È la situazione con gli ambienti a temperatura ridotta rispetto al livello ideale. È un regime solitamente notturno o destinato ai periodi durante i quali l'utente non è in casa.

Programma impostato

È la sequenza di regimi (regime comfort e regime ridotto) e relative temperature decise e programmate.

Programma standard

(preimpostato dal costruttore)

È quello presente in memoria alla 1^o accensione.

Funzionamento manuale

È la situazione in cui le temperature sono gestite in modo diretto dall'utente. Il pannello comandi si comporta come semplice termostato ambiente (eliminando gli altri automatismi); la caldaia si accende (parte il bruciatore) ogni qualvolta la temperatura rilevata in ambiente risulti inferiore a quella impostata.

Codice anomalia

È un'indicazione che compare sul display e segnala il tipo di malfunzionamento che si è verificato.

Conoscere la caldaia

FAMILY IN sono caldaie murali caratterizzate da una bassa emissione di inquinanti, studiate per produrre acqua calda per il riscaldamento di ambienti e per uso sanitario (modelli IS: solo in abbinamento ad un bollitore).

FAMILY IN nella versione aria gas raggiunge un rendimento ★★★.

FAMILY IN CONDENS raggiunge un rendimento ★★★★★.

I materiali e le protezioni adottate consentono l'installazione della caldaia anche all'esterno.

L'ampio uso di materiale pregiato, i trattamenti superficiali e l'elettronica di comando e controllo consentono l'installazione all'esterno nell'apposita unità da incasso.

FAMILY IN sono in grado di funzionare fino ad una temperatura di -15 °C. Sui modelli con produzione di acqua calda istantanea sono installate apposite resistenze antigelo.

FAMILY IN non ha comandi visibili a bordo (escluso l'indicatore di pressione).



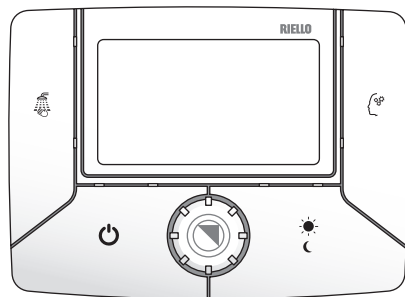
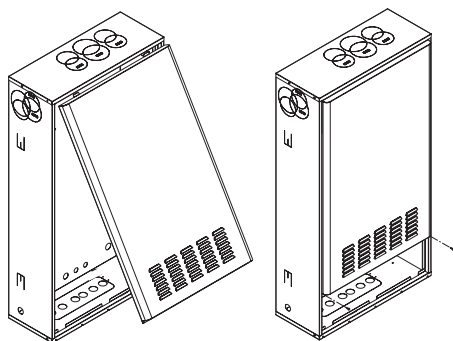
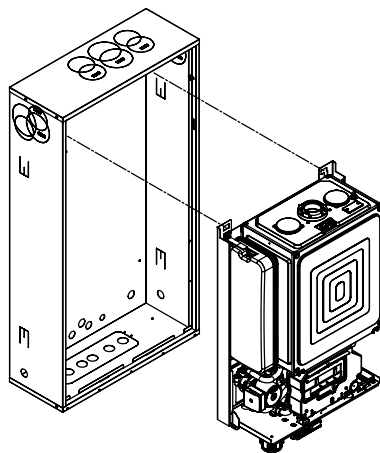

Le accensioni e gli spegnimenti, la visualizzazione e la regolazione vanno effettuati attraverso il "pannello comandi a distanza" che si configura come dispositivo di "dialogo" tra utente e caldaia. Il pannello controlla le temperature di caldaia, le temperature in ambiente, i regimi e segnala eventuali guasti. Inoltre, funge da termostato ambiente con programmatore orario settimanale; sovraintende anche all'evolvere delle condizioni di comfort in ambiente e si configura come controllo centrale.

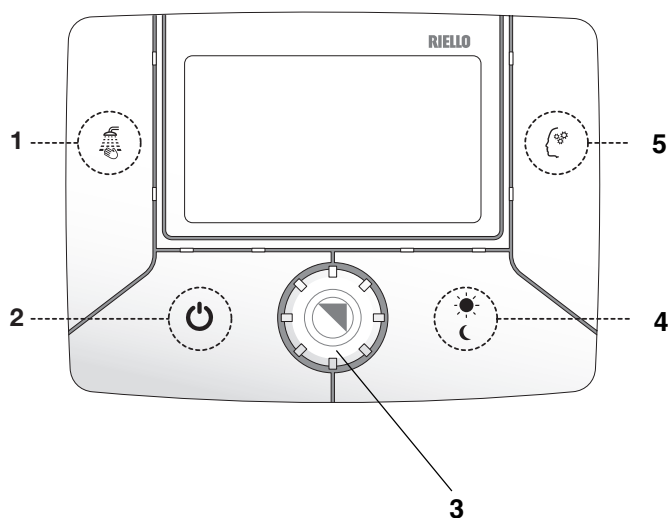

Aree funzionali del pannello comandi



Sportello chiuso

- | | | | |
|---|---|----------------------------|---|
| 1 |  | Tasto BENESSERE | Attiva la funzione Benessere (modelli con produzione di acqua calda istantanea) |
| 2 |  | Tasto ON/OFF, RESET | Consente l'accensione, lo spegnimento e l'annullamento delle anomalie |
| 3 |  | Encoder | Permette di aumentare o diminuire i valori impostati |
| 4 |  | Tasto SOLE/LUNA | Consente di anticipare la fascia oraria successiva |
| 5 |  | Tasto MEMORY | Attiva la funzione Memory |

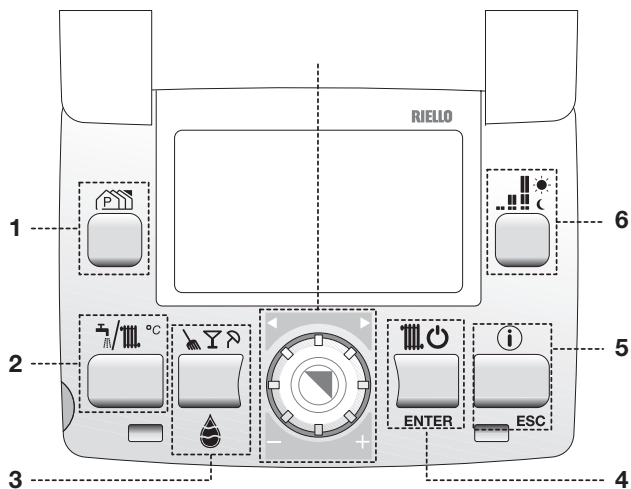

Sportello aperto

1  Tasto P

Selezione righe di programmazione

2  Tasto T SET

Regolazione temperatura riscaldamento.

Regolazione temperatura sanitario (modelli IS: solo in abbinamento ad un bollitore con sonda)

3   Tasto GOCCIA/MULTI

Attivazione funzioni pulizia, party, vacanze

Riempimento impianto intelligente (escluso modelli IS)

4  Tasto INVERNO/ENTER



Attiva la funzione riscaldamento



In programmazione: conferma la scelta

5  Tasto INFO/ESC

Visualizza le informazioni generali



In programmazione: uscita

6  Tasto P comfort

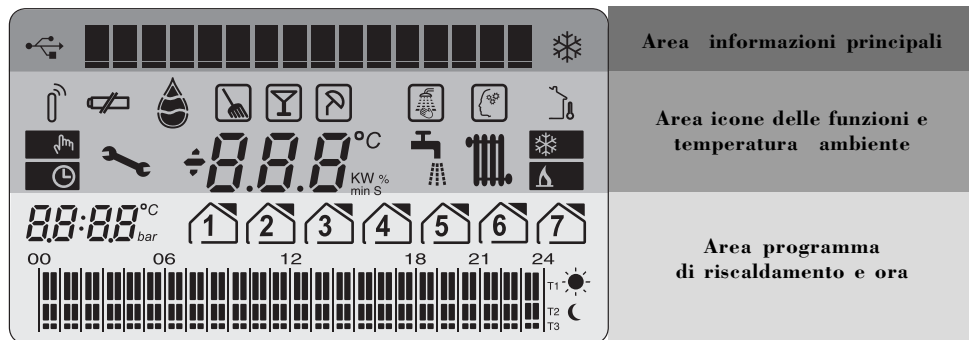
In programmazione seleziona i livelli di comfort  - 





Area informazioni generali

-  Simbolo USB
-  Riga di comunicazione
-  Simbolo ANTIGELO

Area icone delle funzioni e temperature

-  Simbolo RIEMPIMENTO
-  Simbolo PULIZIA
-  Simbolo PARTY
-  Simbolo VACANZE
-  Simbolo BENESSERE
-  Simbolo MEMORY
-  Simbolo SONDA ESTERNA
-  Simbolo MANUALE
-  Simbolo PROGRAMMASANITARIO
-  Simbolo ANOMALIA
-  Indicatore a 3 cifre
-  Simbolo SANITARIO
-  Simbolo RISCALDAMENTO
-  NON UTILIZZATO
-  Simbolo PRESENZA FIAMMA in caldaia
-  NON UTILIZZATO
-  NON UTILIZZATO

Area programma di riscaldamento e ora

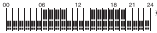
-  Simbolo GIORNO DELLA SETTIMANA
-  Simbolo REGIME COMFORT
-  Simbolo REGIME RIDOTTO
-  PROGRAMMA GIORNALIERO



 Indicatore a 4 cifre

Messa in servizio

La prima messa in servizio della caldaia **FAMILY IN** deve essere eseguita dal Servizio Tecnico di Assistenza il quale avrà programmato il controllo seguendo le indicazioni da Lei fornite, dopodiché la caldaia potrà funzionare automaticamente.

Si potrà presentare la necessità di rimettere in funzione la caldaia, ad esempio dopo un periodo di assenza prolungata.



Per far questo eseguire le seguenti operazioni:

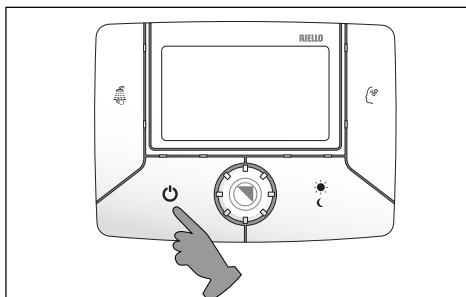
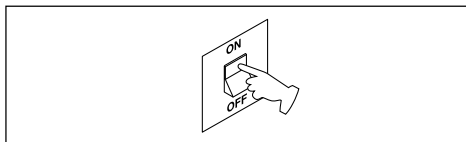
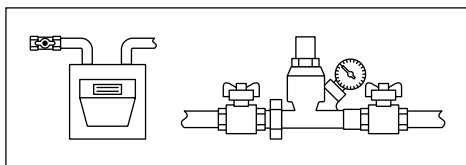

- verificare che i rubinetti del combustibile e dell'acqua degli impianti siano aperti
- posizionare l'interruttore generale dell'impianto su "acceso"
- verificare che la pressione del circuito idraulico, a freddo, sia sempre compresa tra 1 bar e 1,5 bar. Per fare questo premere il tasto , ruotare l'encoder  fino a visualizzare il valore di pressione
- premere sul pannello comandi il tasto  per attivare il funzionamento





- aprire lo sportello e premere tasto  per scegliere il tipo di funzionamento desiderato.

Le modalità di funzionamento possibili sono:

- **ESTATE**  La caldaia produce solo acqua calda sanitaria (modelli IS: solo in abbinamento ad un bollitore);
- **INVERNO**   La caldaia fornisce acqua calda sanitaria e alimenta l'impianto di riscaldamento.

 La pressione di qualsiasi tasto o la rotazione dell'encoder  attiva la retroilluminazione.

Posizionare il comando in modo   funzionamento invernale. Il display visualizza il simbolo  indicante il giorno della settimana e le fasce orarie di programmazione impostate.

In fase di accensione si potranno verificare le seguenti condizioni:

- se c'è richiesta di calore la caldaia si avvia e si accende.

Sul display appare la scritta **RICHIESTA DI CALORE**, all'accensione del bruciatore appare l'icona .

- se non c'è richiesta di calore la caldaia sarà in uno stato di “stand-by”, generare una richiesta agendo sul pannello comandi o sul sanitario.

Per generare una richiesta di calore agire come segue:

- ruotare l'encoder  per aumentare il valore di temperatura impostata
- il display visualizza il valore impostato lampeggiante e la scritta “Cambia T. Ambiente”.

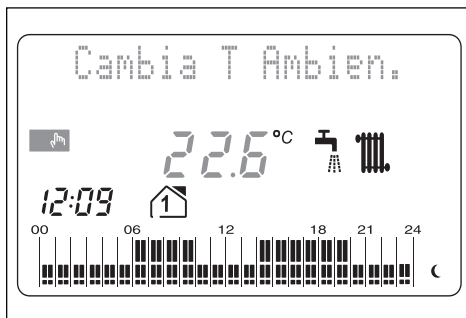
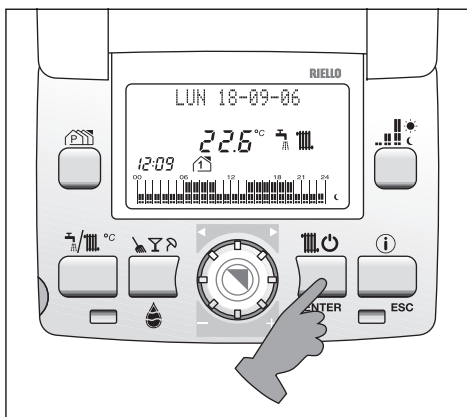
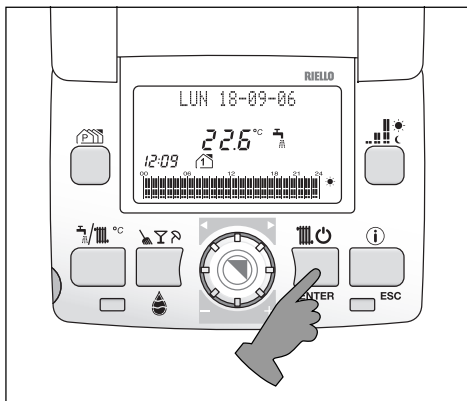

Per memorizzare il valore desiderato attendere 10 secondi lasciando il sistema inattivo.

La temperatura ambiente modificata è quella relativa alla fascia attiva nel momento della modifica  o C .

La caldaia **FAMILY IN** effettuerà la fase di avviamento e resterà in funzione fino a quando saranno raggiunte le temperature regolate, dopo di che si porrà in stato di “stand-by”. Nel caso si verificassero anomalie di accensione o di funzionamento, la caldaia effettuerà un “arresto di sicurezza”; sul display si visualizzerà un codice di allarme lampeggiante e l'icona .

Per la descrizione delle anomalie e per ripristinare le condizioni di avviamento consultare il paragrafo “Anomalie e soluzioni” a pag. 36.

Conoscere FAMILY Remote Control

FAMILY Remote Control è l'interfaccia remota delle nuove caldaie da esterno Family.

Family Remote Control consente, in ogni momento, di creare il clima ideale per un alto piacere.

FAMILY Remote Control può essere posizionato in qualsiasi luogo della casa in quanto la temperatura ambiente può essere rilevata da una piccola sonda collocata in un ambiente diverso da quello del pannello comandi.

FAMILY Remote Control permette di impostare due diverse settimane di programmazione riscaldamento. Per soddisfare le necessità di flessibilità nella creazione del comfort, dispone anche delle funzioni pulizia, party e vacanze.

FAMILY Remote Control permette di programmare la produzione di acqua calda sanitaria in caso di utilizzo di caldaia con bollitore.

FAMILY Remote Control permette di verificare la pressione dell'impianto di riscaldamento e eventualmente effettuare un riempimento facile e sicuro direttamente dall'interno della vostra abitazione.

FAMILY Remote Control è tecnologia e comunicazione: grazie alla porta USB può essere collegato ad un Personal Computer che è in grado di interagire con il pannello comandi.

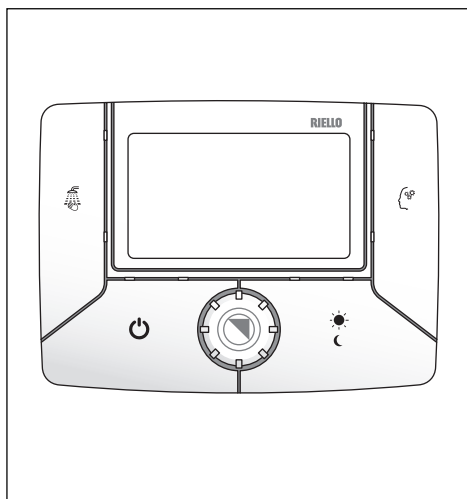

Logica di funzionamento

Il pannello comandi a distanza può essere configurato come:





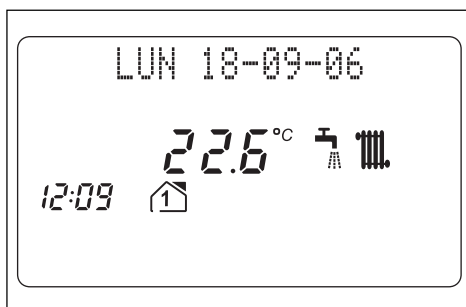
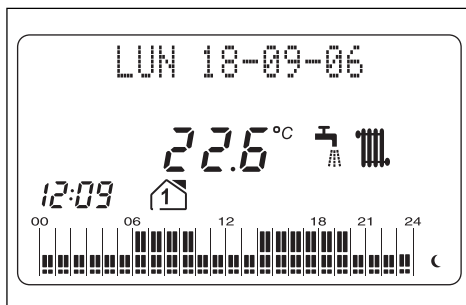

CRNOTERMOSTATO, esso funzionerà secondo il programma di riscaldamento standard o secondo quello personalizzato (vedi paragrafo dedicato). In questa configurazione il pannello comandi cerca di mantenere l'ambiente a due livelli di temperatura (comfort e ridotta), passando dall'uno all'altro ad orari stabiliti dall'utente (vedi programmazione).

TERMOSTATO, il riscaldamento si attiva quando la temperatura rilevata dalla sonda ambiente (contenuta nel pannello comandi) è inferiore a quella impostata, indipendentemente dal programma riscaldamento memorizzato (vedi funzionamento manuale pag. 34).

⚠ Il pannello comandi viene configurato da fabbrica come CRNOTERMOSTATO, se si desidera un funzionamento come Termostato Ambiente è necessario chiedere al personale del Servizio Tecnico di Assistenza di impostarlo come tale.





Impostazione parametri

- Premere 3 volte il tasto  fino al menu “PARAMETRI REC06”.
- Premere  per accedere alla funzione e ruotare l’encoder  per scorrere le voci indicate in tabella.
- Premere  per confermare la modifica del parametro indicato.
- Agire nuovamente sull’encoder  per modificare il valore.
- Ripremere  per confermare la modifica.

Se non viene data conferma premendo il tasto , dopo 30 secondi il dato torna ad essere quello precedentemente impostato.

Per uscire forzatamente dalla funzione programmazione parametro premere .

PARAMETRO	VALORI IMPOSTABILI	VALORE DI FABBRICA
LINGUA	ITALIANO INGLESE FRANCESE	IT
ORA	00-23	
MINUTI	00-59	
ANNO	00-99	
MESE	01-12	
GIORNO	01-31	
TEMPERATURA T1 	10.0-32.0	20.0
TEMPERATURA T2 	10.0-32.0	16.0
TEMPERATURA T3 <i>Vacanza</i>	10.0-32.0	12.0
PROGRAMMA SANITARIO?	0 = non abilitato 1 = abilitato	0
GIORNO DI RIPOSO	01-07	7 (Dom.)
AUTO SOL/LEG?	0 = non abilitato 1 = abilitato	0
AZZERA MEMORIA?	Riporta il pannello ai dati impostati da fabbrica NON UTILIZZARE	

Accensione

Premere sul pannello comandi il tasto  per attivare il funzionamento. La caldaia si accende nello stato in cui si trovava prima dello spegnimento.

In funzionamento estivo il display visualizzerà sequenzialmente la data e la temperatura ambiente.



I digit grandi mostreranno la temperatura ambiente, l'icona  e l'ora.

 **In funzionamento estivo la caldaia produce solo acqua calda sanitaria (modelli IS: solo in abbinamento ad un bollitore).**

In funzionamento invernale il display visualizzerà sequenzialmente: la data, la temperatura ambiente, la temperatura obiettivo e il tipo di settimana di programmazione attiva.

I digit grandi visualizzeranno la temperatura ambiente, l'icona , l'ora e l'istogramma della programmazione oraria.

In funzionamento invernale la caldaia fornisce acqua calda sanitaria e alimenta l'impianto di riscaldamento.

Per attivare il funzionamento invernale premere , il display visualizzerà l'icona .

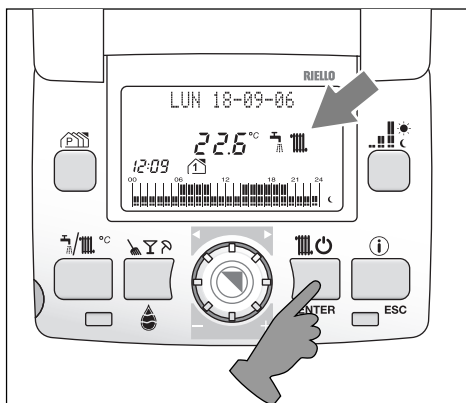
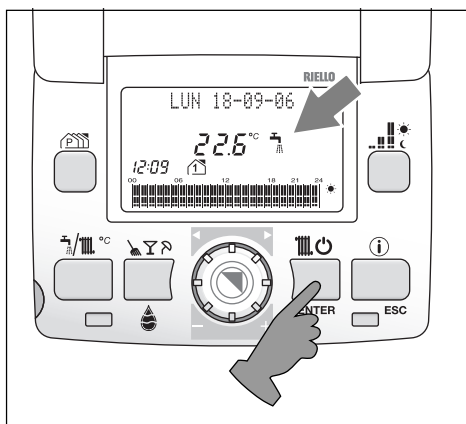
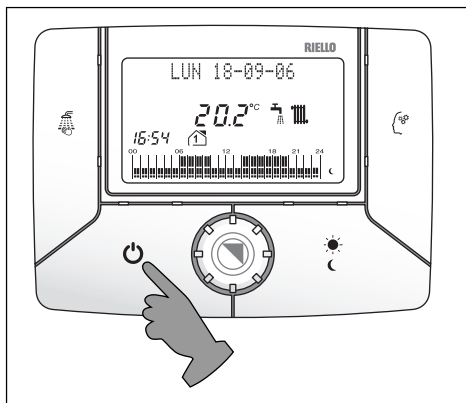

Cambio della settimana tipo

Premere 1 volta il tasto  per selezionare la settimana.

Sul display appare la scritta “CAMBIO SETTIMANA”.

- Premere  per accedere alla modifica dei parametri.

Una volta premuto , sul display:

- l'indicatore alfanumerico visualizza la scritta “Settimana?”
- il display a 3 cifre visualizza il numero della settimana, che può essere 1 o 2.

Per modificare il numero:

- agire sull'ENCODER  per modificare il numero

- premere  per confermare la selezione

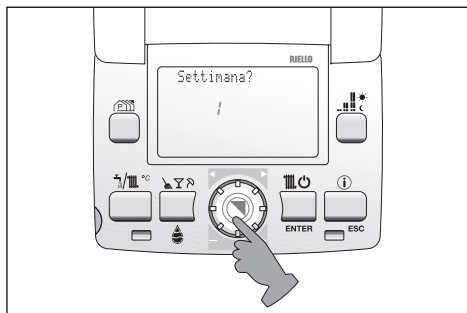
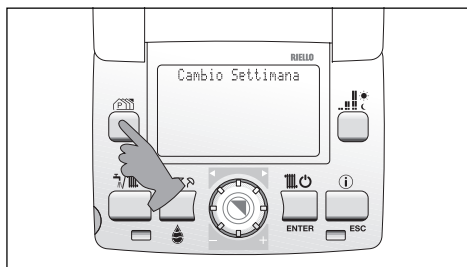

Spegnimento

Premere, a sportello chiuso, il tasto

 per disattivare il funzionamento. Restando attive l'alimentazione elettrica e quella del combustibile, la caldaia sarà protetta dal sistema antigelo.

Il display mostrerà sequenzialmente sulla riga di comunicazione: caldaia spenta, antigelo ON, l'icona  e l'ora.

- **Antigelo:** quando la temperatura dell'acqua di caldaia scende a 7°C si attiva il circolatore e, se necessario, il bruciatore alla minima potenza per riportare la temperatura dell'acqua a valori di sicurezza.

Sul display si accende lampeggiante l'icona  che sta ad indicare che la funzione antigelo è attiva.

- **Antibloccaggio circolatore:** un ciclo di funzionamento si attiva ogni 24 h.

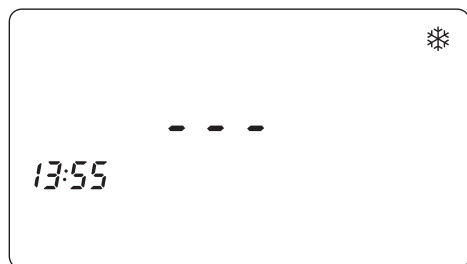

Modifica della temperatura acqua calda sanitaria

(modelli con produzione di acqua calda istantanea)

Il pannello remoto permette di regolare la temperatura dell'acqua sanitaria.

1. Aprire lo sportello quindi premere il tasto 



Il display visualizza “Acqua sanitario” e il valore di temperatura impostato lampeggiante.

2. Ruotare l'encoder  per scegliere il valore desiderato

3. Premere  per confermare. Il display visualizzerà “Salvataggio Dati”.



Modelli solo riscaldamento

Con bollitore:

A con sonda - per regolare la temperatura dell'acqua sanitaria stoccata nel bollitore:

1. aprire lo sportello quindi premere il tasto .

Il display visualizza “Acqua sanitario” e il valore di temperatura impostato lampeggiante;

2. ruotare l'encoder  per scegliere il valore desiderato;

3. premere  per confermare. Il display visualizzerà “Salvataggio Dati”.

B con termostato - riferirsi alle istruzioni del bollitore.

Modifica della temperatura Benessere

Vedi paragrafo “TASTO BENESSERE” a pag. 27.

Modifica della temperatura riscaldamento

Il pannello remoto permette di selezionare la temperatura dell’acqua erogata dalla caldaia all’impianto di riscaldamento.

1. Aprire lo sportello quindi premere il tasto 

Il display visualizza “CH Impianto 1” e il valore di temperatura impostato lampeggiante.

2. Ruotare l’encoder  per scegliere il valore desiderato

3. Premere  per confermare. Il display visualizzerà “Salvataggio Dati”.

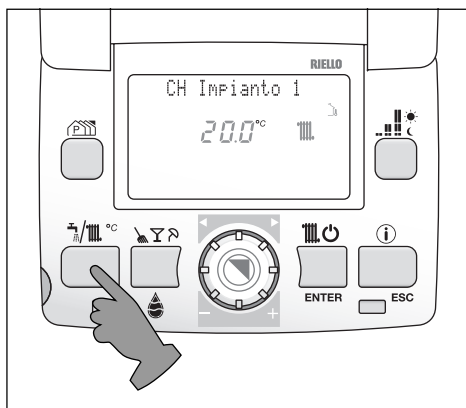

Termoregolazione

L'impianto di riscaldamento è dimensionato con una temperatura di mandata in grado di mantenere un comfort all'interno dell'abitazione, in presenza delle più rigide condizioni climatiche esterne.

Queste si verificano raramente durante la stagione: l'impianto è quindi sovradimensionato per la maggior parte del tempo.





Grazie alla rilevazione della sonda esterna e alla curva climatica scelta, la Termoregolazione è in grado di ottimizzare le prestazioni dell'impianto adeguando la temperatura di mandata al reale fabbisogno termico dell'abitazione ed evitando così inutili sprechi di energia.

Le indicazioni per la scelta della curva climatica e per le impostazioni della termoregolazione sono riportate sul manuale dell'installatore. Nel grafico sotto riportato è possibile vedere un esempio della logica di funzionamento della termoregolazione.

FAMILY REmote Control offre comunque la possibilità di modificare

il valore calcolato utilizzando la stessa logica di impostazione del riscaldamento. La possibilità di apportare tali variazioni è molto importante nelle mezze stagioni, dove il valore calcolato dalla curva potrebbe risultare troppo basso e pertanto il tempo di regimazione dell'ambiente troppo lungo.

Procedere come segue:

1. premere il tasto  fino che sul display vengono visualizzati la scritta "CH impianto XX", l'icona  e il valore impostato lampeggiante identificato con un numero da -5 a +5 (0 è il valore impostato dalla fabbrica);
2. ruotare l'encoder  per alzare o abbassare il livello di comfort scelto (sui due digit apparirà il numero +1, +2 ecc. oppure -1, -2 ecc. corrispondente al livello di comfort scelto); la possibilità di correzione è compresa tra -5 e +5 livelli di comfort;
3. premere  per confermare. Il display visualizzerà "Salvataggio Dati".

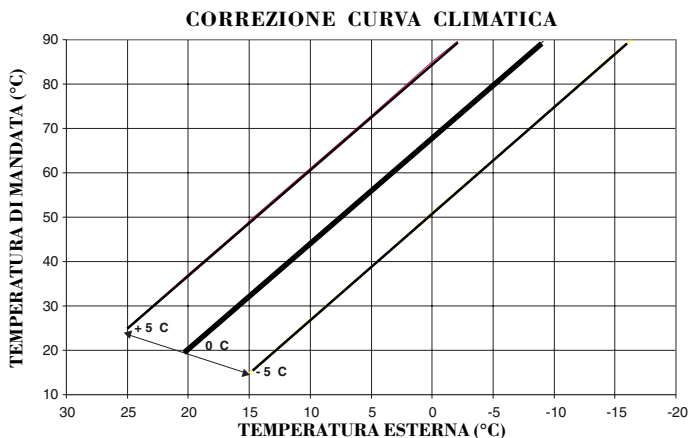

Programma riscaldamento

Il sistema viene fornito con un programma predefinito qui chiamato **PROGRAMMA STANDARD** che può essere modificato dall'utente a seconda delle proprie necessità (leggere capitolo **PROGRAMMA PERSONALIZZATO**).

Il pannello comandi a distanza permette l'impostazione di due temperature ambiente: temperatura ☾ (T2) e temperatura ☀ (T1).

Tali valori vengono utilizzati per tutti i giorni della settimana.

La funzione di cronotermostato settimanale consente di mantenere l'ambiente a questi due livelli di temperatura, passando da uno all'altro ad orari stabiliti.

Permette inoltre di programmare due settimane con profili di riscaldamento diverso.

PROGRAMMAZIONE

Scelta della settimana

Premere 1 volta il tasto  per selezionare la settimana.



Sul display appare la scritta **CAMBIO SETTIMANA**.

- Premere  per accedere alla modifica dei parametri.

Una volta premuto , a display:

- l'indicatore alfanumerico visualizza la scritta "Settimana?"
- il display a 3 cifre visualizza il numero della settimana, che può essere 1 o 2.

Per modificare il numero:

- agire sull'ENCODER  per modificare il numero
- premere  per confermare la selezione.

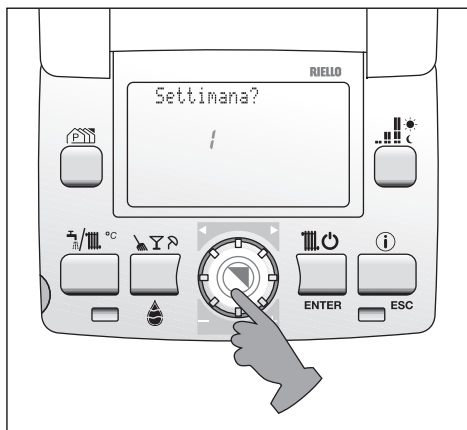
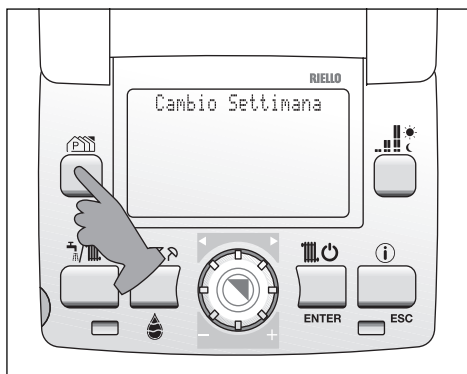
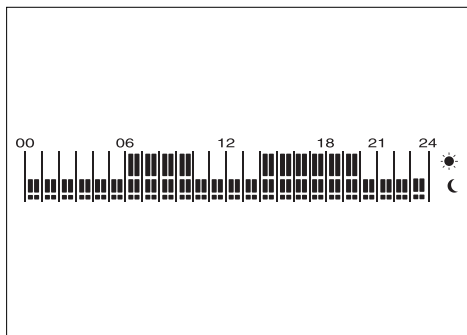



Scelta del giorno

Premere 2 volte il tasto  per selezionare i giorni.



Sul display appare la scritta PROG. SET-TIMANALE



Premere  per accedere alla modifica dei parametri.

Sul display appare la scritta IMPOSTA GIORNO/I.

1. Ruotare  l'encoder per scorrere tra i giorni.
2. Premere  per effettuare la scelta. Il giorno/i selezionati sono identificati dal numero acceso fisso con la casetta lampeggiante.



 Se si preme il tasto  senza aver confermato almeno un giorno della settimana il sistema esce automaticamente dalla fase di programmazione.

 Se non viene premuto il tasto  entro trenta secondi il sistema esce automaticamente dalla fase di programmazione.

3. Dopo aver selezionato i giorni desiderati premere  per modificare le fasce orarie.

Selezione fasce di riscaldamento giornaliera



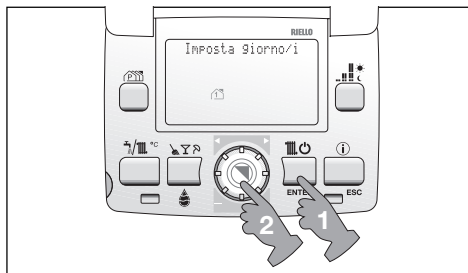

Entrati nella sezione programmazione fasce orarie sul display:

- resta visibile la combinazione di giorni selezionata
- il display a 4 cifre mostra “00:00”
- la riga di comunicazione indica l'inizio della fascia L (C) e della fascia G (☀️) “L: 00:00 S: 24:00”
- sull'istogramma lampeggia l'indi-



catore dell'ora corrispondente “00:00”.

Per modificare le impostazioni:

1. premere il tasto  per selezionare la temperatura comfort (fascia G ☀️) o la temperatura ridotta (fascia L C)
2. ruotare l'encoder  per coprire la fascia oraria desiderata (l'effetto è visualizzabile dalla variazione dei segmenti e dell'indicatore alfanumerico)
3. premere  per cambiare da temperatura comfort a ridotta e viceversa
4. ruotare l'encoder  per coprire la nuova fascia oraria
5. premere il tasto  per confermare la configurazione impostata.

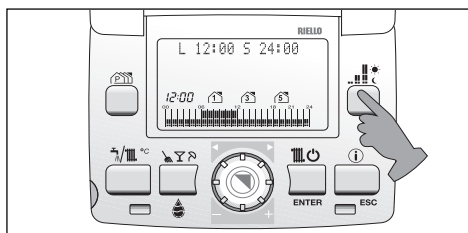
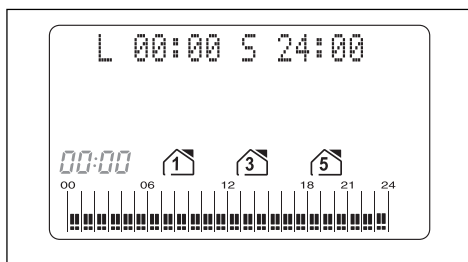

Programma standard (PREIMPOSTATO DAL COSTRUTTORE)

Descrizione del programma standard:

PROFILO SETTIMANA 1

Programma da lunedì a venerdì:

- dalle ore 6.00 alle 9.00 temperatura ☀
- dalle ore 9.00 alle 17.00 temperatura ☾
- dalle ore 17.00 alle 22.00 temperatura ☀
- dalle ore 22.00 alle 6.00 temperatura ☾

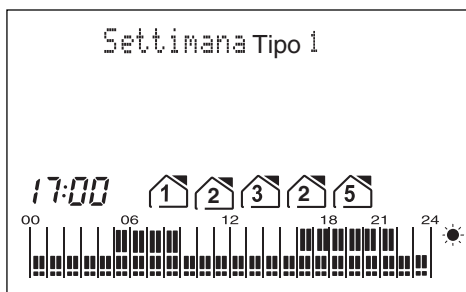

Programma da sabato a domenica:

- dalle ore 7.00 alle 23.00 temperatura ☀
- dalle ore 23.00 alle 7.00 temperatura ☾

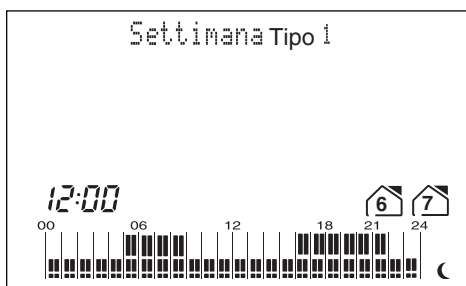

PROFILO SETTIMANA 2

Programma da lunedì a venerdì:

- dalle ore 7.00 alle 22.00 temperatura ☀
- dalle ore 22.00 alle 7.00 temperatura ☾

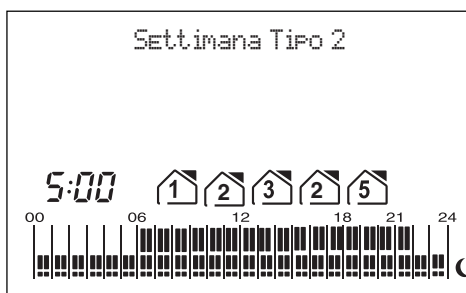

Programma da sabato a domenica:

- dalle ore 7.00 alle 23.00 temperatura ☀
- dalle ore 23.00 alle 7.00 temperatura ☾

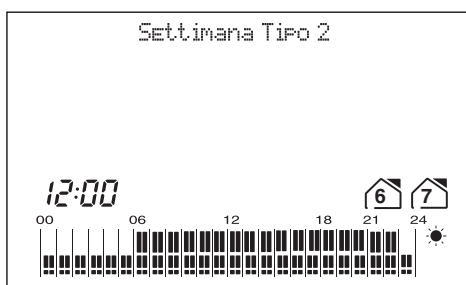

Programma sanitario

FAMILY Remote Control permette di programmare la produzione di acqua calda sanitaria in caso di utilizzo di caldaia con bollitore.

Il programma sanitario si attiva solo accendendo al menu PARAMETRI REC06 (vedi pagina 17) e impostando il parametro PROG. SANITARIO su 1.

In questo caso il menu programmazione offre, oltre a CAMBIO SETTIMANA, PROGRAMMA SETTIMANALE, PARAMETRI REC06 anche la voce PROGRAMMA SANITARIO.

L'accesso a PROGRAMMA SANITARIO si effettua premendo 4 volte il tasto .

La procedura di programmazione è identica a quella di PROGRAMMA SETTIMANALE ad eccezione del fatto che in questo caso:

- temperatura comfort T1 (☀️) = SANITARIO attivo
- temperatura ridotta T2 (☁️) = SANITARIO spenta.

Con sanitario attivo la caldaia manterrà la temperatura del bollitore al livello settato, attivando se necessario il bruciatore.

Con sanitario spento, la temperatura della acqua nel bollitore non viene mantenuta e quindi si ridurrà lentamente, la temperatura non verrà ripristinata neppure dopo un prelievo.

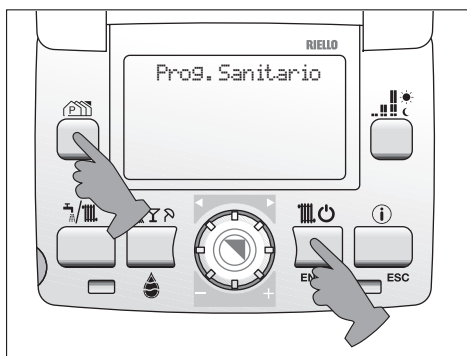
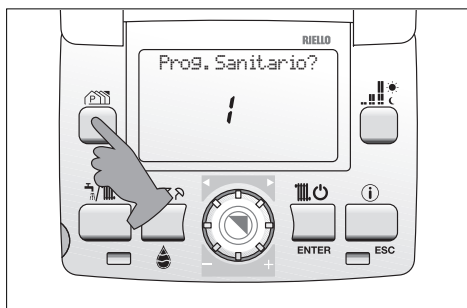
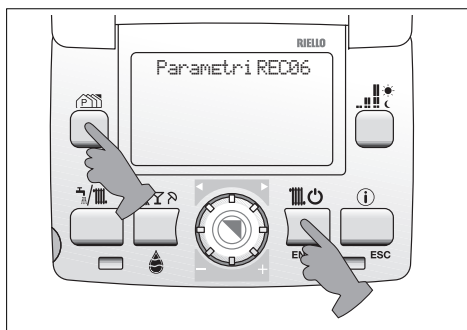

Tasto Benessere

(modelli con produzione di acqua calda istantanea)

Premendo il tasto  si attiva la funzione Benessere.

Il display visualizza l'icona  e la scritta “Benessere Attivo”.

L'acqua sanitaria viene erogata alla temperatura ideale per la doccia, di serie infatti la temperatura viene impostata a 40°C.

Per personalizzare la temperatura del Benessere da 35 °C a 45 °C con definizione di 0,5 °C agire come segue:

- a funzione attiva premere per circa 5 secondi il tasto .

Il display visualizza “Benessere”, il valore di temperatura lampeggiante e il simbolo sanitario .

- ruotare l'encoder  per modificare il valore impostato
- premere nuovamente il tasto Benessere per memorizzare il nuovo valore, il display visualizza “Salvataggio dati”.

La funzione Benessere evita di cercare la giusta miscela tra acqua calda e fredda per ottenere la temperatura ideale per la doccia.

Nota

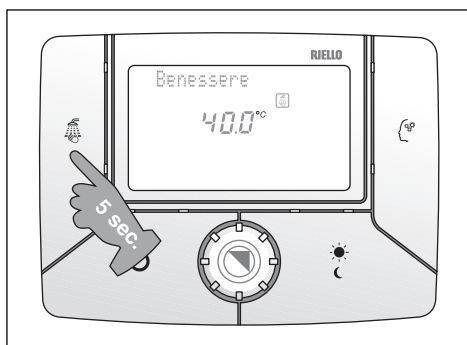
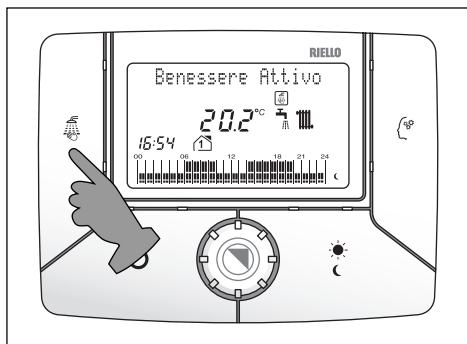

Il valore scelto rimane memorizzato dalla caldaia così che alla successiva selezione del tasto Benessere, la caldaia è pronta a fornire l'acqua alla temperatura desiderata.

Per disattivare la funzione Benessere, a sportello chiuso, premere e rilasciare il tasto .



Tasto Memory



Premendo sul pannello comandi il tasto , si attiva la funzione Memory. Il display visualizza l'icona corrispondente .

La funzione può essere attivata solo dallo stato ON e con sportello chiuso. La funzione Memory attiva contemporaneamente una doppia intelligenza elettronica:

- intelligenza in sanitario
- intelligenza in riscaldamento.

MEMORY SANITARIO

(modelli con produzione di acqua calda istantanea)

Attivando il tasto Memory l'intelligenza di macchina inizia a memorizzare le abitudini di utilizzo dell'utente. Dopo una sola settimana la funzione Memory avrà imparato le abitudini in termini di utilizzo dell'acqua calda sanitaria e sarà in grado quindi di preriscaldarla specificamente per ogni singolo prelievo.

Il preriscaldamento avviene nella mezz'ora precedente al prelievo effettuato nel giorno e nell'ora memorizzata la settimana precedente.

Esempio

Giovedì 15 alle ore 7.00 si effettua un prelievo di acqua sanitaria.

Il giovedì successivo, 22, alle ore 6.30 la caldaia effettua il preriscaldamento dell'acqua sanitaria.

L'utente, alla richiesta di acqua calda delle ore 7.00, si trova l'acqua già alla temperatura desiderata.

Se si ha la necessità di avere l'acqua preriscaldata al di fuori delle solite

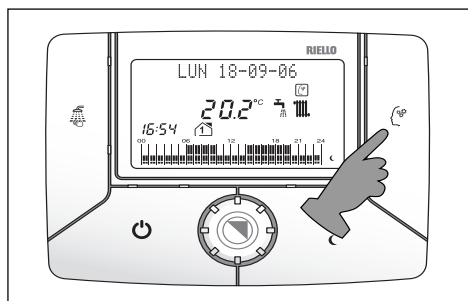

abitudini, utilizzare la funzione Touch & Go.





In caso di mancanza di alimentazione elettrica della caldaia, i dati memorizzati da questa funzione vengono persi. Al ripristino dell'alimentazione elettrica la funzione Memory riprende le memorizzazioni delle abitudini dell'utente. Ne consegue che per usufruire dei vantaggi offerti dalla funzione Memory è necessario attendere che sia trascorsa una settimana.

MEMORY RISCALDAMENTO

Attivando il tasto Memory la caldaia tiene conto del tempo che trascorre dall'accensione e dopo 10 minuti incrementa di 5°C la temperatura di mandata memorizzata.

Tasto sole/luna

La pressione del tasto  consente di anticipare la fascia oraria successiva; in questo modo la temperatura ambiente verrà regolata o sulla temperatura notte o su quella giorno. Sul display lampeggeranno le icone  e quella corrispondente al livello di comfort anticipato (☾ oppure ☀), per ricordare la forzatura manuale effettuata. Con il passaggio alla successiva fascia oraria (L ☾ se si era in S ☀ o viceversa) la temperatura ritornerà al livello programmato.

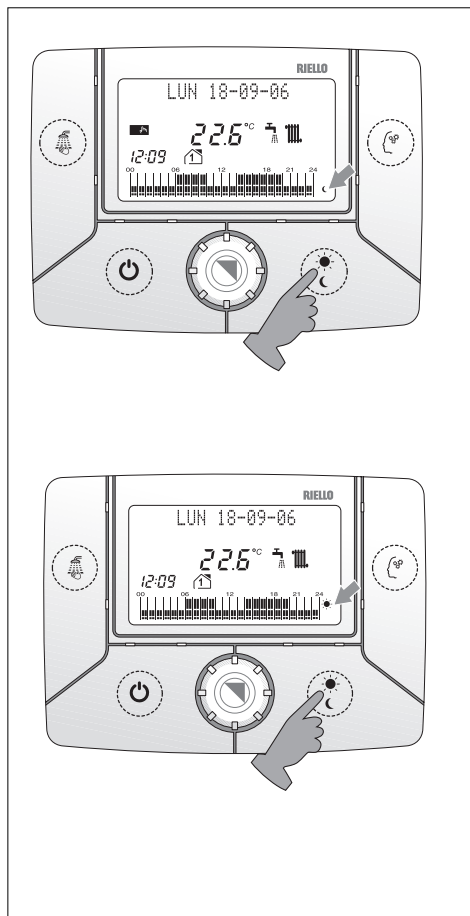

Touch & Go

(modelli con produzione di acqua calda istantanea)

Se non si desidera lasciare la funzione Memory sempre attiva, o si necessita di acqua calda pronta subito al di fuori degli utilizzi memorizzati, è possibile effettuare il preriscaldamento dell'acqua sanitaria solo pochi istanti prima del prelievo.

Grazie alla funzione Touch & Go aprendo e chiudendo il rubinetto si attiva la funzione preriscaldamento istantaneo che predispone l'acqua calda solo per quel prelievo.

Modifica temporanea della temperatura ambiente impostata

Per fare questa operazione ruotare l'encoder .

Il display visualizza il nuovo valore impostato lampeggiante e la scritta "Cambia T. Ambiente"

Per memorizzare il valore desiderato attendere 10 secondi lasciando il sistema inattivo.

Rimane attiva l'icona .

Con il passaggio alla successiva fascia oraria la temperatura ritornerà sul valore precedentemente impostato.

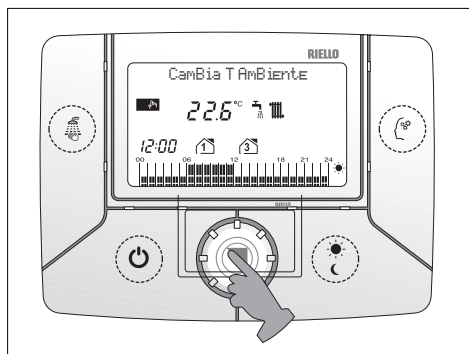

Funzioni speciali

Funzione PULIZIA

Questa funzione equivale ad uno spegnimento temporaneo dell'attività di riscaldamento della caldaia per un certo periodo di tempo.

La funzione PULIZIA:

- viene utilizzata normalmente durante il periodo di pulizia o aerazione della casa;
- può essere utilizzata, ad esempio, per un'uscita non programmata dalla casa in maniera da evitare di intervenire nel programma o intervenire su altre impostazioni.

Funzione selezionabile solo nello stato **ON INVERNO**.

Premendo il tasto :



- l'icona  lampeggia
- la riga di comunicazione visualizza la scritta "Attiva PULIZIA"
- premere **ENTER** per selezionare la funzione PULIZIA
- l'indicatore a 3 cifre visualizza la scritta 2.0 (che equivale a 2 ore di attivazione della funzione PULIZIA).

Agire sull'encoder  per modificare tale valore nell'intervallo da 0,5 a 4 ore:

- premere **ENTER** per confermare il valore inserito
- la funzione viene attivata, inizia il conto alla rovescia e viene mantenuta la temperatura T2 C.

A conferma dell'attivazione della funzione, sul display lampeggia l'icona  e viene indicato il tempo residuo.

Raggiunta la durata selezionata la caldaia riprenderà la programmazione impostata.

 Per interrompere anticipatamente la funzione PULIZIA, premere il tasto .

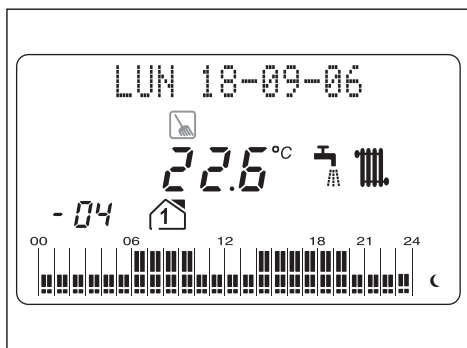
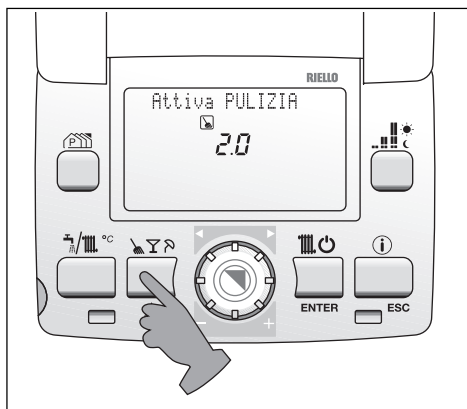

Funzione PARTY

Questa funzione equivale ad un'accensione permanente dell'attività di riscaldamento della caldaia per un certo periodo di tempo. Essa può essere utilizzata, ad esempio, per prolungare un periodo di riscaldamento (ad esempio il prolungarsi di una cena con amici) senza intervenire nel programma o intervenire su altre impostazioni.

Funzione selezionabile solo nello stato **ON INVERNO**.

Premendo per 2 volte il tasto :

- l'icona  lampeggia
- l'indicator alfanumerico visualizza la scritta "Attiva PARTY"
- premere **ENTER** per selezionare la funzione PARTY
- l'indicatore a 3 cifre visualizza la scritta 2.0 (che equivale a 2 ore di attivazione della funzione PARTY).

Agire sull'encoder  per modificare tale valore nell'intervallo da 0,5 a 4 ore:

- premere **ENTER** per confermare il valore inserito
- la funzione viene attivata, inizia il conto alla rovescia e viene mantenuta la temperatura T1 .

A conferma dell'attivazione della funzione, sul display lampeggia l'icona  e viene indicato il tempo residuo. Raggiunta la durata selezionata la caldaia riprenderà la programmazione impostata.

Per interrompere anticipatamente la funzione PARTY, premere il tasto

.



Con la funzione PARTY attiva tutti i tasti sono disabilitati, tranne il tasto  questo per evitare che inavvertitamente vengano modificate le impostazioni.

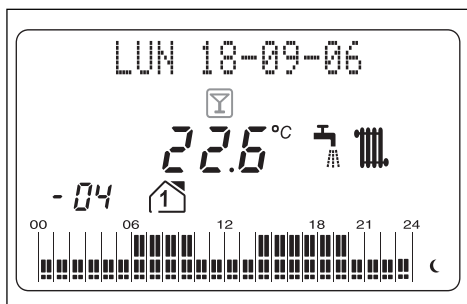
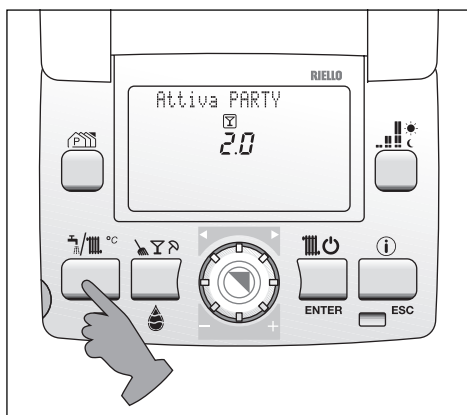

Funzione VACANZE

Questa funzione equivale ad una sospensione del servizio riscaldamento della caldaia per un certo periodo di tempo. Può essere utilizzata durante periodi prolungati di assenza e permette di programmare la riattivazione della caldaia per il giorno scelto.



Funzione selezionabile solo nello stato **ON INVERNO**.

Premendo per 3 volte il tasto :

- l'icona  lampeggia
- l'indicatore alfanumerico visualizza la scritta "Attiva VACANZE".

Premere il tasto  per accedere alla funzione VACANZE:

- l'indicatore a 3 cifre visualizza il numero del mese corrente
- il display visualizza la scritta "MESE".

Agire sull'encoder  per selezionare il mese del termine delle vacanze. Premendo il tasto  o attendendo 3 secondi si conferma la selezione.

- l'indicatore a 3 cifre visualizza il numero del giorno corrente
- l'indicatore alfanumerico visualizza la scritta "GIORNO".

Agire sull'encoder  per selezionare il giorno del termine delle vacanze.

Premendo il tasto  si conferma la selezione.

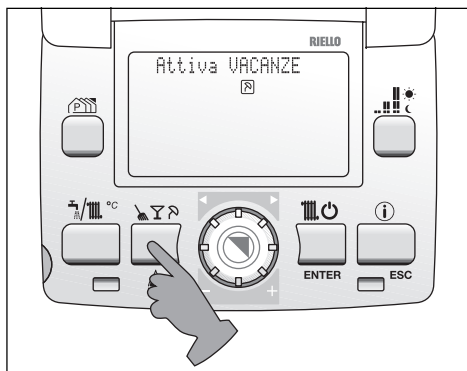

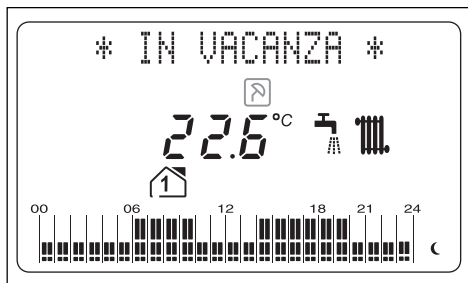

A conferma dell'attivazione della funzione, sul display lampeggia l'icona  e viene visualizzata la scritta “* IN VACANZA *”.





La funzione prevede il mantenimento continuo della caldaia alla temperatura T3. Durante questa funzione tutto il display rimane spento ad eccezione del simbolo vacanze e l'INDICATORE ALFANUMERICO che visualizza IN VACANZA.



Alla mezzanotte del giorno selezionato la caldaia riprende la normale programmazione.

 Per interrompere anticipatamente la funzione VACANZE, premere il tasto .

Riempimento impianto intelligente

(modelli con produzione di acqua calda istantanea)



Se la caldaia invia al pannello comandi a distanza l'informazione relativa alla necessità di “RIEMPIRE L'IMPIANTO”, sul display appare l'icona  e la pressione impianto attuale. Premendo il tasto  si attiva la PROCEDURA DI RIEMPIMENTO INTELLIGENTE, lo svolgimento del ciclo viene visualizzato con l'icona goccia che si riempie man mano . La funzione resta attiva sino al raggiungimento della pressione corretta.

Il tasto  è attivo per la funzione  esclusivamente quando c'è una necessità di riempimento.

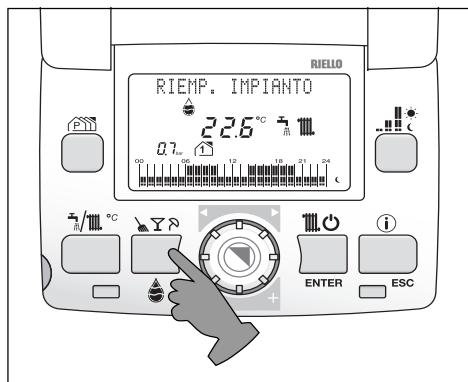
Durante la procedura di riempimento la pressione del tasto non produce nessun effetto.





INFO

È possibile visualizzare informazioni relative allo stato di caldaia premendo il tasto . Il display visualizza la scritta InFO. Ruotando l'encoder  si visualizzano, in sequenza, le informazioni successivamente descritte.

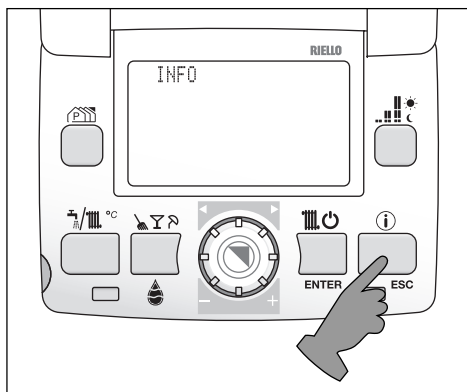
- Ad ogni incremento si passa all'informazione successiva la quale resterà visibile per un tempo pari a 10 secondi. Se non si ruota l'encoder  il sistema esce automaticamente dalla funzione.
- All'uscita della funzione INFO il sistema memorizza l'ultima visualizzazione.



Elenco parametri INFO

Step INFO	Descrizione	Indicatore alfanumerico	Indicatore a 4 cifre	
0		“INFO”		
1	Rilevazione della sonda esterna. Se questa non fosse presente l'indicatore visualizza --°C	“Sonda Esterna”	XX°C	
2	Rilevazione del trasduttore analogico. Se questo non fosse presente l'indicatore visualizza --°C	“Press. Impianto”	X.Xbar	
3	Set Point riscaldamento	“SET Risc”	XX°C	
4	Set Point sanitario	“SET Sanitario”	XX°C	

Solo per **FAMILY IN CONDENS** e in presenza del secondo impianto:

5	Set point riscaldamento secondo circuito	“SET Risc 2”	XX°C	
---	--	--------------	------	--



Funzionamento manuale

Questa configurazione deve essere attivata dal Servizio di Assistenza Tecnico.

In funzionamento manuale il pannello comandi si comporta come un normale termostato ambiente a controllo elettronico: il bruciatore si avvia quando la temperatura ambiente rilevata dalla sonda contenuta nel pannello comandi è inferiore a quella impostata.

La caldaia sarà quindi chiamata a portare la temperatura dell'ambiente al livello scelto, indipendentemente dal programma riscaldamento.

La richiesta di calore termina quando la sonda ambiente rileva un valore di temperatura maggiore di quella impostata sul pannello.

1. Aprire lo sportello e premere il tasto  per posizionare il comando in modo  (funzionamento invernale)
2. Ruotare l'encoder  per modificare il valore di temperatura ambiente impostato.

Il campo di temperatura selezionabile va da 8 °C a 32 °C.

- L'azione sull'encoder  modifica il valore T1 (temperatura comfort) visualizzato dal display.
- Per memorizzare il valore desiderato attendere 10 secondi lasciando il sistema inattivo.

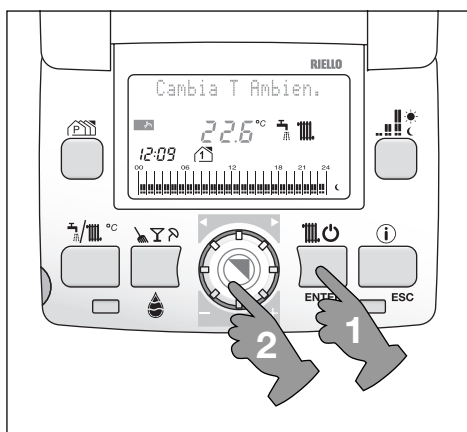

Anomalie e soluzioni

Quando si presenta un'anomalia di funzionamento il pannello comandi a distanza visualizza:

- un codice allarme lampeggiante e l'icona chiave . In questa condizione la caldaia tenta autonomamente di ripristinare l'anomalia.

Se appare la scritta "Resetta allarme", si tratta di un'anomalia da ripristinare.

RESET ANOMALIE

Per ripristinare le condizioni di avviamento:

- premere il tasto  dopo aver atteso almeno 10 secondi dalla comparsa dell'anomalia.

Il ripetersi di blocchi suggerisce l'intervento del Servizio Tecnico di Assistenza **RIELLO**.

 La comparsa dell'indicazione J0 può determinare una momentanea necessità del sistema di ristabilire un collegamento tra pannello comandi e caldaia.

Normalmente il sistema recupera automaticamente questa situazione in breve tempo.

La permanenza della anomalia J0 suggerisce l'intervento del Servizio Tecnico di Assistenza **RIELLO**.

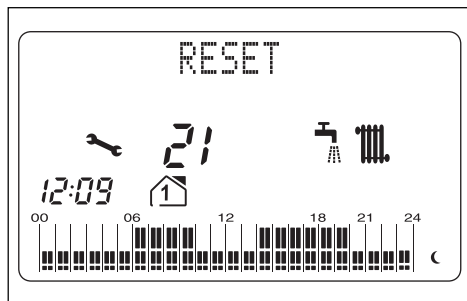
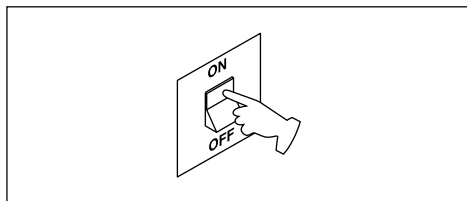

ANOMALIE 41 e 40

Nel caso in cui sul display venga visualizzata l'anomalia 41, mancanza acqua, è possibile attivare la procedura di riempimento nel seguente modo:

Modelli con produzione di acqua calda istantanea

- aprire il coperchio del pannello
- premere il tasto .

Se la procedura di riempimento automatico si conclude positivamente, sul display scompare il codice 41.

Se l'anomalia permane si trasforma in anomalia definitiva 40. In questo caso, prima di procedere al riempimento dell'impianto come sopra descritto, sbloccare la caldaia premendo .

Modelli con bollitore

- premere il tasto  per spegnere la caldaia
- chiamare il Servizio Tecnico di Assistenza **RIELLO**.

FAMILY IN CONDENS

Accensione della sola icona  e comparsa del codice relativo all'anomalia riscontrata.
tabella 1

Codice	Descrizione	Azione
11	Fiamma parassita	NESSUNA la caldaia tenta autonomamente di ripristinare l'anomalia temporanea
13	Pressione minima ingresso gas	
25	Sonda mandata temperatura limite	
27	Sonda ritorno temperatura limite	
31	Scarico fumi o pressostato aria (in ciclo)	
35	Ventilatore (fine ciclo)	
36	Scarico fumi o pressostato aria (fine ciclo)	
41	Pressione impianto insufficiente	
60	Sonda sanitario	
78	Differenziale mandata-ritorno	
81	Anomalia di sistema	
83	Anomalia di sistema	
93	Condensa o sensore di condensa	
95	Sensore di condensa o circuito aperto	

Visualizzazione della scritta **RESETTA ALLARME** e comparsa del codice relativo all'anomalia riscontrata.

tabella 2

Codice	Descrizione	Azione
10	Blocco mancanza fiamma	PREMERE IL TASTO RESET
14	Pressione minima ingresso gas	
21	Sonda fumi	
22	Sonda fumi massima temperatura	
24	Sonda mandata temperatura limite	
26	Sonda ritorno temperatura limite	
28	Differenziale sonda ritorno-mandata	
29	Sonda fumi aperta	
30	Scarico fumi o pressostato aria (inizio ciclo)	
33	Ventilatore in ciclo (basso n. giri)	
34	Ventilatore (inizio ciclo)	
37	Ventilatore in ciclo (alto n. giri)	
38	Scarico fumi o pressostato aria (in ciclo)	
40	Pressione impianto insufficiente	
70	Sonda primario corto circuito/aperta	
72	Sonda ritorno corto circuito/aperta	
74	Surriscaldamento/mancanza circolazione acqua	
79	Differenziale mandata/ritorno	
92	Condensa o sensore di condensa	
94	Sensore di condensa o circuito aperto	

tabella 3

Codice	Descrizione	Azione
15	Fiamma presente senza ragione in stand-by	CHIAMARE SERVIZIO ASSISTENZA TECNICO
20	Termostato limite/termostato bruciatore	
42	Trasduttore pressione acqua	
50-59	Scheda elettronica	
80	Anomalia di sistema	
82	Anomalia di sistema	

FAMILY IN

Accensione della sola icona  e comparsa del codice relativo all'anomalia riscontrata.
tabella 1

Codice	Descrizione	Azione
11	Fiamma parassita	NESSUNA la caldaia tenta autonomamente di ripristinare l'anoma- lia temporanea
31	Scarico fumi o pressostato aria (in ciclo)	
41	Pressione impianto insufficiente	
60	Sonda sanitario	
71	Sonda primario	

Visualizzazione della scritta **RESETTA ALLARME** e comparsa del codice relativo all'anomalia riscontrata.
tabella 2

Codice	Descrizione	Azione
10	Blocco mancanza fiamma	PREMERE IL TASTO RESET
20	Termostato limite	
21	Termostato bruciatore	
30	Scarico fumi o pressostato aria (inizio ciclo)	
40	Pressione impianto insufficiente	

tabella 3

Codice	Descrizione	Azione
42	Trasduttore pressione acqua	CHIAMARE SERVIZIO ASSISTENZA TECNICO
50-59	Scheda elettronica	

Per gli allarmi di tabella 2

Attendere 15 minuti prima di ripetere la procedura.

Se, anche in questo caso il problema non si risolve, fare intervenire il Servizio Tecnico di Assistenza **RIELLO** o personale professionalmente qualificato.

Per gli allarmi di tabella 3

Dopo un tentativo di reset, qualora permanga la situazione di allarme, chiedere l'intervento del Servizio Tecnico di Assistenza **RIELLO** o di personale professionalmente qualificato.

Spegnimento temporaneo

In caso di assenze temporanee, fine settimana, brevi viaggi, ecc.:

- premere  sul pannello. Il display visualizza l'icona antigelo
- il display visualizza in maniera alternata la scritta, “Antigelo ON” e “Caldaia Spenta”. L'icona antigelo ❄️ è visualizzata sul display.

Se rimangono attive l'alimentazione elettrica e l'alimentazione del combustibile, la caldaia è protetta dai sistemi:

- **Antigelo:** quando la temperatura dell'acqua di caldaia scende a 7°C si attiva il circolatore e, se necessario, il bruciatore alla minima potenza per riportare la temperatura dell'acqua a valori di sicurezza.

Sul display si accende lampeggiante l'icona ❄️ che sta ad indicare che la funzione antigelo è attiva.

- **Antibloccaggio circolatore:** un ciclo di funzionamento si attiva ogni 24 h.



Spegnimento per lunghi periodi

In caso di non utilizzo della caldaia per un lungo periodo effettuare le seguenti operazioni:

- premere  sul pannello



- posizionare l'interruttore generale dell'impianto su "spento"

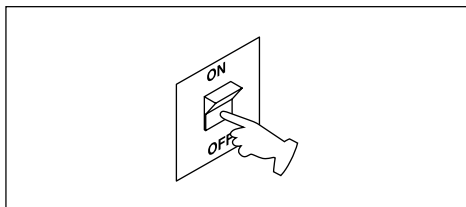

- chiudere i rubinetti del combustibile e dell'acqua dell'impianto termico e sanitario.



In questo caso i sistemi antigelo e antibloccaggio sono disattivati. Svuotare l'impianto termico e sanitario se c'è pericolo di gelo.

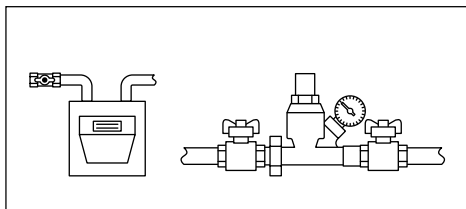

Il Servizio Tecnico di Assistenza **RIELLO** è a disposizione qualora la procedura sopra riportata non sia facilmente attuabile.

Pulizia

Le uniche pulizie che le consigliamo di effettuare, sono quelle della pannellatura esterna della caldaia da effettuarsi solo con panni inumiditi con acqua e sapone. Nel caso di macchie tenaci inumidire il panno con una miscela al 50% di acqua ed alcool denaturato o con prodotti specifici.

- Non usare spugne intrise con soluzioni di detersivi abrasivi o in polvere.
- È vietata qualsiasi operazione di pulizia prima di aver scollegato la caldaia dalle rete di alimentazione elettrica posizionando l'interruttore generale dell'impianto su "spento".

Manutenzione

Desideriamo ricordare che il DPR 26 Agosto 1993 n° 412 obbliga il responsabile della caldaia a far eseguire, da personale professionalmente qualificato, la manutenzione periodica.

Il Servizio Tecnico di Assistenza **RIELLO** può adempiere a questo importante obbligo legislativo ed anche darle importanti informazioni sulla possibilità di contratto di **MANUTENZIONE PROGRAMMATA** che, a nostro avviso, significa:

- maggiore sicurezza;
- rispetto delle Leggi oggi in vigore;
- la tranquillità di non incorrere in onerose sanzioni in caso di controlli.

MANUTENZIONE PROGRAMMATA PERIODICA

OPERAZIONI	1° ANNO	2° ANNO
CONTROLLO COMPONENTI DI TENUTA	●	●
PULIZIA SCAMBIATORE PRIMARIO LATO FUMI	●	●
PULIZIA CAMERA COMBUSTIONE, VENTILATORE E VENTURI	●	●
VERIFICA DISPOSITIVI DI SICUREZZA ACQUA E GAS	●	●
VERIFICA DELLA PORTATA DEL GAS ED EVENTUALE REGOLAZIONE	●	●
VERIFICA DEL TIRAGGIO E DEL CONDOTTO FUMI	●	●
PULIZIA BRUCIATORE E VERIFICA EFFICIENZA ACCENSIONE	●	●
CONTROLLO FUNZIONAMENTO IDRAULICO	●	●
ANALISI COMBUSTIONE	—	●
VERIFICA E LUBRIFICAZIONE COMPONENTI GRUPPO IDRAULICO	—	●
VERIFICA TENUTA IMPIANTO	—	●
LAVAGGIO SCAMBIATORE	—	●
CONTROLLO EFFICIENZA COMPONENTI ELETTRICI ED ELETTRONICI	—	●
EFFICIENZA VENTILATORE	●	●
VERIFICA SISTEMA SCARICO CONDENZA	●	●
VERIFICA NEUTRALIZZATORE CONDENZA (se installato)	●	●



RIELLO S.p.A.

37045 Legnago (VR)

Tel. 0442/630111

Fax 0442/22378

www.riello.it

Poiché l'Azienda è costantemente impegnata nel continuo perfezionamento di tutta la sua produzione, le caratteristiche estetiche e dimensionali, i dati tecnici, gli equipaggiamenti e gli accessori, possono essere soggetti a variazione.