

# Residence IN Condens KIS i

IT ISTRUZIONI PER L'UTENTE  
EN USER INSTRUCTIONS

**RIELLO**

Gentile Cliente,

La ringraziamo per aver preferito una caldaia **RIELLO**, un prodotto moderno, di qualità, in grado di assicurarLe il massimo benessere per lungo tempo con elevata affidabilità e sicurezza; in modo particolare se sarà affidato ad un Servizio Tecnico di Assistenza **RIELLO**, che è specificatamente preparato ed addestrato per effettuare la manutenzione periodica, potrà mantenerlo al massimo livello di efficienza, con minori costi di esercizio ed, in caso di necessità, disporre di ricambi originali.

Questo libretto di istruzione, a Lei destinato, contiene importanti indicazioni e suggerimenti che Le chiediamo di osservare per utilizzare nel migliore dei modi la Sua caldaia.

Vogliamo gradire rinnovati ringraziamenti.  
Riello S.p.A.

## CONFORMITÀ

La caldaia RESIDENCE IN CONDENS KIS i è conforme a:

- Direttiva 2009/142/EC fino al 20 aprile 2018 e Regolamento (UE) 2016/426 dal 21 aprile 2018
- Direttiva Rendimenti Articolo 7(2) e Allegato III della 92/42/CEE
- Direttiva Compatibilità Elettromagnetica 2014/30/UE
- Direttiva Bassa Tensione 2014/35/UE
- Direttiva 2009/125/CE Progettazione ecocompatibile dei prodotti connessi all'energia
- Direttiva 2010/30/UE Indicazione del consumo di energia mediante etichettatura
- Regolamento Delegato (UE) N. 811/2013
- Regolamento Delegato (UE) N. 813/2013
- Regolamento Delegato (UE) N. 814/2013



0476

## GARANZIA

Il prodotto **RIELLO** gode di una garanzia convenzionale (valida per Italia, Repubblica di San Marino, Città del Vaticano), a partire dalla data di acquisto del prodotto convalidata da parte dell'Assistenza Autorizzata **RIELLO** della sua Zona. La invitiamo quindi a rivolgersi tempestivamente all'Assistenza Autorizzata **RIELLO** la quale A TITOLO GRATUITO effettuerà la verifica funzionale per la convalida del CERTIFICATO DI GARANZIA CONVENZIONALE.

Trova l'Assistenza Autorizzata più vicina visitando il sito  
[www.riello.it](http://www.riello.it)

## INDICE

1.1	Avvertenze generali . . . . .	3
1.2	Regole fondamentali di sicurezza . . . .	4
1.3	Generalità . . . . .	5
1.4	Conoscere la caldaia . . . . .	6
1.5	Messa in servizio . . . . .	6
1.6	Regolazione della temperatura acqua di riscaldamento . . . . .	9
1.7	Regolazione della temperatura acqua di riscaldamento con sonda esterna collegata . . . . .	9
1.8	Regolazione della temperatura acqua sanitaria . . . . .	9
1.9	Spegnimento temporaneo . . . . .	10
1.10	Spegnimento per lunghi periodi . . . .	10
1.11	Display e codici anomalie . . . . .	11
1.12	Manutenzione . . . . .	13
1.13	Pulizia . . . . .	13
1.14	Informazioni utili . . . . .	14

In alcune parti del libretto sono utilizzati i simboli:















= per azioni che richiedono particolare cautela ed adeguata preparazione



= per azioni che NON DEVONO essere assolutamente eseguite

## 1.1 Avvertenze generali

-  Al ricevimento del prodotto assicurarsi dell'integrità e della completezza della fornitura ed in caso di non rispondenza a quanto ordinato, rivolgersi all'Agenzia **RIELLO** che ha venduto l'apparecchio.
-  L'installazione della caldaia RESIDENCE IN CONDENS KIS i deve essere effettuata da impresa abilitata che a fine lavoro rilasci al proprietario la dichiarazione di conformità di installazione realizzata a regola d'arte, cioè in ottemperanza alle Norme vigenti Nazionali e Locali ed alle indicazioni fornite dalla **RIELLO** nel libretto di istruzione a corredo dell'apparecchio.
-  L'apparecchio può essere utilizzato da bambini di età non inferiore a 8 anni e da persone con ridotte capacità fisiche, sensoriali o mentali, o prive di esperienza o della necessaria conoscenza, purché sotto sorveglianza oppure dopo che le stesse abbiano ricevuto istruzioni relative all'uso sicuro dell'apparecchio e alla comprensione dei pericoli ad esso inerenti. I bambini non devono giocare con l'apparecchio. La pulizia e la manutenzione destinata ad essere effettuata dall'utilizzatore non deve essere effettuata da bambini senza sorveglianza.
-  La caldaia RESIDENCE IN CONDENS KIS i deve essere destinata all'uso previsto dalla **RIELLO** per il quale è stata espressamente realizzata. È esclusa qualsiasi responsabilità contrattuale ed extracontrattuale della **RIELLO** per danni causati a persone, animali o cose, da errori d'installazione, di regolazione, di manutenzione e da usi impropri.
-  In caso di fuoriuscite d'acqua scollegare la caldaia dalla rete di alimentazione elettrica, chiudere l'alimentazione idrica ed avvisare, con sollecitudine, il Servizio Tecnico di Assistenza **RIELLO** oppure personale professionalmente qualificato.
-  Verificare periodicamente che sul display non si accenda l'icona , che indica una pressione di caricamento non corretta. In caso contrario far intervenire il Servizio Tecnico di Assistenza **RIELLO** oppure personale professionalmente qualificato. Il non utilizzo della caldaia per un lungo periodo comporta l'effettuazione almeno delle seguenti operazioni:
- posizionare l'interruttore principale dell'apparecchio su "OFF"
  - posizionare l'interruttore generale dell'impianto su "spento"
  - chiudere i rubinetti del combustibile e dell'acqua dell'impianto termico
  - svuotare l'impianto termico e quello sanitario se c'è pericolo di gelo.
-  La manutenzione della caldaia deve essere eseguita almeno una volta l'anno.
-  Questo libretto e quello per l'Installatore e per il Servizio Tecnico di Assistenza sono parte integrante dell'apparecchio e di conseguenza devono essere conservati con cura e dovranno sempre accompagnare la caldaia anche in caso di sua cessione ad altro proprietario o utente oppure di un trasferimento su altro impianto. In caso di danneggiamento o smarrimento richiederne un altro esemplare al Servizio Tecnico di Assistenza **RIELLO** di Zona.
-  La funzione antibloccaggio del circolatore si avvia dopo 24 ore di non funzionamento con il selettore di funzione in qualsiasi posizione.
-  Per l'installazione si consiglia di rivolgersi a personale specializzato.
-  Il prodotto a fine vita non dev'essere smaltito come un rifiuto solido urbano, ma dev'essere conferito ad un centro di raccolta differenziata.

## 1.2 Regole fondamentali di sicurezza

Ricordiamo che l'utilizzo di prodotti che impiegano combustibili, energia elettrica ed acqua comporta l'osservanza di alcune regole fondamentali di sicurezza quali:

- ⊖ È vietato azionare dispositivi o apparecchi elettrici quali interruttori, elettrodomestici, ecc. se si avverte odore di combustibile o di incombusti. In questo caso:
  - aerare il locale aprendo porte e finestre;
  - chiudere il dispositivo d'intercettazione combustibile;
  - fare intervenire con sollecitudine il Servizio Tecnico di Assistenza **RIELLO** oppure personale professionalmente qualificato.
- ⊖ È vietato toccare l'apparecchio se si è a piedi nudi e con parti del corpo bagnate.
- ⊖ È vietato qualsiasi intervento tecnico o di pulizia prima di aver scollegato l'apparecchio dalla rete di alimentazione elettrica posizionando l'interruttore generale dell'impianto su "spento" e l'interruttore principale della caldaia su "OFF".
- ⊖ È vietato modificare i dispositivi di sicurezza o di regolazione senza l'autorizzazione e le indicazioni del costruttore dell'apparecchio.
- ⊖ È vietato tappare lo scarico della condensa.
- ⊖ È vietato tirare, staccare, torcere i cavi elettrici, fuoriuscenti dell'apparecchio, anche se questo è scollegato dalla rete di alimentazione elettrica.
- ⊖ È vietato all'utente accedere alle parti interne della caldaia. Qualsiasi intervento sulla caldaia deve essere effettuato dal Servizio Tecnico di Assistenza o da personale professionalmente qualificato.
- ⊖ È vietato tappare o ridurre dimensionalmente le aperture di aerazione del locale di installazione. Le aperture di aerazione sono indispensabili per una corretta combustione.
- ⊖ È vietato lasciare contenitori e sostanze infiammabili nel locale dov'è installata la caldaia.
- ⊖ È vietato disperdere nell'ambiente e lasciare alla portata dei bambini il materiale dell'imballo in quanto può essere potenziale fonte di pericolo. Deve quindi essere smaltito secondo quanto stabilito dalla legislazione vigente.
- ⊖ È vietato scollegare la caldaia dalla rete di alimentazione elettrica e chiudere il rubinetto del gas se la temperatura può scendere sotto lo zero, in quanto il sistema antigelo di 1° livello (protezione fino a 0 °C) verrebbe disabilitato.
- ⊖ È vietato intervenire su elementi sigillati.
- ⊖ È vietato appoggiare sulla caldaia oggetti che possano essere causa di pericolo.
- ⊖ Le aperture di aerazione sono indispensabili per una corretta combustione e per la sicurezza.

## 1.3 Generalità

---

Prima di cominciare... qualche chiarimento per capire meglio come funziona l'impianto termosanitario e il suo controllo.

### **Circuito riscaldamento**

È il circuito idraulico che alimenta gli elementi scaldanti. Viene attivato, normalmente, solo in inverno e nei periodi più freddi dell'anno e ha il compito di garantire comfort negli ambienti serviti.

### **Circuito sanitario**

È il circuito idraulico che alimenta i punti di utilizzo dell'acqua di consumo (lavello, vasca, doccia).

### **Antigelo**

È il sistema che protegge la caldaia e l'impianto dalla formazione di ghiaccio se le temperature scendono sotto zero gradi centigradi.

Si inserisce automaticamente purché la caldaia sia alimentata elettricamente e i rubinetti gas siano aperti.

### **Display**

È lo schermo del pannello comandi dove vengono visualizzati i simboli, i titoli, le temperature, ecc., corrispondenti ai particolari stati di funzionamento.

### **Funzionamento estivo**

La caldaia alimenta solo il circuito sanitario fornendo acqua calda.

### **Funzionamento invernale**

La caldaia alimenta sia il circuito sanitario che il circuito riscaldamento.

### **Regime comfort**

È la situazione con gli ambienti a temperatura ideale.

### **Regime ridotto**

È la situazione con gli ambienti a temperatura ridotta rispetto al livello ideale. È un regime solitamente notturno o destinato ai periodi durante i quali l'utente non è in casa.

### **Programma impostato**

È la sequenza di regimi (regime comfort e regime ridotto) e relative temperature decise e programmate.

### **Programma standard (preimpostato dal costruttore)**

È quello presente in memoria alla 1° accensione.

### **Funzionamento manuale**

È la situazione in cui le temperature sono gestite in modo diretto dall'utente. Il pannello comandi si comporta come semplice termostato ambiente (eliminando gli altri automatismi); la caldaia si accende (parte il bruciatore) ogni qualvolta la temperatura rilevata in ambiente risulti inferiore a quella impostata.

### **Codice anomalia**

È un'indicazione che compare sul display e segnala il tipo di malfunzionamento che si è verificato.

## 1.4 Conoscere la caldaia

RESIDENCE IN CONDENS KIS i è una caldaia murale a condensazione predisposta per la produzione di riscaldamento e acqua calda sanitaria.

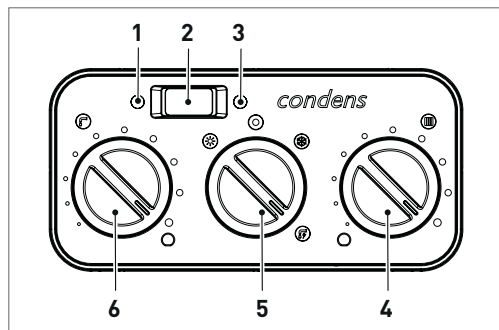

1	LED verde di segnalazione presenza fiamma
2	Display a due digit.
3	LED rosso di segnalazione anomalie
4	Selettore di temperatura acqua riscaldamento
5	Selettore di funzione: ☀ estate ❄ inverno ⊙ spento/sblocco
6	Selettore temperatura acqua sanitario

## 1.5 Messa in servizio

La prima messa in servizio della caldaia RESIDENCE IN CONDENS KIS i deve essere eseguita dal Servizio Tecnico di Assistenza **RIELLO** il quale avrà programmato il controllo seguendo le indicazioni da Lei fornite, dopodiché la caldaia potrà funzionare automaticamente. Ad ogni alimentazione la caldaia provvede ad eseguire una sequenza di verifica, sul display si visualizzano una serie di cifre e lettere. Dopo questa fase la caldaia esegue un ciclo automatico di sfiato della durata di 2 minuti, durante questo periodo si accendono alternativamente i due digit del display.

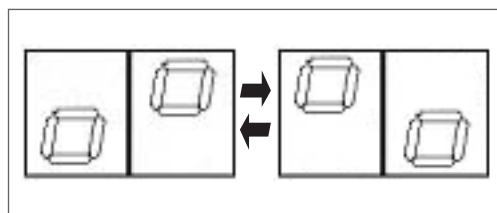

Se la verifica si è conclusa correttamente, alla fine del ciclo, la caldaia è pronta per funzionare.

Si potrà però presentare la necessità di rimettere in funzione senza coinvolgere il Servizio Tecnico, ad esempio dopo un periodo di assenza prolungata.

In questi casi dovranno essere effettuati i controlli e le operazioni seguenti:

- verificare che i rubinetti del combustibile e dell'acqua dell'impianto termico e sanitario siano aperti,

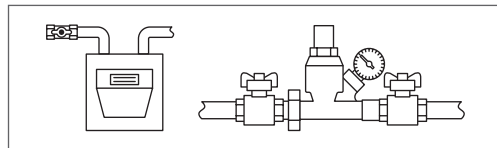

- verificare che la pressione del circuito idraulico, a freddo, sia compresa tra **1 bar e 1,5 bar** ed il circuito sia disaerato,

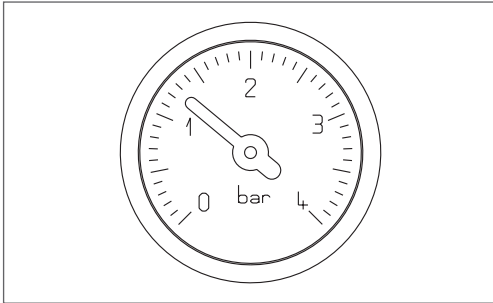

- verificare lo stato funzionale degli apparecchi di filtrazione e/o trattamento dell'acqua di consumo,
- posizionare l'interruttore generale dell'impianto generale su "acceso".

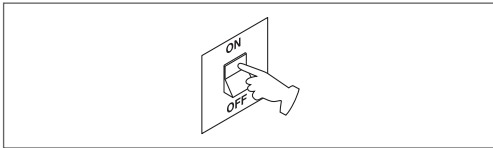

- regolare il termostato ambiente alla temperatura desiderata (~ 20°C) oppure, se l'impianto è dotato di cronotermostato, verificare che sia "attivo" e regolato (~ 20°C),

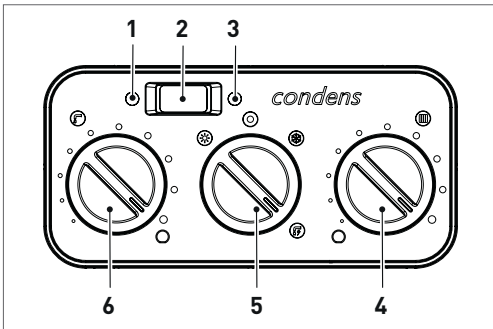

- posizionare il selettore temperatura acqua sanitario (6) nella posizione desiderata,
- posizionare il selettore temperatura acqua riscaldamento (4) nella posizione desiderata.

### FUNZIONE ESTATE:

portare il selettore di funzione (5) su  (estate), la caldaia produrrà acqua calda sanitaria fornita dal bollitore.

Il display visualizza la temperatura dell'acqua sanitaria.



### FUNZIONE INVERNO:

portate il selettore di funzione (5) su  (inverno), la caldaia produrrà acqua calda sanitaria e riscaldamento. Il display visualizza la temperatura di mandata dell'acqua riscaldamento e dell'acqua sanitaria in base alla richiesta in corso.

#### temperatura acqua sanitaria



#### temperatura acqua riscaldamento



### FUNZIONE INVERNO CON PRERISCALDO:

portate il selettore di funzione (5) su  (inverno con preriscaldamento). Con il selettore in questa funzione, oltre alla funzione tradizionale di riscaldamento e acqua calda sanitaria, si attiva la funzione di preriscaldamento che permette di mantenere calda l'acqua contenuta nello scambiatore sanitario al fine di ridurre i tempi di attesa durante i prelievi. Il display visualizza la temperatura di mandata dell'acqua riscaldamento o dell'acqua sanitaria in base alla richiesta in corso.

#### temperatura acqua sanitaria



#### temperatura acqua riscaldamento



Durante il funzionamento si potranno verificare le seguenti condizioni:

- se non c'è richiesta di calore la caldaia sarà in uno stato di "stand-by",
- se c'è richiesta di calore la caldaia si avvia e si accende la fiamma e la segnalazione luminosa si presenta di colore verde fisso (1).

Il display visualizzerà la temperatura in caldaia o la temperatura dell'acqua calda sanitaria a seconda della richiesta in corso.

La caldaia resta in funzione fino a quando saranno raggiunte le temperature impostate, dopo di che si porrà in stato di "stand-by", mantenendo comunque visualizzato il valore di temperatura.

Nel caso si verificassero anomalie di accensione o di funzionamento, la caldaia effettuerà un "arresto di sicurezza"; sul pannello di comando si spegnerà il LED verde (1), il display visualizzerà un codice anomalia lampeggiante e, in caso di blocco, si accenderà anche il LED rosso (3).

1 - LED verde  
segnalazione stato caldaia

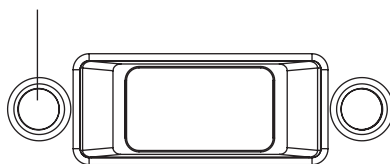

3- LED rosso  
anomalia in corso



Per l'identificazione dei codici d'anomalia e per il ripristino della caldaia vedi capitolo "1.11 Display e codici anomalie" a pagina 11.



Dopo un "arresto di sicurezza" attendere circa 10 secondi prima di ripristinare le condizioni di avviamento.



## 1.6 Regolazione della temperatura acqua di riscaldamento

Per regolare la temperatura dell'acqua di riscaldamento, ruotare la manopola (4) con il simbolo "☉": in senso orario la temperatura aumenta, al contrario diminuisce.

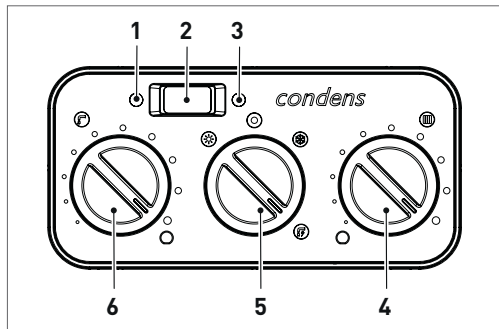

Con la rotazione della manopola il display inizia a lampeggiare, visualizzando la variazione della temperatura.

**!** In base al tipo di impianto è possibile preselezionare il range di temperatura idoneo:

- impianti standard 40-80 °C
- impianti a pavimento 20-45°C.

## 1.7 Regolazione della temperatura acqua di riscaldamento con sonda esterna collegata

In caso di presenza della sonda esterna, il valore della temperatura di mandata viene scelto automaticamente dal sistema, che provvede ad adeguare rapidamente la temperatura ambiente in funzione delle variazioni della temperatura esterna.

Se si desiderasse modificare il valore della temperatura, aumentandolo o diminuendolo rispetto a quello automaticamente calcolato dalla scheda elettronica, è possibile agire sul selettore temperatura acqua riscaldamento (4): in senso orario il valore di correzione della temperatura aumenta, in senso antiorario diminuisce.

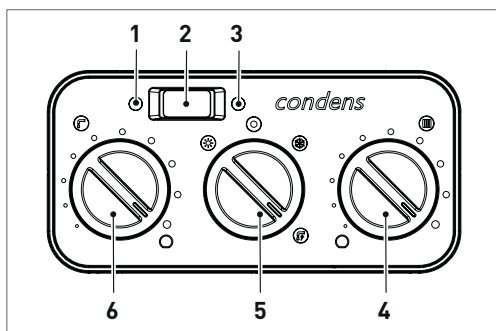

La possibilità di correzione è compresa tra - 5 e + 5 livelli di comfort che vengono visualizzati sul visualizzatore digit con la rotazione della manopola.

## 1.8 Regolazione della temperatura acqua sanitaria

Per regolare la temperatura dell'acqua calda sanitaria (bagni, doccia, cucina, ecc.), ruotare la manopola (6) con il simbolo "☀": in senso orario la temperatura aumenta, al contrario diminuisce.

Con la rotazione della manopola il display inizia a lampeggiare, visualizzando la variazione della temperatura.

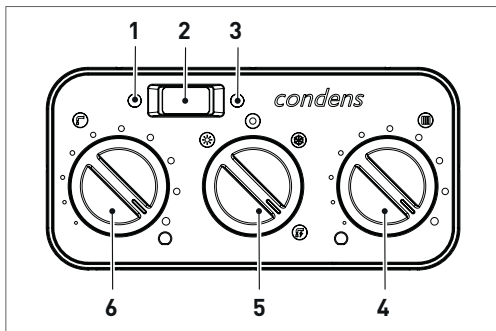

Il campo di regolazione dell'acqua sanitaria è compreso tra 35 e 60 °C.

Durante la scelta della temperatura, sia essa riscaldamento o sanitario, il display visualizza il valore che si sta selezionando. A scelta avvenuta, dopo circa 4 secondi, la modifica viene memorizzata e la visualizzazione torna ad essere quella relativa alla temperatura di mandata o dell'acqua sanitaria rilevata dalla sonda.

## 1.9 Spegnimento temporaneo

In caso di assenze temporanee (fine settimana, brevi viaggi, ecc.) posizionare il selettore di funzione (5) su "☉" (spento/sblocco).

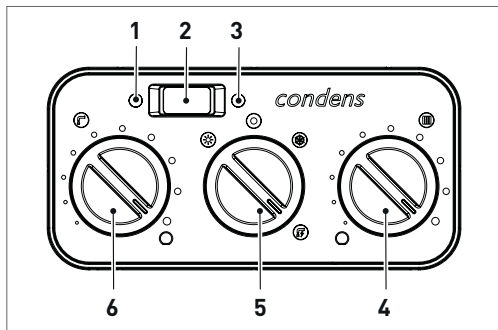

Il display digitale indica "--".

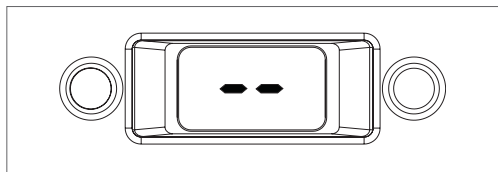

Restando attive l'alimentazione elettrica e l'alimentazione del combustibile, la caldaia è protetta dai sistemi antigelo e antibloccaggio circolatore.

**Antigelo riscaldamento:** la funzione si avvia se la temperatura rilevata dalla sonda di mandata scende sotto i 6 °C. In questa fase viene generata una richiesta di calore con accensione del bruciatore alla minima potenza, che viene mantenuta finché la temperatura dell'acqua di mandata raggiunge i 35 °C.

**Antigelo sanitario:** la funzione si avvia se la temperatura rilevata dalla sonda sanitaria scende sotto i 4 °C. In questa fase viene generata una richiesta di calore con accensione del bruciatore alla minima potenza, che viene mantenuta finché la temperatura dell'acqua di mandata raggiunge i 55 °C.

Durante la fase di antigelo sul display si visualizza la scritta AF lampeggiante.

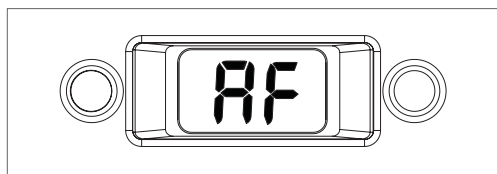

**Antibloccaggio circolatore:** il circolatore si attiva ogni 24 ore di sosta per un periodo di 30 secondi.

## 1.10 Spegnimento per lunghi periodi

In caso di non utilizzo della caldaia per un lungo periodo effettuare le seguenti operazioni:

- posizionare il selettore di funzione (5) su "☉" (spento/sblocco)

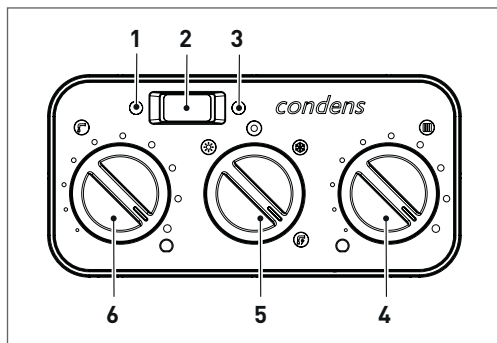

- posizionare l'interruttore generale dell'impianto su "spento",

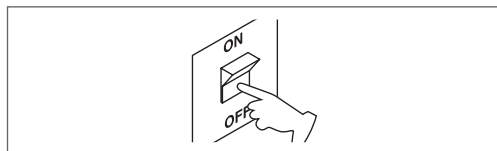

- chiudere i rubinetti del combustibile e dell'acqua dell'impianto termico e sanitario,

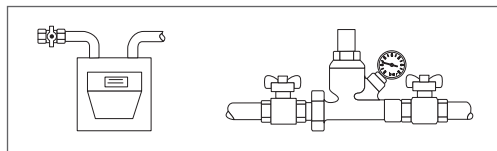

**!** In questo caso i sistemi antigelo e antibloccaggio sono disattivati. Svuotare l'impianto termico e sanitario se c'è pericolo di gelo.

**!** Il Servizio Tecnico di Assistenza **RIELLO** è a disposizione qualora la procedura sopra riportata non sia facilmente attuabile.

## 1.11 Display e codici anomalie

Quando si presenta un'anomalia di funzionamento sul visualizzatore display si visualizza un codice lampeggiante e si accende il led rosso in caso di blocco definitivo.

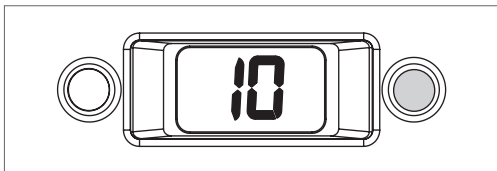

Per la descrizione delle anomalie consultare la tabella di seguito descritta.

CODICE	DESCRIZIONE	STATO
AL10	Tentativi accensione esauriti (fiamma assente/ blocco presenza condensa)	BLOCCO
AL20	Anomalia termostato limite	BLOCCO
AL21	Anomalia termostato bassa temperatura/ blocco sicurezza pompa condensa	BLOCCO
AL26	Sovra temperatura ritorno	BLOCCO
AL28	Anomalia differenziale sonda ritorno/mandata	BLOCCO
AL29	Sonda fumi sovratemperatura	BLOCCO
AL34	Anomalia tacko ventilatore Allarme pressostato aria	BLOCCO
AL40	Pressione acqua impianto bassa (dopo 10 minuti)	BLOCCO

CODICE	DESCRIZIONE	STATO
AL41	Pressione acqua impianto bassa	ARRESTO
AL52	Anomalia generica elettronica	BLOCCO
AL55	Anomalia per assenza configurazione modalità blocco Caldaia (jumper corrispondente assente)	BLOCCO
AL60	Anomalia sonda sanitario	VEDI PARTE DEDICATA
AL71	Anomalia sonda mandata (aperta/corto circuito)	ARRESTO
AL73	Anomalia sonda ritorno (aperta/corto circuito)	ARRESTO
AL79	Sovra temperatura mandata/anomalia differenziale blocco Sonda mandata/ritorno	BLOCCO
AL91	Pulizia scambiatore primario segnalazione (Chiamare il servizio di assistenza)	SEGNALAZIONE

### Ripristino delle anomalie

Attendere circa 10 secondi prima di ripristinare le condizioni di funzionamento. Successivamente operare come segue:

#### 1 Visualizzazione del codice allarme lampeggiante

La comparsa del solo codice allarme lampeggiante indica che è stato diagnosticato un arresto temporaneo, in caso di ripristino dell'anomalia la caldaia procede al regolare funzionamento autonomamente.

Se la caldaia, invece, non riprende il regolare funzionamento si può generare un blocco definitivo. In questo caso procedere come descritto nel punto 2.

#### 2 Accensione del LED rosso e visualizzazione del codice allarme lampeggiante

Ruotare il selettore di funzione (5) su "☉" e riportarlo sulla posizione desiderata.

Se la caldaia effettua la fase di accensione e riprende il regolare funzionamento, l'arresto è riconducibile ad una situazione casuale.

Il ripetersi di blocchi suggerisce l'intervento del Centro di Assistenza Tecnica **RIELLO**.

#### Per anomalie AL41

Verificare il valore di pressione sull'idrometro posto sotto la caldaia; se è inferiore a 0,5 bar procedere come di seguito descritto:

- posizionare il selettore di funzione (5) su "☉",

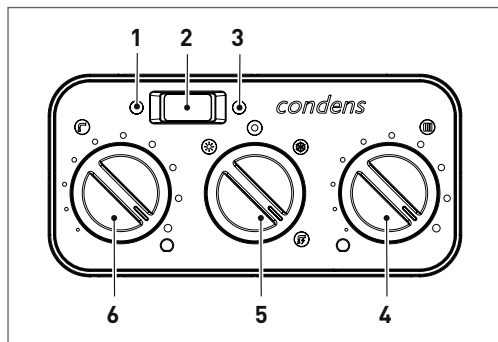

- caricare lentamente aprendo il rubinetto di caricamento esterno alla caldaia fino a che la lancetta dell'idrometro si posiziona tra 1 e 1,5 bar,

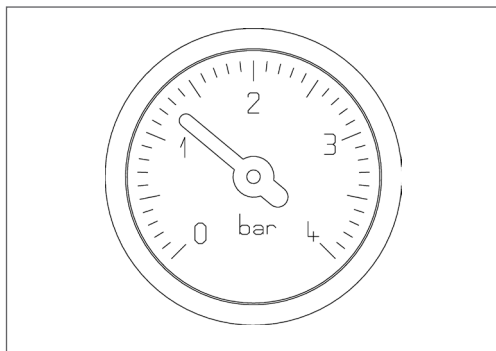
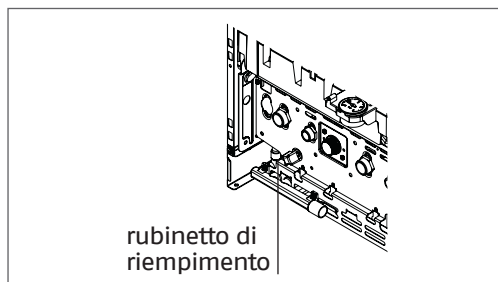

- riposizionare il selettore di funzione (5) sulla posizione desiderata (estate o inverno).

Se il calo di pressione è molto frequente chiedere l'intervento del Centro di Assistenza Tecnica **RIELLO**.

#### Per anomalia AL60

La caldaia funziona regolarmente, ma non garantisce la stabilità della temperatura acqua sanitaria che, comunque, viene fornita ad una temperatura prossima a 50°C.

È richiesto l'intervento del Centro di Assistenza Tecnica **RIELLO**.

## 1.12 Manutenzione

Per mantenere elevata l'efficienza e l'affidabilità della Sua caldaia **RIELLO**, Le raccomandiamo di far effettuare ogni anno la manutenzione periodica programmata.

Desideriamo ricordare che il DPR 26 Agosto 1993 n° 412 obbliga il responsabile della caldaia a far eseguire, da personale professionalmente qualificato, la manutenzione periodica.

Il Servizio Tecnico di Assistenza **RIELLO** può adempiere a questo importante obbligo legislativo ed anche darle importanti informazioni sulla possibilità di contratto di manutenzione programmata che, a nostro avviso, significa:

- maggiore sicurezza;
- rispetto delle Leggi oggi in vigore;
- la tranquillità di non incorrere in onerose sanzioni in caso di controlli.

### MANUTENZIONE PROGRAMMATA PERIODICA

OPERAZIONE	1° ANNO	2° ANNO
Controllo componenti di tenuta	X	X
Pulizia scambiatore primario lato fumi	X	X
Pulizia camera combustione, ventilatore e venturi	X	X
Verifica dispositivi di sicurezza acqua e gas	X	X
Verifica della portata del gas ed eventuale regolazione	X	X
Verifica del tiraggio e del condotto fumi	X	X
Pulizia bruciatore e verifica efficienza accensione	X	X
Controllo funzionamento idraulico	X	X
Analisi combustione		X

OPERAZIONE	1° ANNO	2° ANNO
Verifica e lubrificazione componenti gruppo idraulico		X
Verifica tenuta impianto		X
Lavaggio scambiatore		X
Controllo efficienza componenti elettrici ed elettronici		X
Efficienza ventilatore (solo versioni camera stagna)	X	X
Verifica sistema scarico condensa	X	X
Verifica neutralizzatore condensa (se installato)	X	X

NOTA: le operazioni di manutenzione sopra indicate, devono essere effettuate in accordo con il DPR 412/93-551/99 e DL 192-311/05.

## 1.13 Pulizia

Le uniche pulizie che le consigliamo di effettuare, sono quelle della pannellatura esterna della caldaia da effettuarsi solo con panni inumiditi con acqua e sapone.

Nel caso di macchie tenaci inumidire il panno con una miscela al 50% di acqua ed alcool denaturato o con prodotti specifici.

 Non utilizzare carburanti e/o spugne in-trise con soluzioni abrasive o detersivi in polvere.

 È vietata qualsiasi operazione di pulizia prima di aver scollegato la caldaia dalle rete di alimentazione elettrica posizionando l'interruttore generale dell'impianto su "spento".





A series of 20 horizontal dashed lines spanning the width of the page, intended for handwriting practice.

Dear client,

Thank you for choosing a **RIELLO** boiler, a modern and high quality product, providing you with the utmost wellbeing and with a high level of reliability and safety. and this is particularly the case if entrusted to a **RIELLO** Technical Assistance Centre which is specifically capable of carrying out routine maintenance, keep it running at maximum efficiency, with low running costs and which has original spare parts if required.

This instruction booklet contains important information and suggestions that should be observed for easy installation and better use of the RESIDENCE IN CONDENS KISi boiler.

Thank you once again  
Riello S.p.A.

## CONFORMITY

The RESIDENCE IN CONDENS KIS i boiler is in conformity with:

- Gas Appliance Directive 2009/142/EEC until April 20th 2018 and Regulation (EU) 2016/426 from April 21st 2018
- Efficiency directive: Article 7(2) and Annex III of directive 92/42/EEC
- Electromagnetic compatibility directive 2014/30/EU
- Low-voltage directive 2014/35/EU
- The eco-design of energy-related products Directive 2009/125/EC
- Directive 2010/30/EU Energy labelling
- Delegated Regulation (EU) No. 811/2013
- Delegated Regulation (EU) No. 813/2013
- Delegated Regulation (EU) No. 814/2013



## CONTENTS

1.1	General warnings . . . . .	17
1.2	Basic safety rules . . . . .	18
1.3	General remarks . . . . .	19
1.4	Getting to know the boiler . . . . .	20
1.5	Commissioning . . . . .	20
1.6	Adjusting the heating water temperature . . . . .	22
1.7	Adjusting the heating water temperature with an external probe connected . . . . .	22
1.8	Adjustment of the domestic hot water temperature . . . . .	23
1.9	Temporary switch-off . . . . .	23
1.10	Switching off for lengthy periods . . . . .	24
1.11	Display and fault codes . . . . .	24
1.12	Maintenance . . . . .	26
1.13	Cleaning . . . . .	26
1.14	Useful information . . . . .	27

In some parts of the booklet, some symbols are used:















= for actions requiring special care and adequate preparation



= for actions THAT MUST NOT be performed



## 1.1 General warnings

-  Having received the product, check the integrity and completeness of the supply and in the event of non-compliance with that ordered, contact the **RIELLO** Agency that sold the appliance.
-  The installation of the RESIDENCE IN CONDENS KIS i boiler must be performed by a qualified company that will issue the owner with the installation declaration of conformity on completion of the work, in compliance with the applicable National and Local Standards and the instructions supplied by **RIELLO** in the instruction booklet supplied with the appliance.
-  This appliance should not be operated by children younger than 8 years, people with reduced physical, sensory or mental capacities, or inexperienced people who are not familiar with the product, unless they are given close supervision or instructions on how to use it safely and are made aware by a responsible person of the dangers its use might entail. Children must not play with the appliance. It is the user's responsibility to clean and maintain the appliance. Children should never clean or maintain it unless they are given supervision.
-  The RESIDENCE IN CONDENS KIS i boiler must be used as envisaged by **RIELLO** for which it was purposely designed. No contractual or extracontractual liability is accepted for **RIELLO** damage caused to people, animals, or objects due to errors in installation, adjustment, or maintenance or by improper use.
-  In the event of a water leak, disconnect the boiler from the main power supply, shut off the water supply and promptly notify the **RIELLO** Technical Assistance Centre or professionally qualified personnel.
-  Check the display regularly to make sure the  (indicating an incorrect priming pressure) does not light up. Otherwise, contact the **RIELLO** Technical Assistance Centre or professionally qualified personnel.
-  Not using the boiler for an extended period of time involves the execution of at least the following operations:
- position the appliance's main switch to the "OFF" position
  - Set the system's main switch to "off"
  - Close the fuel and water taps of the heating system
  - Drain the heating and domestic hot water circuits if there is a risk of freezing.
-  The boiler maintenance must be carried out at least once a year.
-  This booklet, along with that for the installer and the Technical Assistance Centre, are an integral part of the appliance and must therefore be kept in a safe place. They must always be passed on with the boiler if this is transferred to another owner/user or to another system. In case of loss or damage, please contact the local Technical Assistance Centre **RIELLO** in your Area for a new copy.
-  The circulator anti-locking function is activated after 24 hours of non-use, with the function selector in any position.
-  For the installation, you are advised to contact specialised personnel.
-  At the end of its life, the product should be not be disposed of as solid urban waste, but rather it should be handed over to a differentiated waste collection centre.

## 1.2 Basic safety rules

Remember that the use of products requiring fuels, electricity and water necessitates the respect of certain basic safety rules such as:

- ⊖ It is forbidden to activate electric devices or appliances such as switches, household appliances and so on if you notice a smell of fuel or unburnt fuel. In this case:
  - ventilate the room by opening the doors and windows;
  - Close the fuel shut-off device;
  - promptly contact the **RIELLO** Technical Assistance Centre or other professionally qualified personnel.
- ⊖ It is forbidden to touch the appliance while barefoot or if parts of your body are wet.
- ⊖ Any technical or cleaning operation is forbidden before disconnecting the appliance from the main power supply by turning the system's main switch to "OFF" and the main switch of the boiler to "OFF".
- ⊖ Do not modify the safety or adjustment devices without the manufacturer's authorisation and precise instructions.
- ⊖ Do not access the inside of the boiler. Any work on the boiler should be carried out by the Technical Assistance Centre or by professionally qualified personnel.
- ⊖ It is forbidden to plug the condensate drain.
- ⊖ It is prohibited to pull, detach or twist the electrical cables coming from the appliance even if it is disconnected from the mains power supply.
- ⊖ It is prohibited to cover or reduce the size of the ventilation openings in the room where the boiler is installed. The ventilation openings are vital for correct combustion.
- ⊖ It is forbidden to leave flammable containers and substances in the room where the boiler is installed.
- ⊖ It is forbidden to disperse the packaging material in the environment and leave it within children's reach as it may be a potential source of danger. It must be disposed in accordance with the present law.
- ⊖ It is forbidden to disconnect the boiler from the electricity supply and close the gas tap if there is a risk of the temperature falling below zero, as the 1st level antifreeze system (protection up to 0°C) would be disabled.
- ⊖ It is forbidden to intervene on sealed elements.
- ⊖ It is forbidden to place any objects on the boiler, as they could be a source of danger.
- ⊖ The ventilation openings are vital for correct combustion and safety.

## 1.3 General remarks

---

Before starting ... some clarification to better understand how the Heating-DHW system and its control function.

### **Heating circuit**

This is the water circuit that feeds the heating elements. Normally activated in the winter only and in the colder periods of the year and has the task of ensuring comfort in the environments served.

### **DHW circuit**

This is the water circuit that feeds the water consumption utilities (sink, bath tub, shower).

### **Antifreeze**

This is the system that protects the boiler and the system from the formation of ice if temperatures drop below zero degrees Celsius. It activates automatically as long as the boiler is electrically powered and the gas taps are open.

### **Display**

This is the screen of the control panel where the symbols, titles, temperatures, etc., corresponding to the particular operating conditions, are displayed.

### **Summer operation**

The boiler supplies the Domestic Hot Water circuit only providing hot water.

### **Winter operation**

The boiler feeds both the DHW circuit and the heating circuit.

### **Comfort condition**

This is the situation with the environments at the ideal temperature.

### **Reduced condition**

This is the situation with the environments at reduced temperature in relation to the ideal level. This is usually a night-time condition or for periods during which the user is not at home.

### **Set program**

This is the sequence of conditions (comfort and reduced condition) and relative selected and planned temperatures.

### **Standard program (pre-set by the manufacturer)**

That in the memory on the 1st ignition.

### **Manual operation**

This is the situation in which the temperatures are managed directly by the user. The control panel acts as a simple ambient thermostat (eliminating the other automations); the boiler ignites (the burner starts) whenever the temperature measured in the environment is lower than that set.



### **Fault code**

This is an message that appears on the display and indicates the type of fault that has occurred.

## 1.4 Getting to know the boiler

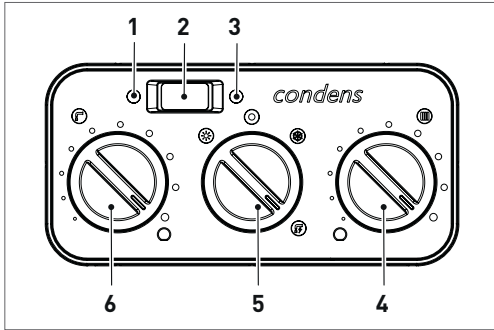
RESIDENCE IN CONDENS KIS i is a condensing wall-hung boiler for heating and for the production of domestic hot water.



1	Green flame present warning LED
2	Two digit display.
3	Red fault warning LED
4	Heating circuit water temperature selector
5	Mode selector:  summer  winter  off/reset
6	hot water temperature selector

## 1.5 Commissioning

The initial commissioning of the RESIDENCE IN CONDENS KISi boiler must be carried out by the **RIELLO** Technical Assistance Centre that will have programmed the control following the instructions provided by you, after which the boiler will be able to operate automatically.

Every time it is powered up, the boiler performs a sequence of checks, and a series of numbers and letters will appear on the display.

After this phase the boiler runs an automatic venting cycle for 2 minutes, during which the two digits of the display will light alternately.

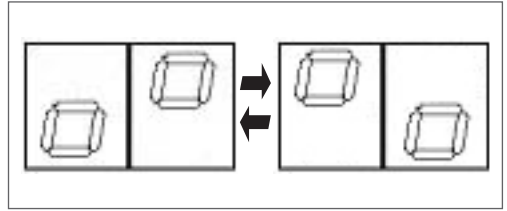

If the check is terminated correctly, the boiler will be ready to operate at the end of the cycle. It may, however, be necessary to restart without involving the Technical Assistance Centre, after a period of prolonged absence for example.

In such cases, the following checks and operations must be carried out:

- make sure the fuel and water taps of the heating system and the domestic water system are open,

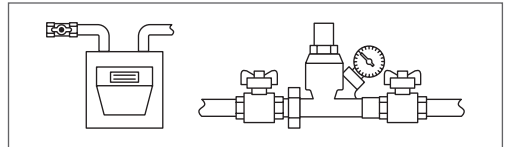

- check that the pressure of the water circuit, when cold, is between **1 bar and 1.5 bar** and the circuit de-aerated

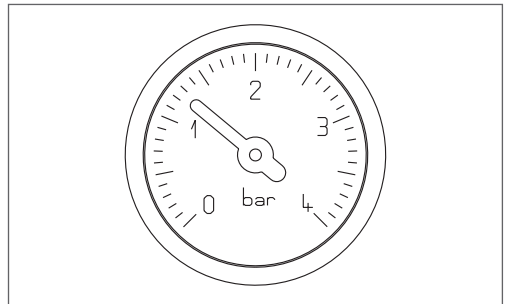

- check the operating condition of the consumption water filtering and/or treatment appliances,
- Set the system's master switch to the "on" position.

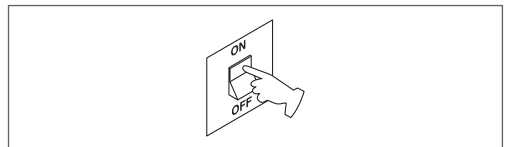

- adjust the ambient thermostat to the required temperature (~ 20°C) or, if the system is equipped with a timed thermostat, make sure it is "active" and adjusted (~ 20°C),

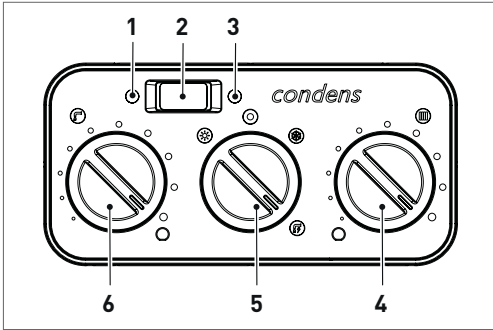

- move the domestic hot water temperature selector (6) to the desired position,
- Move the heating system water temperature selector (4) to the desired position.

**SUMMER MODE:**

move the mode selector (5) to ☀️ (summer), the boiler will produce domestic hot water from the storage cylinder.

The display indicates the domestic hot water temperature.



**WINTER MODE:**

move the mode selector (5) to ❄️ (winter), the boiler will produce domestic hot water and water for heating. The display shows the delivery temperature of the heating water or the domestic hot water, according to the current request.

**Domestic hot water temperature**



**Heating water temperature**



**WINTER MODE WITH PRE-HEATING:**

move the mode selector (5) to ❄️ (winter with pre-heating). with the selector set to this function, in addition to the conventional heating and domestic hot water function, the pre-heating function is also activated to keep water in the hot water heat exchanger warm in order to reduce wait times during usage.

The display shows the delivery temperature of the heating water or the domestic hot water, according to the current request.

**Domestic hot water temperature**



**Heating water temperature**



The following conditions may occur when operating:

- If there is no heat request, the boiler will go into standby,
- if there is a heat request, the boiler starts and the flame comes on, while the signal light is green and fixed (1).

The display will show the temperature in the boiler or the domestic hot water temperature depending on the request in progress.

The boiler will continue operating until the set temperatures are reached, after which it will go into standby, in any event maintaining the temperature displayed.

If there are any firing or operation faults, the boiler will make a "safety stop"; on the control panel the green led (1) will go out, the display will show a blinking fault code and, in the event of a lockout also the red led (3) will come on.

1 - Green LED  
boiler status signal

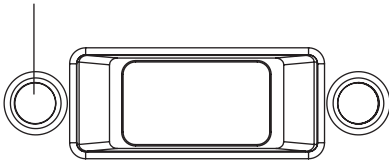

3- Red LED  
fault in progress

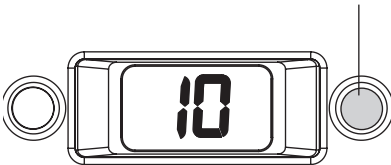

To identify the fault code and to reset the boiler, see the chapter "1.11 Display and fault codes" on page 24

**!** After a "safety stop", wait about 10 seconds before restoring the start-up conditions.

## 1.6 Adjusting the heating water temperature

To adjust the temperature of the heating water, turn the knob (4) with the symbol "☉": clockwise to increase the temperature or anticlockwise to reduce it.

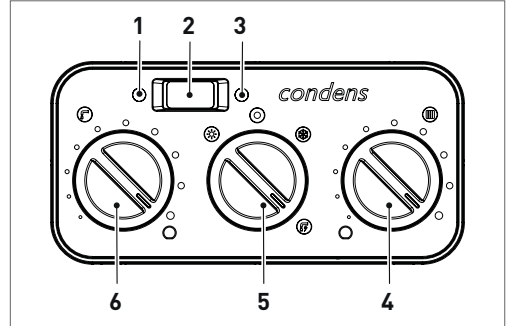

When turning the knob the display starts blinking, displaying the temperature variation.

**!** Depending on the type of system, the most suitable temperature range can be pre-selected:

- standard systems 40-80 °C
- floor installations 20-45°C.

## 1.7 Adjusting the heating water temperature with an external probe connected

If there is an external probe, the outlet temperature value is automatically chosen by the system, which quickly adapts the ambient temperature to any variations in the outdoor temperature.

If you want to alter the temperature value (increasing or reducing the value automatically calculated by the electronic card), use the heating water temperature selector (4): turn it clockwise to increase the temperature, or anticlockwise to reduce it.

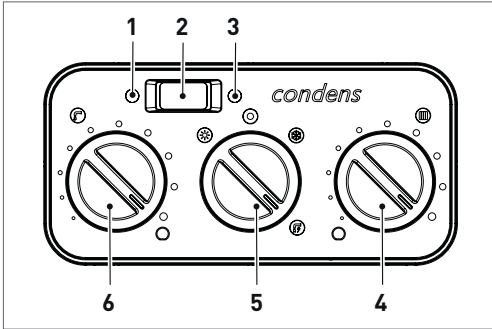

The correction possibility is between -5 and +5 levels of comfort, shown on the digital display by rotating the knob.

### 1.8 Adjustment of the domestic hot water temperature

To adjust the domestic hot water temperature (bathrooms, showers, kitchen, etc.), turn the knob (6) with symbol "☉": clockwise to increase the temperature or anticlockwise to reduce it. When turning the knob the display starts blinking, displaying the temperature variation.

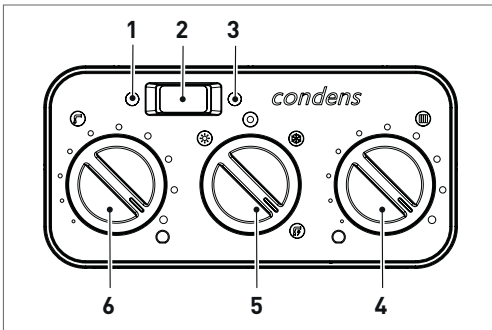

The domestic hot water adjustment field is between 35 and 60 °C.

When selecting the temperature, for heating or hot water, the display shows the value being selected. About 4 seconds after selection, the change is stored and the display resumes the outlet temperature or the temperature of the domestic hot water detected by the probe.

### 1.9 Temporary switch-off

In the event of temporary absences (week-ends, short trips, etc.) set the mode selector to (5) to "☉" (off/reset).

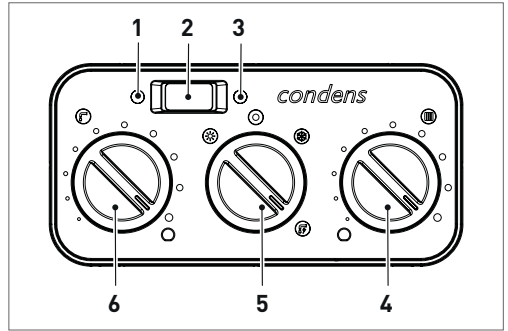

The digital display shows "--".

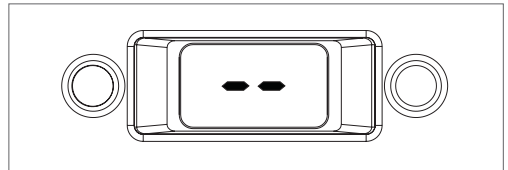

While the electrical supply and the fuel supply remain active, the boiler is protected by the antifreeze and circulator antiblocking systems.

**heating anti-freeze** : the function is activated if the temperature measured by the outlet probe drops below 6° C. A heat request is generated in this phase with the ignition of the burner at minimum output, which is maintained until the water temperature reaches 35° C.

**DHW anti-freeze**: the function is activated if the temperature measured by the domestic water probe drops below 4° C. A heat request is generated in this phase with the ignition of the burner at minimum output, which is maintained until the water temperature reaches 55° C.

During the anti-freeze phase the blinking letters AF are shown on the display.

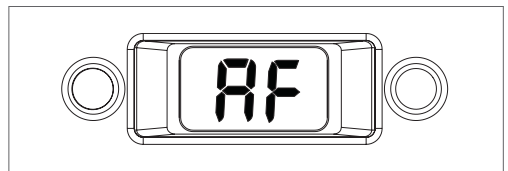

**Circulator antiblocking:** The circulator activates every 24 hours of stop for 30 seconds.

## 1.10 Switching off for lengthy periods

If the boiler is not used for a long period, carry out the following operations:

- position the mode selector on (5) to "☉" (off-reset)

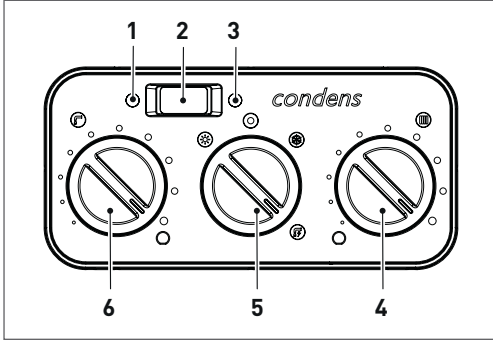

- set the system's main switch to "off",

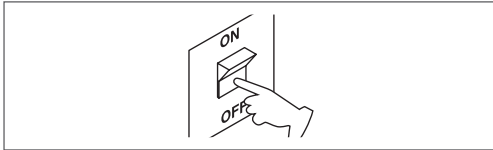

- turn off the fuel and water taps of the heating and domestic hot water system,

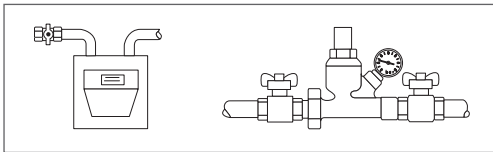

In this case, the anti-freeze and anti-blocking systems are deactivated. Drain the heating and domestic water system if there is any risk of freezing.



The Technical Assistance Centre **RIELLO** is available if the procedure reported above is difficult to do.

## 1.11 Display and fault codes

When there is an operating fault a blinking code is shown on the display and the red led comes on in the event of a definitive lockout.

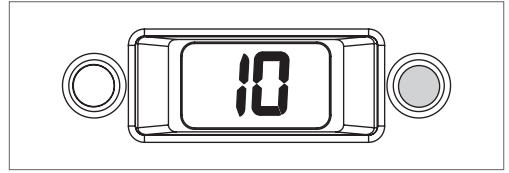

For a description of the faults, refer to the table below.

CODE	DESCRIPTION	STATUS
AL10	Number of ignition attempts exceeded (flame absent/condensation present lockout)	LOCKOUT
AL20	Limit thermostat fault	LOCKOUT
AL21	Low temperature thermostat/condensation pump safety lockout	LOCKOUT
AL26	Return line overtemperature	LOCKOUT
AL28	Return line/outlet probe differential fault	LOCKOUT
AL29	Flue gases probe overtemperature	LOCKOUT
AL34	Tacko fan fault - Air pressure switch fault	LOCKOUT
AL40	System water pressure low (after 10 minutes)	LOCKOUT
AL41	System water pressure low	STOP
AL52	General electronic fault	LOCKOUT
AL55	Fault due to absence of boiler lockout configuration (corresponding jumper absent)	LOCKOUT
AL60	DHW probe fault	SEE DEDICATED SECTION
AL71	Outlet probe fault (open/short circuit)	STOP
AL73	Return line probe fault (open/short circuit)	STOP
AL79	Outlet overtemperature/return line/outlet/return probe lockout differential fault	LOCKOUT



CODE	DESCRIPTION	STATUS
AL91	Signal of primary heat exchanger cleaning (call customer service)	SIGNAL

### Resetting the faults

Wait about 10 seconds before resetting normal operation conditions.

Then proceed as follows:

#### 1 Display of the blinking alarm code

If just the blinking alarm is displayed it means that a temporary stop was diagnosed, if the fault is reset the boiler proceeds with regular autonomous operation.

If, however, the boiler does not begin regular operations, a definitive lockout can be brought about. In this case, proceed as described in point 2.

#### 2 Red led comes on and blinking alarm code is displayed

Turn the mode selector (5) to ☉ and reposition it on the desired position.

If the boiler performs the firing procedure and resumes normal operation, the stoppage can be attributed to a chance situation. If the shut-down reoccurs however, you should contact the **RIELLO** Technical Assistance Service.

### For AL41 faults

Check the pressure on the hydrometer under the boiler; if it is less than 0.5 bar proceed as follows:

- position the mode selector (5) to ☉

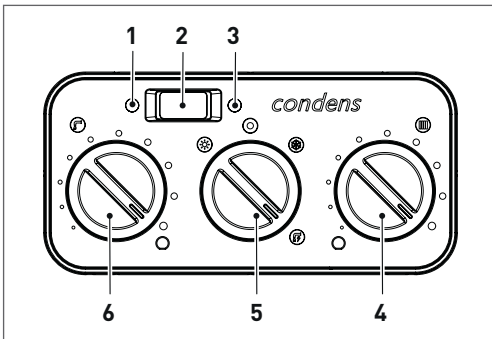

- fill slowly by opening the filler tap on the outside of the boiler until the hand of the hydrometer is between 1 and 1.5 bar

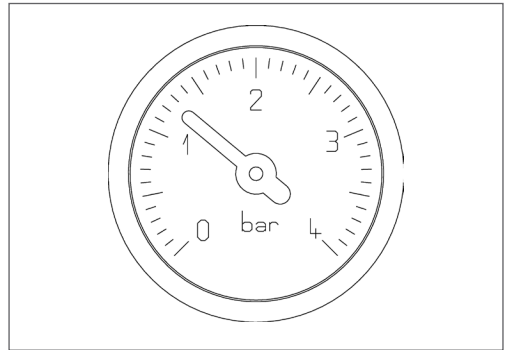
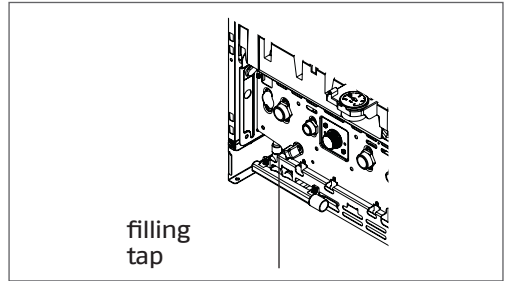

- reposition the mode selector (5) on the required position (summer or winter).

If pressure drop is frequent, contact the **RIELLO** Technical Assistance Service.

### For fault AL60

The boiler is working normally, but does not provide any stability of the domestic hot water temperature that, in any event, is supplied at a temperature of around 50°C.

The intervention of the **RIELLO** Technical Assistance Service is required.

## 1.12 Maintenance

To maintain the efficiency and reliability of your **RIELLO** boiler high, we recommend you to perform the scheduled periodic maintenance yearly.

Please remember that DPR 26 August 1993 no. 412 obliges the person in charge of the boiler to have regular maintenance carried out by professionally qualified personnel.

The **RIELLO** Technical Assistance Centre can fulfil this essential legislative obligation and also provide you with important information concerning the possibility of a scheduled maintenance contract which, in our opinion, ensures:

- Greater safety;
- Compliance with current laws;
- The peace of mind that you will not risk hefty sanctions in the event of spot checks.

### REGULAR SCHEDULED MAINTENANCE



OPERATION	1st YEAR	2nd YEAR
Inspection of sealing components	X	X
Cleaning of the primary heat exchanger flue gases side	X	X
Cleaning of the combustion chamber, fan and venturi tubes	X	X
Checking of the water and gas safety devices	X	X
Checking the gas output and make any adjustments	X	X
Checking the draught and flue gases pipe	X	X
Cleaning of the burner and checking its firing	X	X
Checking the hydraulic operations	X	X
Combustion analysis		X

OPERATION	1st YEAR	2nd YEAR
Checking and lubricating the hydraulic unit components		X
Checking the system seals		X
Washing of the heat exchanger		X
Checking the efficiency of the electric and electronic components		X
FAN EFFICIENCY (only for vacuum chamber versions)	X	X
Checking the condensate discharge system	X	X
CHECKING THE CONDENSATE NEUTRALISER (if installed)	X	X

NOTE: *the maintenance operations described above, must be carried out in accordance with the Presidential Decree 412/93-551/99 and Legislative Decree 192-311/05.*

## 1.13 Cleaning

The only cleaning operations that we recommend are those involving the external boiler panels, which should be cleaned using just a cloth dampened with soap and water. In the case of stubborn marks, dip the cloth in a mixture of 50% water and methylated spirits, or use specific products.

-  Do not use fuels and/or sponges soaked in abrasive solutions or powder detergents.
-  It is forbidden to carry out any cleaning operations before disconnecting the boiler from the mains electricity supply; to do this, turn the main system switch to "off".

## 1.14 Useful information

**Retailer:** ..... **Installer:**.....  
**Mr.:** ..... **Mr.:** .....  
**Address:** ..... **Address:** .....  
**Tel.:**..... **Tel.:**.....

**Technical Assistance Centre:** .....  
**Mr.:** .....  
**Address:** .....  
**Tel.:**.....

Date	Intervention

**Fuel supplier:**.....  
**Mr.:** .....  
**Address:** .....  
**Tel.:**.....

Date	Qty sup- plied	Date	Qty sup- plied	Date	Qty sup- plied	Date	Qty sup- plied

RIELLO S.p.A.  
Via Ing. Pilade Riello, 7  
37045 - Legnago (VR)  
[www.riello.it](http://www.riello.it)

Poiché l'Azienda è costantemente impegnata nel continuo perfezionamento di tutta la sua produzione, le caratteristiche estetiche e dimensionali, i dati tecnici, gli equipaggiamenti e gli accessori, possono essere soggetti a variazione.

As the manufacturer is constantly improving its products, the aesthetic or dimensional features, the technical data, the equipment and accessories indicated could be subject to variations.

**RIELLO**