

Bedienungsanleitung/Garantie

Gebruiksaanwijzing • Mode d'emploi • Instrucciones de servicio
Manual de instruções • Istruzioni per l'uso • Instruction Manual
Instrukcja obsługi/Gwarancja • Návod k použití • Használati utasítás
Інструкція з експлуатації • Руководство по эксплуатации

Dampfbügelstation

Stoomstrijkijzer • Station fer à repasser • Estación para planchar a vapor
Aparelho de engomar a vapor • Sistema stirante a vapore • Steam Ironing Unit
Želazko z generatorem pary • Žehlicí souprava • Gőzölős vasaló
Парова праска • Паровая Гладильная установка



PERFECT IN FORM AND FUNCTION

AEG

Deutsch

Inhalt

Übersicht der Bedienelemente.....	Seite	3
Bedienungsanleitung.....	Seite	4
Technische Daten.....	Seite	7
Garantiebedingungen.....	Seite	7

Nederlands

Inhoud

Overzicht van de bedieningselementen.....	Pagina	3
Gebruiksaanwijzing.....	Pagina	9
Technische gegevens.....	Pagina	12

Français

Sommaire

Liste des différents éléments de commande....	Page	3
Mode d'emploi.....	Page	13
Données techniques.....	Page	16

Español

Índice

Indicación de los elementos de manejo.....	Página	3
Instrucciones de servicio.....	Página	17
Datos técnicos.....	Página	20

Português

Índice

Descrição dos elementos.....	Página	3
Manual de instruções.....	Página	21
Características técnicas.....	Página	24

Italiano

Indice

Elementi di comando.....	Pagina	3
Istruzioni per l'uso.....	Pagina	25
Dati tecnici.....	Pagina	28

English

Contents

Overview of the Components.....	Page	3
Instruction Manual.....	Page	29
Technical Data.....	Page	32

Język polski

Spis tres'ci

Przegląd elementów obsługi.....	Strona	3
Instrukcja obsługi.....	Strona	33
Dane techniczne.....	Strona	36
Gwarancja.....	Strona	36

Česky

Obsah

Přehled ovládacích prvků.....	Strana	3
Návod k použití.....	Strana	38
Technické údaje.....	Strana	41

Magyarul

Tartalom

A kezelőelemek áttekintése.....	Oldal	3
Használati utasítás.....	Oldal	42
Műszaki adatok.....	Oldal	45

Українська

Зміст

Огляд елементів управління.....	сторінка	3
Інструкція з експлуатації.....	сторінка	46
Технічні параметри.....	сторінка	49

Русский

Содержание

Обзор деталей прибора.....	стр.	3
Руководство по эксплуатации.....	стр.	50
Технические данные.....	стр.	53

3 Übersicht der Bedienelemente

Overzicht van de bedieningselementen
Liste des différents éléments de commande
Indicación de los elementos de manejo
Descrição dos elementos • Elementi di comando

Overview of the Components
Przegląd elementów obsługi • Přehled ovládacích prvků
A kezelő elemek áttekintése
Огляд елементів управління • Обзор деталей прибора

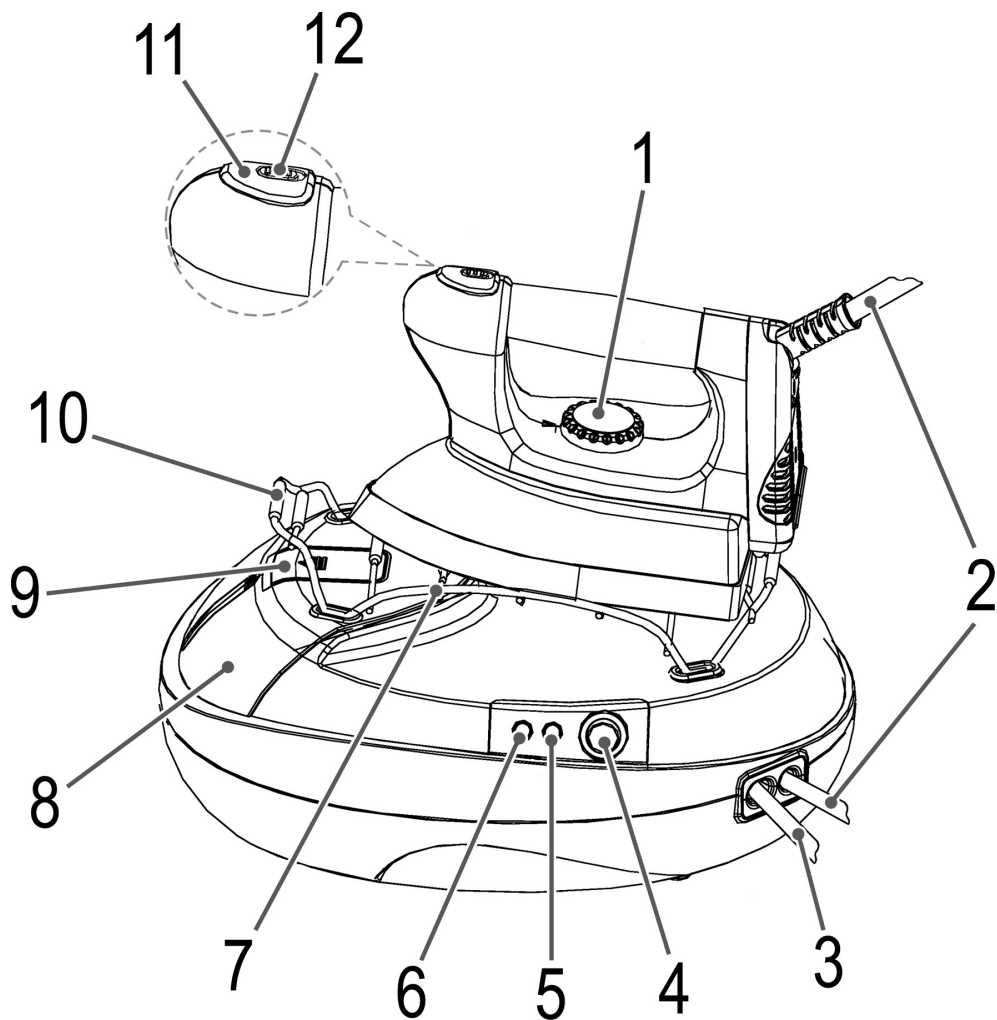

Allgemeine Sicherheitshinweise

Lesen Sie vor Inbetriebnahme dieses Gerätes die Bedienungsanleitung sehr sorgfältig durch und bewahren Sie diese inkl. Garantieschein, Kassenbon und nach Möglichkeit den Karton mit Innenverpackung gut auf. Falls Sie das Gerät an Dritte weitergeben, geben Sie auch die Bedienungsanleitung mit.

- Benutzen Sie das Gerät ausschließlich für den privaten und den dafür vorgesehenen Zweck. Dieses Gerät ist nicht für den gewerblichen Gebrauch bestimmt. Benutzen Sie es nicht im Freien. Halten Sie es vor Hitze, direkter Sonneneinstrahlung, Feuchtigkeit (auf keinen Fall in Flüssigkeiten tauchen) und scharfen Kanten fern. Benutzen Sie das Gerät nicht mit feuchten Händen. Bei feucht oder nass gewordenem Gerät sofort den Netzstecker ziehen.
- Schalten Sie das Gerät aus und ziehen Sie immer den Stecker aus der Steckdose (ziehen Sie am Stecker, nicht am Kabel), wenn Sie das Gerät nicht benutzen, Zubehörteile anbringen, zur Reinigung oder bei Störung.
- Betreiben Sie das Gerät **nicht** unbeaufsichtigt. Sollten Sie den Raum verlassen, schalten Sie das Gerät immer aus. Ziehen Sie den Stecker aus der Steckdose.
- Das Gerät und das Netzkabel müssen regelmäßig auf Zeichen von Beschädigungen untersucht werden. Wird eine Beschädigung festgestellt, darf das Gerät nicht mehr benutzt werden.
- Reparieren Sie das Gerät nicht selbst, sondern suchen Sie einen autorisierten Fachmann auf. Um Gefährdungen zu vermeiden, ein defektes Netzkabel nur vom Hersteller, unserem Kundendienst oder einer ähnlich qualifizierten Person durch ein gleichwertiges Kabel ersetzen lassen.
- Verwenden Sie nur Original-Zubehör.
- Beachten Sie die nachfolgenden „Speziellen Sicherheitshinweise“.

Kinder und gebrechliche Personen

- Zur Sicherheit Ihrer Kinder lassen Sie keine Verpackungsteile (Plastikbeutel, Karton, Styropor, etc.) erreichbar liegen.

WARNUNG!

Lassen Sie kleine Kinder nicht mit Folie spielen. Es besteht Erstickungsgefahr!

- Dieses Gerät ist nicht dafür bestimmt, durch Personen (einschließlich Kinder) mit eingeschränkten physischen, sensorischen oder geistigen Fähigkeiten oder mangels Erfahrung und/oder mangels Wissen benutzt zu werden, es sei denn, sie werden durch eine für ihre Sicherheit zuständige Person beaufsichtigt oder erhielten von ihr Anweisungen, wie das Gerät zu benutzen ist.
- Kinder sollten beaufsichtigt werden, um sicherzustellen, dass sie nicht mit dem Gerät spielen.

Symbole in dieser Bedienungsanleitung

Wichtige Hinweise für Ihre Sicherheit sind besonders gekennzeichnet. Beachten Sie diese Hinweise unbedingt, um Unfälle und Schäden am Gerät zu vermeiden:

WARNUNG:

Warnt vor Gefahren für Ihre Gesundheit und zeigt mögliche Verletzungsrisiken auf.

ACHTUNG:

Weist auf mögliche Gefährdungen für das Gerät oder andere Gegenstände hin.

HINWEIS:

Hebt Tipps und Informationen für Sie hervor.

Spezielle Sicherheitshinweise für dieses Gerät

WARNUNG:

- Die Bügelsohle wird schnell heiß und benötigt Zeit zum Abkühlen. Bitte diese nicht berühren!
- Bei Nichtgebrauch das Bügeleisen auf das Abstellgitter stellen!
- Wählen Sie eine sichere Abstellfläche! Die Fläche sollte:
 - stabil
 - eben
 - hitzebeständig sein
- Vor dem Befüllen des Wassertanks Netzstecker ziehen.
- Füllen Sie den Tank nur bis zur Maximalmarke. Nicht überfüllen! Max. Wasserfüllmenge: 1,4 Liter.
- Knicken Sie nicht den Verbindungsschlauch (2)!
- Bügeln Sie mit diesem Gerät nur Kleidungsstücke und Textilien!
- Verwenden Sie bitte nur destilliertes Wasser.
- Das Bügeleisen darf nicht unbeaufsichtigt gelassen werden, während es am Netz angeschlossen ist.

Übersicht der Bedienelemente

- 1 Temperaturregler
- 2 Verbindungsschlauch
- 3 Netzkabel
- 4 Betriebsschalter mit integrierter Kontrollleuchte „Netz“
- 5 Kontrollleuchte „Wassertank“
- 6 Kontrollleuchte „Dampf“
- 7 Abstellgitter für Bügeleisen
- 8 Wassertank
- 9 Verschluss / Einfüllöffnung Wassertank
- 10 Abstellgittergriff
- 11 Dampfstoßtaste mit integrierter Kontrollleuchte „Temperatur“
- 12 Verriegelung für Dauerdampf

Zubehör (ohne Abb.): Einfülltrichter
Kabelhalter

Anwendungshinweise

Auspacken

- Entfernen Sie eventuell vorhandene Schutzfolien und Aufkleber von der Bügelsohle.
- Wickeln Sie das Kabel bitte komplett ab.
- Nutzen Sie den Kabelhalter für eine kontrollierte Führung des Verbindungsschlauches (2).

Elektrischer Anschluss

- Vergewissern Sie sich, dass Gerätespannung (siehe Typenschild) und Netzspannung übereinstimmen.
- Verbinden Sie den Netzstecker nur mit einer vorschriftsmäßig installierten Schutzkontaktsteckdose 230 V~ 50 Hz.

Anschlusswert

- Insgesamt kann die Station eine Leistung von 2100W aufnehmen. Bei diesem Anschlusswert empfiehlt sich eine getrennte Zuleitung mit einer Absicherung über einen 16A Haushaltsschutzschalter.

ACHTUNG: Überlastung!

- Wenn Sie Verlängerungsleitungen benutzen, sollten diese einen Leitungsquerschnitt von mindestens 1,5mm² haben.
- Verwenden Sie keine Mehrfachsteckdosen, da dieses Gerät zu leistungsstark ist.

Temperaturregler am Bügeleisen (1)

Die Symbole auf dem Regler entsprechen den folgenden Einstellungen:

- (Synthetik, Seide) niedrige Temperatur
- (Wolle) mittlere Temperatur
- (Baumwolle, Leinen) höchste Temperatur

Wassertank (8)

- Um den Wassertank zu füllen, schieben Sie den Verschluss (9) auf und benutzen den mitgelieferten Trichter.
- Der Tankinhalt beträgt 1,4 Liter.

Wasser

Verwenden Sie nur destilliertes Wasser. Batteriewasser, Wasser aus dem Wäschetrockner und Wasser mit Zusätzen (wie Stärke, Parfüm, Weichspüler oder andere Chemikalien) dürfen nicht in den Wassertank eingefüllt werden. Das Gerät könnte dadurch beschädigt werden, da sich Rückstände in der Dampfkammer bilden könnten. Diese Rückstände können beim Ausfallen durch die Dampfaustrittsöffnungen das Bügelgut verunreinigen.

Bedienung

Vor dem ersten Gebrauch

- Reinigen Sie die Bügelsohle mit einem leicht feuchten Tuch.
- Um vor dem ersten Gebrauch alle Rückstände zu entfernen, bügeln Sie bitte einige Male über ein altes, sauberes Tuch.

Bügeln ohne Dampf

HINWEIS:

- Sortieren Sie die Wäschestücke nach Bügeltemperaturen.
- Stellen Sie den Temperaturregler immer auf „0“, bevor Sie das Gerät an der Steckdose anschließen bzw. vom Netz trennen.
- Stellen Sie das Bügeleisen auf das Abstellgitter (7).
- Stecken Sie den Netzstecker in eine vorschriftsmäßig installierte Schutzkontaktsteckdose 230 V, 50 Hz.
- Stellen Sie die Temperatur am Temperaturregler (1) ein. Wenn Sie empfindliche Wäsche zu bügeln haben, beginnen Sie mit der niedrigsten Temperatur.

HINWEIS:

Die Kontrolllampe (11) am Bügeleisen zeigt den Heizvorgang an. Sobald diese erlischt, ist die Betriebstemperatur erreicht. Nun können Sie mit dem Bügeln beginnen.

- Stellen Sie nach Gebrauch den Temperaturregler immer auf „0“ und ziehen Sie den Netzstecker des Gerätes (die Kontrollleuchte im Griff erlischt).

Dampfbügeln

WARNUNG:

Das Bügeleisen stößt eine große Menge heißen Dampf aus. Es besteht Verbrennungsgefahr.

ACHTUNG:

Achten Sie beim Dampfbügeln darauf, dass der Wassertank immer ausreichend gefüllt ist. Ein Betrieb ohne Wasser schadet dem Gerät.

⚠ ACHTUNG Inbetriebnahme:

Gehen Sie dazu wie folgt vor:

- Füllen Sie den Tank nur bis zur Maximalmarke. Nicht überfüllen!
- Schließen Sie den Wassertank.
- Schließen Sie die Basisstation an eine 230V/50Hz Schutzkontaktsteckdose an.
- Schalten Sie den Schalter (4) an der Basis ein.
- Stellen Sie die gewünschte Temperatur im Bereich „●●“ bis „●●●“ ein.
- Warten Sie, bis die Kontrollleuchte (6) an der Basis aufleuchtet.
- Drücken Sie nun die Dampfstoßtaste (11) für mindestens 1 Minute oder benutzen Sie den Riegel (12), um die Dampfstoßtaste festzustellen.

ℹ HINWEIS:

- Diese Zeit wird benötigt, damit der Dampf zum Bügeleisen gelangt.
- Halten Sie ein Tuch bereit! In der ersten Phase dieses Vorgangs wird auch Wasser aus der Bügelsohle austreten.
- Wenn nur noch Dampf ohne Wasser austritt, können Sie den Vorgang abbrechen. Betätigen Sie dann noch 2-3 Mal die Dampfstoßtaste, ohne Ihre Bügelwäsche zu berühren.
- Nachdem Sie einige Male über ein altes aber sauberes Tuch gebügelt haben, ist Ihre Station einsatzbereit.

ℹ HINWEIS zum Dampfbügeln:

- Während die Pumpe aktiv ist, betätigen Sie nicht die Dampfstoßtaste (11).
- Sollten Sie mit Dauerdampf gearbeitet haben, lösen Sie die Verriegelung (12).
- Warten Sie, bis die Kontrollleuchte (6) wieder leuchtet, sonst kann Wasser aus der Bügelsohle austreten.

Vertikal Steam

Ermöglicht den Dampfstoß in vertikaler Stellung.

Hängen Sie ihre Wäsche dazu auf einen Bügel und führen Sie das Bügeleisen ca. 2-3 cm nah heran.

Wie fülle ich während des Betriebes Wasser nach?

Füllen Sie das Wasser nach, bevor der Tank ganz leer ist. Die Leuchte (5) zeigt den Wassermangel an.

- Sollten Sie mit Dauerdampf gearbeitet haben, lösen Sie die Verriegelung (12).
- Stellen Sie den Temperaturregler auf „0“.
- Schalten Sie den Schalter (4) an der Basis aus.
- Ziehen Sie den Netzstecker aus der Steckdose.
- Entnehmen Sie das Bügeleisen und das Abstellgitter (7) und stellen beides zur Seite.

ℹ HINWEIS:

Berühren Sie das Abstellgitter nur an den seitlichen Griffen (10) oder benutzen Sie Topflappen. Je nach Dauer der Bügeltätigkeit erwärmt sich die Auflage.

- Um den Wassertank zu füllen, schieben Sie den Verschluss (9) auf und benutzen den mitgelieferten Trichter.
- Befüllen Sie den Tank bis zur Maximalmarke. Nicht überfüllen!
- Schließen Sie den Wassertank.
- Setzen Sie den Bügelbetrieb fort.

ℹ HINWEIS:

Halten Sie ein Tuch bereit! Im ersten Moment kann auch Wasser aus der Bügelsohle austreten.

Betrieb beenden

- Stellen Sie nach dem Gebrauch den Temperaturregler immer auf „0“, (die Kontrollleuchte im Griff des Bügeleisens erlischt).
- Schalten Sie den Schalter (4) an der Basis aus.
- Ziehen Sie den Netzstecker aus der Steckdose.
- Entleeren Sie den Wassertank.
- Lassen Sie das Gerät abkühlen, bevor Sie es wegräumen.

Reinigung

⚠ WARNUNG:

- Ziehen Sie immer den Netzstecker vor der Reinigung!
- Warten Sie bis das Gerät vollständig abgekühlt ist!
- Das Gerät auf keinen Fall zum Reinigen in Wasser tauchen. Es könnte zu einem elektrischen Schlag oder Brand führen.

⚠ ACHTUNG:

- Benutzen Sie keine Drahtbürste oder andere scheuernde Gegenstände.
- Benutzen Sie keine scharfen oder scheuernden Reinigungsmittel.
- Reinigen Sie das Gehäuse mit einem trockenen Tuch.
- Die Sohle und die Abstellfläche mit einem leicht feuchten Tuch reinigen.
- Restliches Wasser kann im Wassertank verbleiben, sollte jedoch ausgeschüttet werden, wenn es sich über einen längeren Zeitraum im Tank befindet.

Störungsbehebung

Störung	Mögliche Ursache	Abhilfe
Gerät ohne Funktion	Defekte Netzsteckdose	Probieren Sie eine andere Steckdose aus
Laute Geräusche beim Dampf-betrieb	Der Tank ist leer	Kontrollieren Sie den Tank
Beim Dampf-betrieb tritt Wasser mit aus	<ul style="list-style-type: none"> • Der Temperaturregler am Bügel-eisen ist zu klein eingestellt • Der nötige Dampfdruck ist noch nicht aufgebaut 	<ul style="list-style-type: none"> • Wählen Sie eine höhere Tempera-tur • Warten Sie, bis die Kontroll-leuchte (6) an der Basis aufleuchtet. • Betätigen Sie dann noch 2-3 Mal die Dampfstoß-taste, ohne Ihre Bügelwäsche zu berühren.
Das Gerät ist plötzlich während des Betriebes ohne Funktion	Ist der Stromkreis überlastet?	Kontrollieren Sie die Haussicherung

Technische Daten

Modell:..... DBS 5533
 Spannungsversorgung:..... 230 V, 50 Hz
 Leistungsaufnahme:..... 2100 W
 Schutzklasse:..... I
 Maximale Füllmenge des Wassertanks:..... 1,4 Liter
 Dampfdruck..... 3,5 bar
 Nettogewicht:..... 3,6 kg

Technische Änderungen vorbehalten!

Konformitätserklärung

Hiermit erklärt die Firma ETV - Elektro-Technische Vertriebsgesellschaft mbH, dass sich das Gerät DBS 5533 in Übereinstimmung mit den grundlegenden Anforderungen, der europäischen Richtlinie für elektromagnetische Verträglichkeit (2004/108/EG) und der Niederspannungsrichtlinie (2006/95/EG) befindet.

Garantiebedingungen

1. Gegenüber Verbrauchern gewähren wir bei privater Nutzung des Geräts eine Garantie von 24 Monaten ab Kaufdatum.
 Ist das Gerät zur gewerblichen Nutzung geeignet, gewähren wir beim Kauf durch Unternehmer für das Gerät eine Garantie von 12 Monaten.
 Die Garantiezeit für Verbraucher reduziert sich auf 12 Monate, sofern sie ein zur gewerblichen Nutzung geeignetes Gerät – auch teilweise – gewerblich nutzen.
2. Voraussetzung für unsere Garantieleistungen sind der Kauf des Geräts in Deutschland bei einem unserer Vertragshändler sowie die Übersendung einer Kopie des Kaufbelegs und dieses Garantiescheins an uns.
 Befindet sich das Gerät zum Zeitpunkt des Garantiefalls im Ausland, muss es auf Kosten des Käufers uns zur Erbringung der Garantieleistungen zur Verfügung gestellt werden.
3. Mängel müssen innerhalb von 14 Tagen nach Erkennbarkeit uns gegenüber schriftlich angezeigt werden. Besteht der Garantieanspruch zu Recht, entscheiden wir, auf welche Art der Schaden/Mangel behoben werden soll, ob durch Reparatur oder durch Austausch eines gleichwertigen Geräts.
4. Garantieleistungen werden nicht für Mängel erbracht, die auf der Nichtbeachtung der Gebrauchsanweisung, unsachgemäßer Behandlung oder normaler Abnutzung des Geräts beruhen. Garantieansprüche sind ferner ausgeschlossen für leicht zerbrechliche Teile, wie zum Beispiel Glas oder Kunststoff. Schließlich sind Garantieansprüche ausgeschlossen, wenn nicht von uns autorisierte Stellen Arbeiten an dem Gerät vornehmen.
5. Durch Garantieleistungen wird die Garantiezeit nicht verlängert. Es besteht auch kein Anspruch auf neue Garantieleistungen. Diese Garantieerklärung ist eine freiwillige Leistung von uns als Hersteller des Geräts. Die gesetzlichen Gewährleistungsrechte (Nacherfüllung, Rücktritt, Schadensersatz und Minderung) werden durch diese Garantie nicht berührt.

Stand 03 2008

Garantieabwicklung

Sollte Ihr Gerät innerhalb der Garantiezeit einen Mangel aufweisen, bitten wir Sie, uns Ihren Garantieanspruch mitzuteilen.

Die schnellste und komfortabelste Möglichkeit ist die Anmeldung über unser SLI (Service Logistik International) Internet-Serviceportal.

www.sli24.de

Sie können sich dort direkt anmelden und erhalten alle Informationen zur weiteren Vorgehensweise Ihrer Reklamation.

Über einen persönlichen Zugangscode, der Ihnen direkt nach Ihrer Anmeldung per E-Mail übermittelt wird, können Sie den Bearbeitungsablauf Ihrer Reklamation auf unserem Serviceportal online verfolgen.

Alternativ können Sie uns den Servicefall per E-Mail

hotline@etv.de

oder per Fax

0 21 52 – 20 06 15 97

mitteilen.

Bitte teilen Sie uns Ihren **Namen, Vornamen, Straße, Hausnummer, PLZ und Wohnort, Telefon-Nummer**, soweit vorhanden, **Fax-Nummer** und **E-Mail-Adresse** mit. Im Weiteren benötigen wir die **Typenbezeichnung** des reklamierten Gerätes, eine **kurze Fehlerbeschreibung**, das **Kaufdatum** und den **Händler**, bei dem Sie das Neugerät erworben haben.

Nach Prüfung Ihres Garantieanspruches erhalten Sie von uns einen fertig ausgefüllten Versandaufkleber. Sie brauchen diesen Aufkleber nur noch auf die Verpackung Ihres gut verpackten Gerätes zu kleben und das Paket bei der nächsten Annahmestelle der Deutschen Post / DHL abzugeben. Der Versand erfolgt für Sie kostenlos an unser Servicecenter bzw. Servicepartner.

Bitte fügen Sie dem Paket eine Kopie Ihres Kaufbeleges (Kassenbon, Rechnung, Lieferschein) sowie eine kurze Fehlerbeschreibung bei.

Ohne den Garantienachweis (Kaufbeleg) kann Ihre Reklamation nicht kostenfrei bearbeitet werden.

Bitte nehmen Sie in keinem Fall eine unfreie Einsendung Ihres Gerätes vor. Bei unfreien Lieferungen entfällt Ihr Anspruch auf Garantieleistungen.

ETV
Elektro-Technische
Vertriebsgesellschaft mbH
Industriering Ost 40
D-47906 Kempen/Germany



Bedeutung des Symbols „Mülltonne“

Schonen Sie unsere Umwelt, Elektrogeräte gehören nicht in den Hausmüll.

Nutzen Sie die für die Entsorgung von Elektrogeräten vorgesehenen Sammelstellen und geben dort Ihre Elektrogeräte ab, die Sie nicht mehr benutzen werden.

Sie helfen damit die potenziellen Auswirkungen, durch falsche Entsorgung, auf die Umwelt und die menschliche Gesundheit zu vermeiden.

Sie leisten damit Ihren Beitrag zur Wiederverwertung, zum Recycling und zu anderen Formen der Verwertung von Elektro- und Elektronik-Altgeräten.

Informationen, wo die Geräte zu entsorgen sind, erhalten Sie über Ihre Kommunen oder die Gemeindeverwaltungen.

Algemene veiligheidsinstructies

Lees vóór de ingebruikname van dit apparaat de handleiding uiterst zorgvuldig door en bewaar deze goed, samen met het garantiebewijs, de kassabon en zo mogelijk de doos met de binnenverpakking. Geef ook de handleiding mee wanneer u de machine aan derden doorgeeft.

- Gebruik het apparaat uitsluitend privé en uitsluitend voor de voorgeschreven toepassing. Dit apparaat is niet geschikt voor commercieel gebruik. Gebruik het apparaat niet buiten. Bescherm het tegen hitte, directe zonnestralen, vocht (in geen geval in vloeistoffen dompelen) en scherpe randen. Gebruik het apparaat niet met vochtige handen. Bij vochtig of nat geworden apparaat onmiddellijk de stroomtoevoer onderbreken.
- Schakel het apparaat uit en onderbreek altijd de stroomtoevoer (trek aan de stekker, niet aan de kabel) wanneer u het apparaat niet gebruikt, hulpstukken aanbrengt, reinigt of wanneer storingen optreden.
- Laat het ingeschakelde apparaat niet zonder toezicht werken. Schakel het apparaat altijd uit voordat u de ruimte verlaat. Trek de netstekker uit de contactdoos.
- Het apparaat en de netkabel moeten regelmatig op zichtbare schade worden gecontroleerd. Wanneer u schade vaststelt, mag het apparaat niet meer worden gebruikt.
- Repareer het apparaat nooit zelf, maar breng het naar een geautoriseerde vakman. Voorkom gevaren en laat een defecte kabel altijd alleen door de fabrikant, onze technische dienst of een eender gekwalificeerde persoon vervangen door een soortgelijke kabel.
- Gebruik alleen originele reserveonderdelen.
- Neem de onderstaande "Speciale veiligheidsinstructies" in acht.

Kinderen en gebrekkige personen

- Laat om veiligheidsredenen geen verpakkingsdelen (plasticzak, doos, piepschuim, enz.) binnen het bereik van uw kinderen liggen.

WAARSCHUWING!

Laat kleine kinderen niet met de folie spelen. Er bestaat gevaar voor verstikking!

- Dit product mag niet worden gebruikt door personen (inclusief kinderen) met beperkte fysieke, sensorische of geestelijke vermogens of gebrekkige ervaring en/of kennis, tenzij een voor hun veiligheid verantwoordelijke persoon toezicht houdt of hun vooraf instructies gegeven heeft voor het gebruik van het product.
- Houd toezicht op kinderen om te waarborgen dat ze niet met het apparaat spelen.

Symbolen in deze bedieningshandleiding

Belangrijke aanwijzingen voor uw veiligheid zijn speciaal gekenmerkt. Neem deze aanwijzingen strikt in acht om ongevallen en schade aan het apparaat te vermijden:

WAARSCHUWING:

waarschuwt voor gevaren voor uw gezondheid en toont mogelijk letselrisico's.

OPGELET:

wijst op mogelijke gevaren voor het apparaat of andere voorwerpen.

 **OPMERKING:** kenmerkt tips en informatie voor u.

Speciale veiligheidsaanwijzingen

WAARSCHUWING:

- De strijkzool wordt snel heet en heeft tijd nodig om af te koelen. Raak hem niet aan!
- Wanneer u het strijkijzer niet gebruikt, plaatst u het op het parkeerrooster!
- Kies een veilige standplaats! Het oppervlak moet
 - stabiel
 - vlak
 - hittebestendig zijn
- Trekt u de stekker uit de contactdoos voordat u water in de tank vult.
- Vul de watertank alleen tot aan de max.-markering. Vul nooit te veel water in het apparaat! Max. vulhoeveelheid water: 1,4 liter.
- Zorg dat de verbindingsslang (2) niet wordt geknikt!
- Strijk met dit apparaat alléén kledingstukken en textiel!
- Gebruik a.u.b. alléén gedestilleerd water.
- Verlaat nooit het vertrek wanneer het strijkijzer op het stroomnet aangesloten is.

Overzicht van de bedieningselementen

- 1 Temperatuurregelaar
- 2 Verbindings slang
- 3 Netkabel
- 4 Bedrijfsschakelaar met geïntegreerde controlelamp "Net"
- 5 Controlelampje "Watertank"
- 6 Controlelampje "Stoom"
- 7 Parkeerrooster voor strijkijzer
- 8 Watertank
- 9 Afsluiting/Vulopening watertank
- 10 Handgreep parkeerrooster
- 11 Stoomstoottoets met geïntegreerd controlelampje "Temperatuur"
- 12 Vergrendeling voor continu-stoom

Toebehooren (zonder afb.): vultrechter
kabelhouder

Gebruiksaanwijzingen

Uitpakken

- Verwijder eventueel voorhanden beschermfolies en stickers van de strijkzool.
- Wikkel de kabel a.u.b. compleet af.
- Gebruik de kabelhouder voor een gecontroleerde geleiding van de verbindingsslang (2).

Elektrische aansluiting

- Waarborg dat de apparaatspanning (zie typeplaatje) en de netspanning overeenkomen.
- Sluit de netstekker alleen aan op een correct geïnstalleerde en geaarde contactdoos met 230 V ~ 50 Hz.

Aansluitwaarde

In totaal kan het station een vermogen van 2100 W opnemen. Bij een dergelijke aansluitwaarde is het raadzaam, te voorzien in een gescheiden toevoer met een zekering via een 16 A veiligheidsschakelaar voor huishoudelijk gebruik.

OPGELET: OVERBELASTING

- Wanneer u verlengsnoeren gebruikt, moeten deze minimaal een diameter van 1,5 mm² hebben.
- Gebruik géén meervoudige contactdozen omdat dit apparaat te veel vermogen heeft.

Temperatuurregelaar aan het strijkijzer (1)

De symbolen op de regelaar corresponderen met de volgende instellingen:

- (synthetisch weefsel, zijde) lage temperatuur
- (wol) matige temperatuur
- (katoen, linnen) hoogste temperatuur

Watertank (8)

- Schuif de sluiting (9) open en gebruik de bijgeleverde trechter om de watertank te vullen.
- De tankinhoud bedraagt 1,4 liter.

Water

Gebruik alléén gedestilleerd water. Gebruik géén ontkalkingsmiddelen! Accuwater, water uit de wasdroger en water met additieven (zoals stijfsel, parfum, wasverzachter of andere chemicaliën) mogen niet in de watertank worden gevuld. Het apparaat zou daardoor kunnen worden beschadigd omdat zich in de stoomkamer resten kunnen vormen. Deze resten kunnen het te strijken wasgoed verontreinigen wanneer deze resten uit de stoomuitlaatopening vallen.

Bediening

Vóór het eerste gebruik

- Reinig de zoolplaat met een enigszins vochtige doek.
- Om vóór het eerste gebruik alle verontreinigingen te verwijderen, strijk t u meerdere malen over een oude, schone doek.

Strijken zonder stoom

OPMERKING:

- Sorteert de wasstukken volgens de strijktemperaturen.
- Zet de temperatuurregelaar altijd op „0” voordat u het apparaat op de contactdoos aansluit of de stroomtoevoer naar het apparaat onderbreekt.

- Plaats het apparaat op het parkeerrooster (7).
- Steek de netstekker in een correct geïnstalleerde en geaarde contactdoos 230 V, 50 Hz.
- Stel de temperatuur in aan de temperatuurregelaar (1). Wanneer u gevoelige was moet strijken, begint u met de laagste temperatuur.

OPMERKING:

Het controlelampje (11) aan het strijkijzer geeft aan dat het strijkijzer warm wordt. Zodra het lampje dooft, is de bedrijfstemperatuur bereikt. U kunt nu met het strijken beginnen.

- Stel de temperatuurregelaar na gebruik altijd op “0” (het controlelampje in de handgreep van het strijkijzer dooft).

Stoomstrijken

WAARSCHUWING:

Het strijkijzer stoot een grote hoeveelheid stoom uit. Er bestaat gevaar voor verbranding!

OPGELET:

Let bij het strijken met stoom op dat de watertank steeds voldoende gevuld is. Het werken zonder water beschadigt het apparaat.

⚠ OPGELET: INGEBRUIKNAME:

Doe dit als volgt:

- Vul de watertank alleen tot aan de max.-markering. Vul nooit te veel water in het apparaat!
- Sluit de watertank.
- Sluit het basisstation aan op een geaarde contactdoos 230 V / 50 Hz.
- Schakel het apparaat in via de schakelaar (4) aan de basis.
- Stel de gewenste temperatuur in binnen het bereik van "•••" tot "••••".
- Wacht totdat het controlelampje (6) aan de basis begint te branden.
- Druk nu de stoomstoottoets (11) minstens 1 minuut lang in of gebruik de vergrendeling (12) om de stoomstoottoets vast te zetten.

ⓘ OPMERKING:

- Zolang duurt het totdat de stoom bij het strijkijzer is aangekomen.
- Houd een doek bij de hand! In de eerste fase van dit proces zal ook water uit de strijkzool lekken.
- Wanneer alléén nog stoom vrijkomt, kunt u het proces afbreken. Bedien daarna nog 2-3 maal de stoomstoottoets zonder contact met strijkwas.
- Nadat u enkele malen over een oude, maar schone lap hebt gestreken, kunt u het station in gebruik nemen.

ⓘ OPMERKING over het stoomstrijken:

- Druk niet op de stoomstoottoets (11) wanneer de pomp actief is.
- Deactiveer de vergrendeling (12) wanneer u met continu-stoom hebt gewerkt.
- Wacht tot het controlelampje (6) weer brandt, in het andere geval kan water uit de strijkzool lekken.

Vertical steam

Met deze functie is stoom in verticale richting mogelijk.

Hang daarvoor het kledingstuk op een hanger en ga er met het strijkijzer er op een afstand van ca. 2-3 cm langs.

Hoe vul ik tijdens het bedrijf water bij?

Vul water bij voordat de watertank helemaal leeg is. Het lampje (5) geeft watergebrek aan.

- Deactiveer de vergrendeling (12) wanneer u met continu-stoom hebt gewerkt.
- Zet de temperatuurregelaar op "0".
- Schakel het apparaat uit via de schakelaar (4) aan de basis.
- Trek de netstekker uit de contactdoos.
- Verwijder het strijkijzer en het parkeerrooster (7) en zet beide opzij.

ⓘ OPMERKING:

Pak het parkeerrooster alleen vast aan de hangrepen opzij (10) of gebruik pannenlappen. Al naargelang de strijkdruur wordt het strijkplankovertrek warm.

- Schuif de sluiting (9) open en gebruik de bijgeleverde trechter om de watertank te vullen.
- Vul de watertank tot aan de max.-markering. Vul nooit te veel water in het apparaat!
- Sluit de watertank.
- U kunt nu doorgaan met het strijken.

ⓘ OPMERKING:

Houd een doek bij de hand! In het begin kan ook water uit de strijkzool lekken.

Na het gebruik

- Stel de temperatuurregelaar na gebruik altijd op "0" (het controlelampje in de handgreep van het strijkijzer dooft).
- Schakel het apparaat uit via de schakelaar (4) aan de basis.
- Trek de netstekker uit de contactdoos.
- Leeg de watertank.
- Laat het apparaat afkoelen voordat u het wegzet.

Reiniging**⚠ WAARSCHUWING:**

- Trek vóór de reiniging van het apparaat altijd de stekker uit de contactdoos.
- Wacht totdat het apparaat volledig is afgekoeld!
- Dompel het apparaat voor de reiniging niet onder water. Dit zou tot een elektrische schok of brand kunnen leiden.

⚠ OPGELET:

- Gebruik géén draadborstel of andere schurende voorwerpen.
- Gebruik geen scherpe of schurende reinigingsmiddelen.

- Reinig de behuizing met een droge doek.
- Reinig de zoolplaat en de parkeerplaat met een enigszins vochtige doek.
- Het resterende water kan in de watertank blijven, maar moet worden verwijderd wanneer u het strijkijzer gedurende langere tijd niet gebruikt.

12 Nederlands

Verhelpen van storingen

Storing	Mogelijk oorzaak	Maatregel
Apparaat functioneert niet	Defecte contactdoos	Sluit het apparaat aan op een andere contactdoos
Lawaai bij het stoomgebruik	De tank is leeg	Controleer de tank
Bij stoombedrijf lekt water	<ul style="list-style-type: none">• De temperatuurregelaar aan het strijkijzer is te laag ingesteld• De vereiste stoomdruk is nog niet bereikt.	<ul style="list-style-type: none">• Stel een hogere temperatuur in• Wacht totdat het controlelampje (6) aan de basis begint te branden.• Bedien daarna nog 2-3 maal de stoomstoottoets zonder contact met strijkwas.
Het apparaat schakelt tijdens het bedrijf plotseling uit	Is de stroomkring overbelast?	Controleer de zekering in uw zekeringkast



Betekenis van het symbool 'vuilnisemmer'

Bescherm ons milieu, elektrische apparaten horen niet in het huisafval.

Maak voor het afvoeren van elektrische apparaten gebruik van de voorgeschreven verzamelpunten en geef daar de elektrische apparaten af die u niet meer gebruikt.

Daardoor helpt u de potentiële effecten te voorkomen die een verkeerde afvoer op het milieu en de menselijke gezondheid kunnen hebben.

Op deze wijze levert u uw bijdrage aan het hergebruik, de recycling en andere verwerkingsvormen voor oude elektronische en elektrische apparaten.

Voor informatie over verzamelpunten voor uw apparaten kunt u contact opnemen met uw gemeente of gemeenteadministratie.

Technische gegevens

Model:..... DBS 5533

Spanningstoevoer: 230 V, 50 Hz

Opgenomen vermogen:..... 2100 W

Beschermingsklasse:I

Maximale vulhoeveelheid van de watertank:..... 1,4 liter

Stoomdruk:.....3,5 bar

Nettogewicht:..... 3,6 kg

Dit apparaat is gekeurd conform de op dit moment van toepassing zijnde CE-richtlijnen zoals bijvoorbeeld elektromagnetische compatibiliteit en laagspanningsvoorschriften en is geconstrueerd volgens de nieuwste veiligheidstechnische voorschriften.

Technische wijzigingen voorbehouden!

Conseils généraux de sécurité

Lisez attentivement ce mode d'emploi avant de mettre l'appareil en marche pour la première fois. Conservez le mode d'emploi ainsi que le bon de garantie, votre ticket de caisse et si possible, le carton avec l'emballage se trouvant à l'intérieur. Si vous remettez l'appareil à des tiers, veuillez-le remettre avec son mode d'emploi.

- N'utilisez cet appareil que pour un usage privé et pour les tâches auxquelles il est destiné. Cet appareil n'est pas prévu pour une utilisation professionnelle. Ne l'utilisez pas en plein air. Protégez-le de la chaleur, des rayons directs du soleil, de l'humidité (ne le plongez en aucun cas dans l'eau) et des objets tranchants. N'utilisez pas cet appareil avec des mains humides. S'il arrive que de l'humidité ou de l'eau atteignent l'appareil, débranchez aussitôt le câble d'alimentation.
- Arrêtez l'appareil et débranchez toujours le câble d'alimentation de la prise de courant (en tirant sur la fiche et non pas sur le câble) si vous n'utilisez pas l'appareil, si vous installez les accessoires, pour le nettoyage ou en cas de panne.
- Ne laissez jamais fonctionner l'appareil sans surveillance. Lorsque vous quittez la pièce, toujours arrêter l'appareil. Débranchez la fiche de la prise.
- Il y a lieu d'inspecter l'appareil et le bloc d'alimentation régulièrement en vue d'éventuels signes d'endommagements. Lorsqu'un endommagement est détecté, l'appareil ne doit plus être utilisé.
- Ne réparez pas l'appareil vous-même. Contactez plutôt un technicien qualifié. Pour éviter toute mise en danger, ne faites remplacer le câble défectueux que par un câble équivalent et que par le fabricant, notre service après-vente ou toute personne de qualification similaire.
- N'utilisez que les accessoires d'origine.
- Respectez les „Conseils de sécurité spécifiques“ ci-dessous.

Enfants et personnes fragiles

- Par mesure de sécurité vis-à-vis des enfants, ne laissez pas les emballages (sac en plastique, carton, polystyrène) à leur portée.

DANGER!

Ne pas laisser les jeunes enfants jouer avec le film. Il y a risque d'étouffement!

- Le présent appareil n'est pas destiné à être utilisé par des personnes (y compris les enfants) aux facultés mentales, sensorielles ou physiques limitées ou n'ayant pas l'expérience et / ou les connaissances requises, à moins d'être sous la surveillance d'une personne responsable de leur sécurité ou d'avoir reçu par elle des instructions sur le maniement de l'appareil.
- Les enfants doivent être surveillés afin de garantir qu'ils ne jouent pas avec l'appareil.

Symboles de ce mode d'emploi

Les informations importantes pour votre sécurité sont particulièrement indiquées. Veuillez à bien respecter ces indications afin d'éviter tout risque d'accident ou d'endommagement de l'appareil:

DANGER:

Prévient des risques pour votre santé et des risques éventuels de blessure.

ATTENTION:

Indique les risques pour l'appareil ou tout autre appareil.

REMARQUE:

Attire votre attention sur des conseils et informations.

Conseils de sécurité spécifiques à cet appareil

DANGER:

- La semelle du fer à repasser chauffe rapidement et prend du temps pour refroidir. Évitez de la toucher!
- Posez le fer à repasser sur sa grille lorsque vous ne l'utilisez pas!
- Choisissez une surface sûre pour la pose! La surface doit être:
 - stable
 - plane
 - résistante à la chaleur
- Débranchez le fer avant de remplir le réservoir d'eau.
- Remplissez le réservoir d'eau jusqu'à son marquage de remplissage maximum seulement. Évitez un trop plein! Volume maximum d'eau: 1,4 litre.
- Ne tordez pas le tuyau de raccordement (2)!
- N'utilisez cet appareil que pour le repassage de vêtements et textiles!
- Veuillez utiliser uniquement de l'eau distillée.
- Ne pas laisser le fer à repasser sans surveillance tant qu'il est branché au réseau.

Liste des différents éléments de commande

- 1 Thermostat
- 2 Tuyau de raccordement
- 3 Câbles d'alimentation
- 4 Commutateurs de fonctionnement avec leur témoin lumineux intégré „réseau“
- 5 Lampe témoin „Réservoir d'eau“
- 6 Lampe témoin „Vapeur“
- 7 Grille pour poser le fer à repasser
- 8 Réservoir d'eau
- 9 Bouchon/Ouverture de remplissage du réservoir d'eau

14 Français

- 10 Poignée de la grille pour poser le fer à repasser
- 11 Touche d'éjection de vapeur avec témoin lumineux intégré „température“
- 12 Verrouillage pour la vapeur en continu

Accessoire (sans illustr.): entonnoir de remplissage, support de câble

Mode d'emploi

Déballage

- Enlever du patin du fer à repasser le film protecteur et les étiquettes éventuellement présents.
- Prière de dérouler le câble entièrement.
- Utilisez le support de câble pour un guidage contrôlé du flexible de raccordement (2).

Raccordement électrique

- Vérifiez que la tension de l'appareil (plaque signalétique) corresponde à la tension du secteur.
- Branchez la fiche du secteur uniquement dans une prise électrique à contact protégé de 230 V ~ 50 Hz installée selon les règles.

Puissance électrique

- L'appareil peut recevoir une puissance totale de 2100 W. Il est conseillé, pour une telle puissance électrique, d'avoir recours à une canalisation électrique séparée et une protection par fusibles par disjoncteur de 16 A.

⚠ ATTENTION: SURCHARGE:

- Lorsque vous utilisez des câbles de rallonge, celles-ci doivent avoir une section de câble de 1,5 mm² au minimum.
- N'utilisez pas de prises multiples étant donné que le présent appareil est trop puissant.

Régulateur de la température sur le fer à repasser (1)

Les symboles sur le régulateur correspondent aux réglages suivants:

- (synthétique, soie) température faible
- (laine) température moyenne
- (coton, lin) température la plus élevée

Réservoir d'eau (8)

- Afin de remplir le réservoir d'eau, poussez la fermeture (9) pour l'ouvrir et utilisez l'entonnoir fourni.
- Le volume du réservoir est de 1,4 litre.

Eau

Utilisez uniquement de l'eau distillée. N'utilisez en aucun cas d'eau de batterie, de sèche-linge ni d'eau avec des produits ajoutés (comme de l'amidon, du parfum, de l'adouçissant ou des produits chimiques). Vous risquez sinon d'endommager l'appareil en raison des dépôts pouvant se former dans la cuve à vapeur. Ces dépôts risquent de s'échapper par les ouvertures de sortie de vapeur et de salir votre repassage.

Maniement

Avant la première mise en service

- Nettoyez la semelle du fer avec un torchon légèrement humide, sans détergent!
- Pour éliminer tous les dépôts éventuels, repassez, avant la première utilisation, plusieurs fois un torchon usagé propre.

Repassage sans vapeur

ℹ REMARQUE:

- Séparez votre linge selon les températures de repassage.
- Placez toujours le thermostat sur „0“ avant de brancher ou débrancher le câble d'alimentation.

- Placez le fer à repasser sur la grille (7) pour poser le fer à repasser.
- Branchez le câble d'alimentation de l'appareil dans une prise en bon état de fonctionnement 230 V, 50 Hz.
- Réglez la température sur le régulateur de la température (1). Lorsque vous devez repasser du linge sensible, commencez par la température la plus basse.

ℹ REMARQUE:

Le voyant de contrôle (11) sur le fer à repasser affiche le processus de chauffage. La température de fonctionnement est atteinte dès que la lampe s'éteint. Vous pouvez maintenant commencer à repasser.

- Tournez toujours le thermostat sur „0“ après utilisation puis débranchez le câble d'alimentation (le témoin lumineux de la poignée s'éteint).

Repassage vapeur

⚠ DANGER:

Le fer à repasser éjecte une grande quantité de vapeur chaude. Il y a des risques de brûlure.

⚠ ATTENTION:

En repassant à la vapeur, veillez à ce que le réservoir d'eau soit toujours bien rempli. Le fonctionnement sans eau est nuisible à l'appareil.

⚠ ATTENTION: MISE EN SERVICE:

Pour ce faire, procédez comme suit:

- Remplissez le réservoir d'eau jusqu'à son marquage de remplissage maximum seulement. Évitez un trop plein!
- Fermez le réservoir d'eau.
- Branchez la station de base sur une prise à contact protégé 230 V / 50 Hz.
- Mettez en marche le commutateur (4) situé sur la base.
- Réglez la température souhaitée dans la zone „•••“ à „•••“.
- Patientez jusqu'à ce que le voyant de contrôle (6) s'allume sur la base s'allume.
- Appuyez alors pendant au moins 1 minute sur la touche d'éjection de vapeur (11) ou utilisez le verrou (12), afin de verrouiller la touche d'éjection de vapeur.

ℹ REMARQUE:

- Cette durée est nécessaire pour que la vapeur arrive au fer à repasser.
- Préparez un chiffon! Dans la première phase de ce processus, de l'eau va s'échapper même du patin du fer à repasser.
- Vous pouvez arrêter le processus lorsqu'il y a échappement de la vapeur à l'exclusion de toute eau. Actionnez alors de nouveau la touche d'éjection de vapeur 2 ou 3 fois sans toucher votre linge à repasser.
- Après avoir repassé plusieurs fois un vieux chiffon propre, votre poste est prêt à l'emploi.

ℹ REMARQUE relatives au repassage à la vapeur:

- Alors que la pompe est active, ne pas utiliser la touche d'éjection de vapeur (11).
- Si vous aviez travaillé à la vapeur en continu, déverrouillez le verrou (12).
- Patientez jusqu'à ce que le témoin lumineux (6) s'allume de nouveau pour éviter toute fuite d'eau de la semelle du fer à repasser.

Vapeur verticale (Vertical Steam)

Cela permet d'utiliser la fonction "jet de vapeur" en position verticale.

À cet effet, accrochez votre linge sur un cintre et approchez le fer à repasser à env. 2-3 cm.

Comment remplir l'appareil en cours d'utilisation?

Rajoutez de l'eau avant même que le réservoir ne soit totalement vide. Le voyant (5) indique un manque d'eau.

- Si vous aviez travaillé à la vapeur en continu, déverrouillez le verrou (12).
- Mettez le réglage de la température sur „0“.
- Arrêtez le commutateur (4) sur la base.
- Retirez la fiche du secteur de la prise électrique.

- Enlevez le fer à repasser et la grille (7) pour poser le fer à repasser et mettez les de côté.

ℹ REMARQUE:

Touchez la grille pour poser le fer à repasser sur les poignées latérales (10) seulement ou utilisez une manique. Le revêtement chauffe en fonction de la durée du repassage.

- Afin de remplir le réservoir d'eau, poussez la fermeture (9) pour l'ouvrir et utilisez l'entonnoir fourni.
- Remplissez le réservoir jusqu'au repère maximum. Ne pas surcharger!
- Fermez le réservoir d'eau.
- Continuez le repassage.

ℹ REMARQUE:

Préparez un chiffon! Dans un premier temps, il est possible que même de l'eau sorte du patin du fer à repasser.

Arrêter le fonctionnement

- Tournez toujours le thermostat sur „0“ après utilisation puis débranchez le câble d'alimentation (le témoin lumineux de la poignée s'éteint).
- Arrêtez le commutateur (4) sur la base.
- Retirez la fiche du secteur de la prise électrique.
- Videz le réservoir d'eau.
- Faites refroidir l'appareil avant de le ranger.

Nettoyage

⚠ DANGER:

- Débranchez toujours l'appareil avant le nettoyage!
- Attendez que l'appareil ait complètement refroidi!
- En aucun cas plonger l'appareil dans de l'eau pour le nettoyer. Vous risqueriez de provoquer une électrocution ou un incendie.

⚠ ATTENTION:

- Ne pas utiliser de brosse en fil de fer ou autres objets abrasifs.
- Ne pas utiliser de détergents agressifs ou abrasifs.
- Essuyez les parois de l'appareil avec un torchon sec.
- Nettoyez la semelle et la surface de rangement avec un torchon légèrement humide.
- L'eau non utilisée peut rester dans l'appareil. Il est néanmoins conseillé de la jeter lorsqu'elle est depuis longtemps dans l'appareil.

Dépannage

Panne	Cause possible	Remède
Appareil sans fonction	Prise du secteur défectueuse	Essayez une autre prise
Bruit important pendant le service vapeur	Le réservoir est vide	Contrôlez le réservoir
De l'eau s'échappe avec la vapeur en mode repassage à la vapeur	<ul style="list-style-type: none"> Le régulateur de la température sur le fer à repasser est réglé sur une température trop basse La pression nécessaire de la vapeur n'a pas encore été constituée 	<ul style="list-style-type: none"> Sélectionnez une température plus importante Patiencez jusqu'à ce que le voyant de contrôle (6) s'allume sur la base s'allume. Actionnez alors de nouveau la touche d'éjection de vapeur 2 ou 3 fois sans toucher votre linge à repasser.
Pendant le service, l'appareil est subitement sans fonction	Est-ce que le circuit du secteur est surchargé?	Contrôlez le fusible chez vous



Signification du symbole „Elimination“

Protégez votre environnement, ne jetez pas vos appareils électriques avec les ordures ménagères.

Utilisez, pour l'élimination de vos appareils électriques, les bornes de collecte prévues à cet effet où vous pouvez vous débarrasser des appareils que vous n'utilisez plus.

Vous contribuez ainsi à éviter les impacts potentiels dans l'environnement et sur la santé de chacun, causés par une mauvaise élimination de ces déchets.

Vous contribuez aussi au recyclage sous toutes ses formes des appareils électriques et électroniques usagés.

Vous trouverez toutes les informations sur les bornes d'élimination des appareils auprès de votre commune ou de l'administration de votre communauté.

Données techniques

Modèle: DBS 5533

Alimentation: 230 V, 50 Hz

Consommation: 2100 W

Classe de protection: I

Volume maximum de remplissage

du réservoir d'eau: 1,4 litre

Pression de la vapeur 3,5 bars

Poids net: 3,6 kg

Cet appareil a été contrôlé d'après toutes les directives européennes actuelles applicables, comme par exemple concernant la compatibilité électromagnétique et la basse tension. Cet appareil a été fabriqué en respect des réglementations techniques de sécurité les plus récentes.

Sous réserve de modifications techniques.

Indicaciones generales de seguridad

Antes de la puesta en servicio de este aparato lea detenidamente el manual de instrucciones y guarde éste bien incluido la garantía, el recibo de pago y si es posible también el cartón de embalaje con el embalaje interior. En caso de dejar el aparato a terceros, también entregue el manual de instrucciones.

- Solamente utilice el aparato para el uso privado y para el fin previsto. Este aparato no está destinado para el uso profesional. No lo utilice al aire libre. No lo exponga al calor, a la entrada directa de rayos de sol, a la humedad (en ningún caso sumerja el aparato en agua) y a los cantos agudos. No utilice el aparato con las manos húmedas. En caso de que el aparato esté húmedo o mojado retire de momento la clavija de la caja de enchufe.
- Desconecte el aparato y siempre retire la clavija de la caja de enchufe (por favor tire de la clavija y no del cable), cuando no quiera utilizar el aparato, montar piezas o en caso de limpieza o defectos.
- No utilice el aparato sin vigilancia. En caso de salir de la habitación, desconecte siempre el aparato. Retire la clavija de la caja de enchufe.
- El aparato y el cable de alimentación de red se deben controlar regularmente para garantizar que no estén dañados. En caso de que se comprobara un daño, no se podrá seguir utilizando el aparato.
- No repare el aparato por su cuenta, sino vaya a un establecimiento autorizado. Para evitar peligros, deje sustituir un cable defecto por uno de la misma calidad solamente por el fabricante, nuestro servicio al cliente o una similar persona cualificada.
- Solamente utilice accesorios originales.
- Por favor tenga atención a las "Indicaciones especiales de seguridad..." indicadas a continuación.

Niños y personas débiles

- Para la seguridad de sus niños no deje material de embalaje (Bolsas de plástico, cartón, poliestireno etc.) a su alcance.

AVISO!

No deje jugar a los niños con la lámina. ¡Existe peligro de asfixia!

- Este equipo no está destinado al uso por personas (niños incluidos) que tengan capacidades físicas, sensoriales o mentales limitadas o una falta de experiencia y/o conocimientos. Sólo pueden utilizar el equipo si una persona responsable por su seguridad se les vigile o se les instruye sobre el uso.
- Los infantiles deberían ser vigilados, para asegurar que no jueguen con el aparato.

Símbolos en este manual de instrucciones

Advertencias importantes para su seguridad están señaladas en especial. Siga estas advertencias incondicionalmente, para evitar accidentes y daños en el aparato:

AVISO:

Advierte ante los peligros para su salud y demuestra posibles riesgos de herida.

ATENCIÓN:

Indica los posibles riesgos para el aparato u otros objetos.

INDICACIÓN:

Pone en relieve consejos e informaciones para usted.

Indicaciones especiales de seguridad

AVISO:

- La suela de la plancha se calienta muy rápido y necesita tiempo para enfriar. ¡Se ruega no tocarla!
- ¡Al no utilizar la plancha se ruega depositarla sobre la rejilla de estacionamiento!
- ¡Seleccione una superficie de depósito segura! La superficie debería ser:
 - estable
 - lisa
 - resistente al calor
- Desconecte la plancha antes de llenar el depósito de agua.
- Llene el depósito sólo hasta la marcación máxima. ¡No sobrellenar! Máx. cantidad de llenado de agua: 1,4 litros.
- ¡No doble el tubo flexible (2) de unión!
- ¡Sólo planche ropa y textiles con este equipo!
- Por favor utilice solamente agua destilada.
- La plancha no se debe dejar sin vigilancia, mientras que esté conectada a la red.

Indicación de los elementos de manejo

- 1 Regulador de temperatura
- 2 Tubo flexible de unión
- 3 Cable de red
- 4 Interruptor de funcionamiento con lámpara de control integrada „Red“
- 5 Lámpara de control „Depósito de agua“
- 6 Lámpara de control „Vapor“
- 7 Rejilla de estacionamiento para plancha
- 8 Depósito de agua
- 9 Cierre/abertura para el llenado en el depósito de agua
- 10 Mango para rejilla de estacionamiento
- 11 Pulsador de vapor con lámpara de control integrada „Temperatura“
- 12 Bloqueo para vapor permanente

Accesorios (sin imagen): Embudo de relleno
sujeción de cable

Indicaciones de uso

Desembalar

- Retire posibles láminas de protección y pegatinas de la suela de la plancha.
- Por favor desenrolle el cable por completo.
- Utilice la sujeción de cable para la guía controlada de la manguera de conexión (2).

Conexión eléctrica

- Asegúrese que la tensión del aparato (vea la placa del tipo) coincida con la tensión de red.
- Sólo conecte el enchufe con un receptáculo aislado de tierra de 230 V ~ 50 Hz debidamente instalado.

Consumo Nominal

- El equipo puede tener una potencia de 2100 W. Con este consumo nominal es recomendable utilizar un cable de alimentación separado con una protección por medio de un conmutador 16 A.

ATENCIÓN: SOBRECARGA!

- Si utiliza cables alargadores, deberían tener un diámetro de al menos 1,5 mm².
- No utilice enchufes múltiples, como este equipo es demasiado potente.

Regulador de temperatura en la plancha (1)

Los símbolos en el regulador corresponden a los siguientes ajustes:

- (Sintética, seda) temperatura baja
- (Lana) temperatura media
- (Algodón, lino) temperatura máxima

Depósito de Agua (8)

- Para llenar el depósito de agua, abra empujando el cierre (9) y utilice el embudo suministrado.
- El contenido del depósito es de 1,4 litros.

Agua

Solamente utilice agua destilada. Agua de batería, agua de la secadora de ropa y agua con aditivos (como almidón, perfume, suavizantes u otros químicos) no se debe llenar en el depósito de agua. El aparato se podría estropear, ya que se podrían originar residuos en el depósito de vapor. Estos residuos, al escapar de las aberturas de salida de vapor, podrían ensuciar la ropa preparada para planchar.

Manejo

Antes del primer uso

- Limpie la suela de la plancha con un paño levemente humedecido.
- Para eliminar antes del primer uso todos los residuos, planche varias veces sobre un paño viejo pero limpio.

Planchar sin vapor

INDICACIÓN:

- Seleccione la ropa por temperaturas de planchar.
- Siempre ajuste el regulador de temperatura a la posición „0“, antes de conectar el aparato a la caja de enchufe, es decir retirarlo de la red.

- Deposite la plancha sobre la rejilla de estacionamiento (7).
- Introduzca la clavija en una caja de enchufe con tomaterria 230 V, 50 Hz e instalada por la norma.
- Ajuste la temperatura en el regulador de temperatura (1). Si tiene ropa delicada para planchar, empiece con la temperatura más baja.

INDICACIÓN:

La luz de control (11) en la plancha indica el proceso de calentamiento. Cuando ésta se haya apagado, se ha alcanzado la temperatura de funcionamiento. Ahora puede comenzar a planchar las prendas.

- Después del uso de la plancha siempre ajuste el regulador de temperatura a „0“ y desconecte el enchufe del equipo (la lámpara de control en el mango se apaga).

Planchar al vapor

AVISO:

La plancha emite una gran cantidad de vapor caliente. Existe el peligro de quemaduras.

ATENCIÓN:

Si plancha con vapor, observe que el depósito siempre esté lleno de manera suficiente. Un funcionamiento sin agua daña el aparato.

⚠ ATENCIÓN: PUESTA EN SERVICIO:

Prosiga como sigue:

- Llene el depósito sólo hasta la marcación máxima. ¡No sobrellenar!
- Cierre el depósito de agua.
- Conecte la estación base con un receptáculo aislado de tierra de 230 V / 50 Hz.
- Conecte el interruptor (4) en la base.
- Ajuste ahora la temperatura deseada en la gama de „•••“ hasta „••••“.
- Espere hasta que la lámpara de control (6) en la base se ilumine.
- Pulse el pulsador de vapor (11) por lo mínimo durante 1 minuto o utilice el cerrojo (12), para fijar el pulsador de vapor.

ℹ INDICACIÓN:

- Este tiempo se necesita, para que el vapor llegue a la plancha.
- ¡Tenga un paño preparado! En la primera fase de este proceso saldrá también agua de la suela de la plancha.
- Cuando ya sólo salga vapor sin agua, podrá interrumpir el proceso. Pulse el emisor de vapor 2 o 3 veces sin tocar la ropa para planchar.
- Después de haber planchado algunas veces un paño antiguo pero limpio, el equipo puede ser utilizado.

ℹ INDICACIÓN para planchar al vapor:

- Mientras que esté activa la bomba, no accione el pulsador de vapor (11).
- En caso de que haya trabajado con vapor permanente, suelte el cerrojo (12).
- Espere hasta que se ilumine nuevamente la lámpara de control (6), si no podría salir agua de la suela de la plancha.

Vapor vertical (Vertical Steam)

Eso permite utilizar la función „de vapor“ en posición vertical.

Para esto cuelgue la ropa en una percha y acerque la plancha aproximadamente 2-3 cm.

¿Cómo puedo rellenar agua durante el funcionamiento?

Rellene agua antes de que el depósito sea vacío. La lámpara (5) indica la falta de agua.

- En caso de que haya trabajado con vapor permanente, suelte el cerrojo (12).
- Coloque el regulador de temperatura a „0“.
- Desconecte el interruptor (4) en la base.
- Retire la clavija de red de la caja de enchufe.
- Retire la plancha y la rejilla de estacionamiento (7) y ponga ambas cosas a un lado.

ℹ INDICACIÓN:

Toque la rejilla de estacionamiento sólo por los mangos laterales (10) o haga uso de agarradores. Según el tiempo de utilizar la plancha se calienta el apoyo.

- Para llenar el depósito de agua, abra empujando el cierre (9) y utilice el embudo suministrado.
- Llene el depósito hasta la marcación máxima. ¡No lo sobrellene!
- Cierre el depósito de agua.
- Continúe con el funcionamiento de planchar.

ℹ INDICACIÓN:

¡Tenga un paño preparado! En el primer momento puede salir también agua de la suela de la plancha.

Finalizar el funcionamiento

- Después del uso de la plancha siempre ajuste el regulador de temperatura a „0“ y desconecte el enchufe del equipo (la lámpara de control en el mango se apaga).
- Desconecte el interruptor (4) en la base.
- Retire la clavija de red de la caja de enchufe.
- Vacíe el depósito de agua.
- Deje que se enfríe el aparato, antes de guardarlo.

Limpieza**⚠ AVISO:**

- ¡Antes de la limpieza retire siempre la clavija de red de la caja de enchufe!
- ¡Espere hasta que el aparato se haya enfriado por completo!
- Para la limpieza, en ningún caso sumergir el aparato en agua. Podría causar un electrochoque o un incendio.

⚠ ATENCIÓN:

- No utilice un cepillo de alambre u objetos abrasivos.
- No utilice detergentes agresivos o abrasivos.
- Limpie la carcasa con un paño seco.
- Limpie la suela y la superficie para depositar con un paño levemente humedecido.
- El agua restante se puede quedar en el depósito de agua, pero se debería verter si se va a quedar durante más tiempo en el depósito de agua.

Reparación de averías

Avería	Causa probable	Acción correctora
Equipo sin funcionamiento	Enchufe defecto	Intente utilizar el equipo con otro enchufe
Ruido utilizando la función de vapor	El depósito está vacío	Controle el depósito
En el funcionamiento de vapor sale también agua	<ul style="list-style-type: none"> • El regulador de temperatura en la plancha está regulado muy bajo • La presión de vapor necesitada todavía no está alcanzada. 	<ul style="list-style-type: none"> • Seleccione una temperatura más alta • Espere hasta que la lámpara de control (6) en la base se ilumine. • Pulse el emisor de vapor 2 o 3 veces sin tocar la ropa para planchar.
Durante el uso el equipo de repente no sigue funcionando	¿Está sobrecargada la red eléctrica?	Controle el fusible doméstico



Significado del símbolo „Cubo de basura“

Proteja nuestro medio ambiente, aparatos eléctricos no forman parte de la basura doméstica.

Haga uso de los centros de recogida previstos para la eliminación de aparatos eléctricos y entregue allí sus aparatos eléctricos que no vaya a utilizar más.

Ayudará en evitar las potenciales consecuencias, a causa de una errónea eliminación de desechos, para el medio ambiente y la salud humana.

Con ello, contribuirá a la recuperación, al reciclado y a otras formas de reutilización de los aparatos viejos eléctricos y electrónicos.

La información cómo se debe eliminar los aparatos, se obtiene en su ayuntamiento o su administración municipal.

Datos técnicos

Modelo:..... DBS 5533

Suministro de tensión:..... 230 V, 50 Hz

Consumo de energía:..... 2100 W

Clase de protección:..... I

Máxima cantidad de llenado del depósito de agua:..... 1,4 litros

Presión del vapor..... 3,5 bares

Peso neto:..... 3,6 kg

Este aparato se ha examinado según las normativas actuales y vigentes de la Comunidad Europea, como p.ej. compatibilidad electromagnética y directiva de baja tensión y se ha construido según las más nuevas especificaciones en razón de la seguridad.

No reservamos el derecho de efectuar modificaciones técnicas.

Instruções gerais de segurança

Antes de pôr este aparelho a funcionar, leia muito atentamente as instruções de emprego e guardê-as muito bem, juntamente com o talão de garantia, o talão de compra e, tanto quanto possível, a embalagem com os elementos interiores. Se puser o aparelho à disposição de terceiros, entregue-lhes também as Instruções de Utilização.

- Utilize o aparelho exclusivamente para fins privados e para a finalidade para a qual o mesmo foi concebido. Este aparelho não se destina a fins comerciais. Não o utilize ao ar livre. Mantenha-o protegido do calor, de irradiação solar directa, da humidade (não o imergir de forma alguma em quaisquer líquidos) e de arestas aguçadas. Não utilize o aparelho com as mãos molhadas. No caso de o aparelho ficar húmido ou molhado, retire imediatamente a ficha da tomada.
- Sempre que não utilizar o aparelho, ou desejar montar acessórios, ou queira limpá-lo, ou ainda em caso de avarias, deverá desligá-lo e retirar a ficha da tomada (puxe pela ficha e não pelo fio).
- O aparelho não deverá funcionar sem vigilância. Se se ausentar do quarto, desligue sempre o aparelho. Retire a ficha da tomada de rede.
- O aparelho e o cabo de ligação à rede têm de ser regularmente examinados quanto a sinais de danificação. Se se verifica um dano, o aparelho não pode ser utilizado.
- Não tente reparar o aparelho, dirija-se a um técnico da especialidade, devidamente autorizado. Para evitar quaisquer perigos, é favor substituir um fio danificado por um fio da mesma qualidade. Tal deverá ser efectuado pelo fabricante, pelos nossos serviços de assistência ou por outra pessoa com as mesmas qualificações.
- Utilize apenas acessórios de origem.
- É favor observar as seguintes „Instruções especiais de segurança“:

Crianças e pessoas débeis

- Para a segurança dos seus filhos, não deixe partes da embalagem (sacos plásticos, papelão, esferovite, etc.) ao alcance dos mesmos.

AVISO!

Não deixe crianças pequenas brincarem com folhas de plástico. Perigo de asfixia!

- Este aparelho não foi concebido para ser utilizado por pessoas (inclusivamente por crianças) com limitações das capacidades físicas, sensoriais ou psíquicas ou sem experiência ou conhecimentos, a não ser que, para a sua segurança, sejam vigiados por uma pessoa responsável ou tenham recebido instruções da mesma, sobre o modo de utilização do aparelho.
- Crianças devem ser vigiadas para evitar que brinquem com o aparelho.

Símbolos nestas Instruções de uso

Indicações importantes para a sua segurança estão marcadas de forma especial. Preste incondicionalmente atenção a estas indicações, para evitar acidentes e estragos no aparelho:

AVISO:

Chama a atenção para perigos existentes para a sua saúde e para possíveis riscos de ferimento.

ATENÇÃO:

Chama a atenção para possíveis perigos existentes para o aparelho ou para outros objectos.

 INDICAÇÃO: Realça sugestões e informações para si.

Instruções especiais de segurança

AVISO:

- A base do ferro de passar aquece depressa e precisa de tempo para arrefecer. Por favor não toque nela!
- Se não estiver a usar o ferro, coloque-o na grelha de suporte!
- Escolha uma superfície segura para apoio! A superfície deveria ser:
 - estável
 - plana
 - resistente ao calor
- Antes de se encher o depósito da água, retirar a ficha da tomada.
- Só encha o reservatório até à marca máxima. Não encha demais! Quantidade máx. de enchimento: 1,4 litros.
- Não dobre o tubo de ligação (2)!
- Utilize este aparelho apenas para engomar peças de vestuário e têxteis!
- Por favor use apenas água destilada.
- O ferro de passar não deve ser deixado sem vigilância, enquanto está ligado à rede.

Descrição dos elementos

- 1 Regulador da temperatura
- 2 Tubo de ligação
- 3 Cabo da rede de alimentação
- 4 Interruptor de funcionamento com luz de controlo „Rede“ integrada
- 5 Lâmpada de controlo „Reservatório de água“
- 6 Lâmpada de controlo „Vapor“
- 7 Grelha de suporte para o ferro de passar
- 8 Reservatório de água
- 9 Fecho/orifício do depósito da água
- 10 Pega para a grelha de suporte
- 11 Tecla para ejeção de vapor com luz de controlo „Temperatura“ integrada
- 12 Bloqueio para vapor contínuo

Accessórios (sem Fig.): Funil para enchimento suporte para o cabo

Indicações para a utilização

Desembalar

- Retire folhas de protecção e autocolantes eventualmente existentes da base de passar a ferro.
- Desenrole por favor completamente o cabo de alimentação.
- Utilize o suporte de cabo para uma condução controlada do tubo de ligação (2).

Ligação eléctrica

- Assegure-se de que a tensão do aparelho (consulte a placa de características) e a tensão da corrente são as mesmas.
- Ligue a ficha de rede apenas a tomadas de contacto de segurança 230 V ~ 50 Hz instaladas em conformidade com os regulamentos.

Carga conectada

- A estação pode incorporar um rendimento de 2100 W. Com esta carga conectada aconselha-se uma conduta de alimentação separada com uma protecção fusível num interruptor de protecção doméstico de 16 A.

⚠ ATENÇÃO: SOBRECARGA!

- Se utilizar cabos de extensão, estes deverão ter uma secção de pelo menos 1,5 mm².
- Não utilize tomadas múltiplas, uma vez que o aparelho é demasiado potente.

Regulador de temperatura no ferro de engomar (1)

Os símbolos no regulador correspondem às seguintes regulações:

- | | | |
|-----|----------------------------|--------------------|
| • | (Tecidos sintéticos, seda) | temperatura baixa |
| •• | (Lã) | temperatura média |
| ••• | (Algodão, linho) | temperatura máxima |

Reservatório de água (8)

- Para encher o reservatório, abra o fecho (9) e utilize o funil fornecido.
- O conteúdo do reservatório é de 1,4 litros.

Água

Use apenas água destilada. Não se deve encher o tanque com água de baterias, água do secador de roupa ou água com produtos adicionais (produtos para gomar, para amaciar a roupa, perfumes ou outros produtos químicos). Desta forma o aparelho poderia se estragar uma vez que na câmara de vapor seria possível formarem-se resíduos. Estes resíduos, no caso de eles caírem pela abertura de saída de vapor poderiam sujar a roupa a engomar.

Utilização

Antes da primeira utilização

- Limpe a base do ferro com um pano ligeiramente húmido.
- Para remover todos os resíduos antes da primeira utilização, engome várias vezes um pano velho, mas limpo.

Engomar sem vapor

ℹ INDICAÇÃO:

- Seleccionar as peças de vestuário de acordo com as temperaturas para engomar.
- Coloque o regulador de temperatura sempre a „0“, antes de ligar o aparelho à tomada de corrente ou de o separar da rede.

- Coloque o ferro de passar na grelha de suporte (7).
- Introduza a ficha numa tomada com protecção de contactos de 230 volts, 50 Hz, devidamente instalada.
- Ajuste a temperatura no regulador de temperatura (1). Quando tem roupa sensível para passar a ferro, comece com a temperatura mais baixa.

ℹ INDICAÇÃO:

A lâmpada de controlo (11) no ferro de engomar indica o procedimento de aquecimento. Logo que esta lâmpada se apagar, o ferro terá a temperatura correcta. Poderá então começar a engomar.

- Coloque o regulador da temperatura, depois da utilização, sempre em „0“ e retire a ficha do aparelho da tomada (a luz de controlo na pega apaga-se).

Engomar a vapor

⚠ AVISO:

O ferro de engomar expõe uma grande quantidade de vapor. Existe o perigo de queimaduras.

⚠ ATENÇÃO:

Preste atenção ao engomar com vapor, que o reservatório de água esteja sempre suficientemente cheio. O funcionamento sem água danifica o aparelho.

⚠ ATENÇÃO: COLOCAÇÃO EM FUNCIONAMENTO:

Para tal proceda do seguinte modo:

- Encha o tanque apenas até à marca máxima. Não encha demais!
- Feche o reservatório de água.
- Ligue a estação da base a uma tomada de contacto de segurança 230 V / 50 Hz.
- Ligue o interruptor (4) na base.
- Configure a temperatura desejada de „••“ até „•••“.
- Espere até que a lâmpada de controlo (6) na base acenda.
- Prima a tecla de ejeção de vapor (11) durante pelo menos 1 minuto ou utilize o bloqueio (12), para bloquear a tecla do vapor.

ℹ INDICAÇÃO:

- Este tempo é necessário, para fazer chegar o vapor ao ferro de engomar.
- Mantenha um pano à mão! Na primeira fase deste procedimento também sairá água da base de engomar do ferro.
- Quando já só sair vapor sem água, pode concluir o procedimento. Accione então 2 a 3 vezes a tecla de saída do vapor sem tocar na roupa a passar.
- Depois de ter passado várias vezes um pano velho mas limpo, o seu ferro de engomar encontra-se agora pronto a funcionar.

ℹ INDICAÇÃO para passar a ferro com vapor:

- Enquanto a bomba estiver activa, não utilize a tecla de vapor (11).
- Se tiver passado a ferro com vapor contínuo, solte o bloqueio (12).
- Espere, até a luz de controlo (6) voltar a brilhar. Caso contrário pode sair água da base do ferro de passar.

Steam na vertical (Vertical Steam)

Através desta função, o vapor extra será produzido com o ferro em posição vertical.

Para tal pendure a roupa num cabide e aproxime o ferro aprox. 2 a 3 cm.

Como reabastecer o aparelho com água durante o funcionamento?

Encha com água o reservatório antes deste se encontrar vazio. A lâmpada (5) indica a falta de água.

- Se tiver passado a ferro com vapor contínuo, solte o bloqueio (12).
- Coloque o regulador de temperatura em „0“.
- Desligue o interruptor (4) na base.
- Retire a ficha da rede de alimentação da tomada.
- Retire o ferro de passar e a grelha de suporte (7) e coloque ambos de lado.

ℹ INDICAÇÃO:

Só toque na grelha de suporte pelas pegadas laterais (10) ou use pegadas de cozinha. O suporte do ferro aquece de acordo com a duração da passagem a ferro.

- Para encher o reservatório de água, abra o fecho (9) e utilize o funil fornecido.
- Encha o reservatório até à marca máxima. Não ultrapasse a marca máxima!
- Feche o reservatório de água.
- Continue com a passagem a ferro.

ℹ INDICAÇÃO:

Mantenha um pano à mão! Na primeira fase deste procedimento também sairá água da base de engomar do ferro.

Concluir o funcionamento

- Coloque o regulador da temperatura, depois da utilização, sempre em „0“ e retire a ficha do aparelho da tomada (a luz de controlo na pega apaga-se).
- Desligue o interruptor (4) na base.
- Retire a ficha da rede de alimentação da tomada.
- Esvazie o reservatório de água.
- Deixe arrefecer o aparelho, antes de o arrumar.

Limpeza**⚠ AVISO:**

- Retire sempre a ficha da tomada, antes de proceder à limpeza do ferro de engomar!
- Espere até o aparelho arrefecer completamente!
- Não mergulhar de modo algum para limpeza o aparelho em água. Tal poderia ter um choque eléctrico ou um fogo como consequência.

⚠ ATENÇÃO:

- Não utilize uma escova de arame ou outros objectos abrasivos.
- Não utilize produtos de limpeza agressivos ou abrasivos.

- Limpe o corpo do ferro com um pano seco.
- Limpe a base do ferro e o descanso com um pano húmido.
- A água que restar poderá ficar no depósito, mas deveria ser deitada fora se permanecer no mesmo durante muito tempo.

Remoção de avarias

Avaria	Causa possível	Solução
Aparelho sem funcionamento	Tomada de rede defeituosa	Experimente outra tomada
Ruídos altos durante o funcionamento com vapor	O reservatório está vazio	Controle o reservatório
No funcionamento com vapor sai água	<ul style="list-style-type: none"> • O regulador de temperatura no ferro de engomar está demasiadamente baixo • Ainda não se formou a pressão de vapor necessária 	<ul style="list-style-type: none"> • Selecione uma temperatura mais elevada • Espere até que a lâmpada de controlo (6) na base acenda. • Accione então 2 a 3 vezes a tecla de saída do vapor sem tocar na roupa a passar.
O aparelho pára subitamente de funcionar	Será que o circuito de corrente se encontra sobrecarregado?	Controle os fusíveis



Significado do símbolo „contendor do lixo“

Poupe o nosso meio ambiente, não deite aparelhos eléctricos para o lixo doméstico.

Dirija-se ao locais destinados à recolha especial de aparelhos eléctricos e entregue aí os aparelhos que não pretende continuar a utilizar.

Desta forma, contribuirá para ajudar a evitar os potenciais efeitos perniciosos que um falso depósito de objectos usados terão, tanto no que diz respeito ao ambiente, como à saúde humana.

Dará igualmente a sua contribuição para o reaproveitamento de materiais, para a reciclagem e outras formas de aproveitamento de aparelhos eléctricos e electrónicos usados.

Receberá, nas autarquias e juntas de freguesia, informações sobre os locais onde poderá entregar tais aparelhos.

Características técnicas

Modelo:..... DBS 5533

Alimentação da corrente:..... 230 V, 50 Hz

Consumo de energia:..... 2100 W

Categoria de protecção:..... I

Quantidade máxima de enchimento

do reservatório de água:..... 1,4 litro

Pressão do vapor..... 3,5 bar

Peso líquido:..... 3,6 kg

Este aparelho foi controlado nos termos das actuais directivas da CEE aplicáveis, tais como inocuidade electromagnética e directiva sobre baixa tensão, e fabricado de acordo com as mais novas prescrições da segurança técnica.

Reserva-se o direito de alterações!

Norme di sicurezza generali

Prima di mettere in funzione questo apparecchio, leggere molto attentamente le istruzioni per l'uso e conservarle con cura unitamente al certificato di garanzia, allo scontrino e, se possibile, alla scatola di cartone con la confezione interna. Se passate l'apparecchio a terzi, consegnate anche le istruzioni per l'uso.

- Utilizzare l'apparecchio esclusivamente per scopi privati e conformemente al tipo di applicazione previsto. Questo prodotto non è stato concepito ai fini di un impiego in ambito industriale. Non utilizzarlo all'aperto. Proteggerlo dal calore, nonché dall'esposizione diretta ai raggi solari e dall'umidità (non immergerlo mai in sostanze liquide) e tenerlo a distanza da oggetti con spigoli affilati. Non utilizzare l'apparecchio con le mani umide. Nel caso in cui si bagni o si inumidisca l'apparecchio, staccare immediatamente la spina.
- Disattivare l'apparecchio e staccare sempre la spina dalla relativa presa (prendendo in mano la spina, non tirando il cavo) allorché non si utilizza l'apparecchio, quando si applicano degli accessori oppure nel caso in cui lo si debba pulire o si siano manifestate anomalie.
- **Non** mettere in funzione l'apparecchio senza sorveglianza. Spegnerne sempre l'apparecchio, se si desidera uscire dalla stanza. Estrarre la spina dalla presa.
- Controllare regolarmente che l'apparecchio e il cavo non presentino tracce di danneggiamento. In tal caso l'apparecchio non deve più essere utilizzato.
- Non tentare di riparare l'apparecchio, bensì rivolgersi a un tecnico autorizzato. Al fine di evitare l'insorgere di situazioni di pericolo, si raccomanda di contattare il costruttore, il nostro servizio di assistenza tecnica o un tecnico ugualmente qualificato per la sostituzione del cavo di alimentazione difettoso con un cavo equivalente.
- Utilizzare esclusivamente accessori originali.
- Rispettare le seguenti "Speciali norme di sicurezza".

Bambini e persone fragili

- Per sicurezza tenere l'imballaggio (sacchetto di plastica, scatola, polistirolo, ecc.) fuori dalla portata dei bambini.

⚠ AWISO!

Non lasciar giocare i bambini piccoli con la pellicola. Pericolo di soffocamento!

- Quest'apparecchio non è destinato all'uso da parte di persone (compresi i bambini) con capacità fisiche, psichiche, sensorie o intellettive limitate, o da persone sprovviste della necessaria esperienza e conoscenza, ad eccezione del fatto che ciò avvenga sotto la sorveglianza di una persona responsabile ed addetta alla loro sicurezza, o che ricevano da questa persona istruzioni su come debba essere utilizzato l'apparecchio.
- Evitare che i bambini giochino con l'apparecchio.

Simboli per questo manuale di istruzioni per l'uso

Le indicazioni importanti per la propria sicurezza sono indicati appropriatamente. Osservare assolutamente queste indicazioni, per evitare incidenti e danni all'apparecchio:

⚠ AWISO:

Previene i rischi della propria salute ed indica possibili rischi di ferite.

⚠ ATTENZIONE:

Indica possibili pericoli per l'apparecchio o altri oggetti.

i NOTA:

Mette in risalto consigli ed informazioni.

Avvertenze speciali di sicurezza

⚠ AWISO:

- La piastra del ferro da stiro si scalda rapidamente e necessita di un po' di tempo per raffreddarsi. Non toccarla!
- Quando il ferro da stiro non è in uso, appoggiarlo sull'apposita griglia.
- Scegliere una superficie sicura per poggiare l'apparecchio! La superficie dovrebbe essere:
 - stabile
 - piana
 - resistente al calore
- Prima di riempire il serbatoio togliere la spina.
- Riempire il serbatoio solo fino alla tacca massima. Non superare la tacca! Quantità massima di acqua: 1,4 litri.
- Non piegare il flessibile di collegamento (2)!
- Con questo apparecchio si stirano unicamente capi di abbigliamento e tessuti!
- Usare solo acqua distillata.
- Non lasciare il ferro da stiro incustodito quando è collegato alla rete elettrica.

Elementi di comando

- 1 Termostato
- 2 Flessibile di collegamento
- 3 Cavo di alimentazione
- 4 Interruttore generale con spia luminosa integrata „Rete“
- 5 Spia luminosa „Serbatoio dell'acqua“
- 6 Spia luminosa „Vapore“
- 7 Griglia d'appoggio per ferro da stiro
- 8 Serbatoio dell'acqua
- 9 Apertura/chiusura per il riempimento
- 10 Impugnatura della griglia d'appoggio
- 11 Pulsante di espulsione vapore con spia luminosa integrata „Temperatura“
- 12 Bloccaggio per il vapore continuo

Accessori (senza fig.): imbuto di riempimento
fermacavo

Avvertenze per l'uso

Disimballaggio

- Rimuovere eventuali pellicole di protezione e adesivi dalla piastra.
- Svolgere completamente il cavo.
- Usare il fermacavo per una guida controllata del flessibile di collegamento (2).

Collegamento elettrico

- Accertarsi che la tensione dell'apparecchio (v. targhetta di identificazione) e la tensione di rete coincidano.
- Inserire la spina solo in una presa con contatto di terra regolarmente installata da 230 V ~, 50 Hz.

Potenza allacciata

- L' apparecchio ha una potenza totale di 2100 W. A causa di questa potenza si raccomanda un cavo di alimentazione separato con un commutatore di 16 A.

ATTENZIONE: SOVRACCARICO!

- se si usano prolunghe, queste devono avere una sezione trasversale di minimo 1,5 mm².
- Non utilizzare prese multiple perché questo apparecchio è troppo potente.

Termostato sul ferro da stiro (1)

I simboli sul termostato corrispondono alle seguenti impostazioni:

- (Capi sintetici, seta) temperatura bassa
- (Lana) temperatura media
- (Cotone, lino) temperatura massima

Serbatoio dell'acqua (8)

- Per riempire il serbatoio, aprire la chiusura (9) e usare l'imbuto accluso.
- La capienza del serbatoio è di 1,4 litri.

Acqua

Usare solo acqua distillata. Non versare nel serbatoio acqua di batterie, acqua dell'asciugatrice e acqua con additivi (come amido, profumo, ammorbidente o altre sostanze chimiche). L'apparecchio potrebbe risultrne danneggiato perché nella camera vapore potrebbero depositarsi residui. Uscendo dai fori di fuoriuscita vapore questi residui possono sporcare i tessuti da stirare.

Uso

Avanti il primo utilizzo

- Pulire la piastra con un panno leggermente umido.
- Per rimuovere tutti i residui avanti il primo uso, stirare alcune volte un panno vecchio pulito.

Stiratura senza vapore

NOTA:

- Selezionate i capi di abbigliamento e la biancheria da stirare a seconda della temperatura.
- Mettere il regolatore di temperatura sempre su „0” prima di collegare o staccare l'apparecchio dalla rete elettrica.

- Mettere il ferro da stiro sulla griglia di appoggio (7).
- Inserire la spina in una presa con contatto di terra regolarmente installata da 230 V, 50 Hz.
- Impostare la temperatura con l'apposito regolatore (1). Se si ha da stirare biancheria delicata, iniziare con la temperatura più bassa.

NOTA:

La spia luminosa (11) sul ferro da stiro indica la procedura di riscaldamento. Quando si spegne, la temperatura di esercizio è raggiunta. Ora potete cominciare a stirare.

- Dopo l'uso impostare il regolatore della temperatura sempre su „0” ed estrarre la spina dell'apparecchio (la spia di controllo sul manico si spegne).

Stiratura a vapore

AWISO:

Dal ferro da stiro fuoriesce una quantità enorme di vapore bollente. C'è pericolo di surriscaldamento.

ATTENZIONE:

Stirando a vapore fare attenzione che il serbatoio dell'acqua sia sempre sufficientemente pieno. Il funzionamento senza acqua nuoce all'apparecchio.

⚠ ATTENZIONE: MESSA IN FUNZIONE:

Procedere come qui di seguito indicato:

- Riempire il serbatoio solo fino alla tacca massima. Non superare la tacca!
- Chiudere il serbatoio dell'acqua.
- Collegare la stazione base ad una presa da 230 V, 50 Hz con contatto di terra.
- Accendere con l'interruttore (4) sulla base.
- Impostare la temperatura desiderata nel campo „••” fino a „••••”.
- Attendere finché la spia (6) sulla base è accesa.
- Ora premere il tasto di espulsione vapore (11) per almeno 1 minuto oppure utilizzare il dispositivo di bloccaggio (12) per arrestare il pulsante di espulsione vapore.

ⓘ NOTA:

- Questo tempo è necessario affinché il vapore arrivi fino al ferro.
- Tenere pronto un panno! In un primo momento dalla piastra uscirà anche acqua.
- Quando fuoriesce solo vapore, si può interrompere la procedura. Azionare poi altre 2-3 volte il tasto di espulsione vapore senza toccare la biancheria.
- Dopo aver passato il ferro alcune volte su un panno vecchio ma pulito, la stazione è pronta per l'uso.

ⓘ NOTA per la stiratura a vapore:

- Non azionare il pulsante di espulsione vapore (11) mentre la pompa è in funzione.
- Se avete stirato con la funzione di vapore continuo, sganciare il bloccaggio (12).
- Attendere finché la spia luminosa (6) si accende di nuovo, altrimenti può fuoriuscire acqua dalla piastra.

Vapore verticale (Vertical Steam)

Vapore verticale facilita il getto in posizione verticale.

A tal fine appendere la biancheria su un appendiabiti ed avvicinare il ferro da stiro di 2-3 cm ca.

Come versare l' acqua durante il funzionamento?

Ora versare ancora acqua prima che il serbatoio sia del tutto vuoto. La spia (5) indica mancanza di acqua.

- Se avete stirato con la funzione di vapore continuo, sganciate il bloccaggio (12).
- Mettere il regolatore della temperatura su "0".
- Spegnerne con l'interruttore (4) sulla base.
- Staccare la spina di alimentazione dalla presa.
- Togliere il ferro da stiro e la griglia di appoggio (7) e metterli da parte.

ⓘ NOTA:

Toccare la griglia di appoggio solo sulle impugnature laterali (10) oppure usare presine. Il piano di appoggio si scalda a seconda della durata della stiratura.

- Per riempire il serbatoio, aprire la chiusura (9) e usare l'imbuto accluso.
- Riempire il serbatoio fino alla tacca max. Non riempire troppo!
- Chiudere il serbatoio dell'acqua.
- Continuare a stirare.

ⓘ NOTA:

Tenere pronto un panno! In un primo momento dalla piastra del ferro può fuoriuscire anche acqua.

Terminare il funzionamento

- Dopo l'uso impostare il regolatore della temperatura sempre su „0" ed estrarre la spina dell'apparecchio (la spia di controllo sul manico si spegne).
- Spegnerne con l'interruttore (4) sulla base.
- Staccare la spina di alimentazione dalla presa.
- Svuotare il serbatoio dell'acqua.
- Lasciare raffreddare l'apparecchio prima di riporlo.

Pulizia**⚠ AVISO:**

- Staccare sempre la spina prima della pulizia!
- Attendere finché l'apparecchio è completamente raffreddato!
- In nessun caso immergere l'apparecchio in acqua per la pulizia. Ne potrebbe conseguire un corto circuito o incendio.

⚠ ATTENZIONE:

- Non usare pagliette o altri oggetti abrasivi.
- Per la pulizia non usare detersivi forti o abrasivi.
- Pulire la custodia con un panno asciutto.
- Pulire la piastra e la superficie di appoggio con un panno leggermente umido.
- L'acqua avanzata può rimanere nel serbatoio, ma dovrebbe essere buttata via se è nel serbatoio da molto tempo.

Rimozione guasti

Guasto	Possibile causa	Rimedio
L'apparecchio non entra in funzione	Presenza di rete guasta	Provare con un'altra presa
Rumori forti durante il funzionamento a vapore	Il serbatoio dell'acqua è vuoto	Controllare il serbatoio
Nel funzionamento a vapore fuoriesce acqua.	<ul style="list-style-type: none"> Il regolatore di temperatura sul ferro da stiro è stato impostato ad una temperatura troppo bassa La pressione necessaria per l'emissione del vapore non c'è ancora. 	<ul style="list-style-type: none"> Impostare una temperatura più alta Attendere finché la spia (6) sulla base è accesa. Azionare poi altre 2-3 volte il tasto di espulsione vapore senza toccare la biancheria.
Durante il funzionamento l'apparecchio improvvisamente non funziona	Il circuito elettrico è sovraccarico?	Controllare la sicura generale



Significato del simbolo „Eliminazione“

Salvaguardare l'ambiente, gli elettrodomestici non vanno eliminati come rifiuti domestici.

Per l'eliminazione degli elettrodomestici, fare uso dei posti di raccolta previsti per questo tipo e porre quegli elettrodomestici che non sono più in uso.

Si contribuisce così ad evitare un effetto potenziale sull'ambiente e sulla salute, dovuto magari ad una eliminazione sbagliata.

Questo significa un contributo personale alla riutilizzazione, al riciclaggio e altre forme di utilizzazione di elettrodomestici ed apparecchi elettronici usati.

Si possono trovare le corrispondenti informazioni sugli appositi luoghi di raccolta, nelle amministrazioni dei comuni.

Dati tecnici

Modello:..... DBS 5533
 Alimentazione rete: 230 V, 50 Hz
 Consumo di energia:..... 2100 W
 Classe di protezione:..... I
 Quantità massima del serbatoio dell'acqua:..... 1,4 litri
 Pressione del vapore..... 3,5 bar
 Peso netto:..... 3,6 kg

Questo apparecchio è stato controllato sulla base di tutte le direttive CE attuali in vigore in questo settore, quali per esempio la normativa in materia di compatibilità elettromagnetica e la direttiva in materia di bassa tensione, ed è stato costruito conformemente alle norme di sicurezza più moderne.

Con riserva di apportare modifiche tecniche.

General Safety Instructions

Read the operating instructions carefully before putting the appliance into operation and keep the instructions including the warranty, the receipt and, if possible, the box with the internal packing. If you give this device to other people, please also pass on the operating instructions.

- The appliance is designed exclusively for private use and for the envisaged purpose. This appliance is not fit for commercial use. Do not use it outdoors. Keep it away from sources of heat, direct sunlight, humidity (never dip it into any liquid) and sharp edges. Do not use the appliance with wet hands. If the appliance is humid or wet, unplug it immediately.
- When cleaning or putting it away, switch off the appliance and always pull out the plug from the socket (pull the plug itself, not the lead) if the appliance is not being used and remove the attached accessories.
- Do **not** operate the machine without supervision. If you leave the room you should always turn the device off. Remove the plug from the socket.
- The device and the mains lead have to be checked regularly for signs of damage. If damage is found the device must not be used.
- Do not try to repair the appliance on your own. Always contact an authorized technician. To avoid the exposure to danger, always have a faulty cable be replaced only by the manufacturer, by our customer service or by a qualified person and with a cable of the same type.
- Use only original spare parts.
- Pay careful attention to the following "Special Safety Instructions".

Children and Frail Individuals

- In order to ensure your children's safety, please keep all packaging (plastic bags, boxes, polystyrene etc.) out of their reach.

WARNING!

Caution! Do not allow small children to play with the foil as there is a danger of suffocation!

- This device is not intended to be used by individuals (including children) who have restricted physical, sensory or mental abilities and/or insufficient knowledge and/or experience, unless they are supervised by an individual who is responsible for their safety or have received instructions on how to use the device.
- Children should be supervised at all times in order to ensure that they do not play with the device.

Symbols in these Instructions for Use

Important information for your safety is specially marked. It is essential to comply with these instructions in order to avoid accidents and prevent damage to the machine:

WARNING:

This warns you of dangers to your health and indicates possible injury risks.

CAUTION:

This refers to possible hazards to the machine or other objects.

 **NOTE:** This highlights tips and information.

Special Safety Instructions

WARNING:

- The soleplate of the iron quickly becomes hot and needs time to cool down. Please do not touch it!
- When the iron is not in use it should be placed on the rest!
- Select a safe surface! The surface should be:
 - stable
 - flat
 - heat-resistant.
- Before filling the water tank remove the mains lead.
- The tank should only be filled up to the maximum mark. Do not overfill! Maximum water filling quantity: 1.4 litres.
- Do not bend the connecting hose (2)!
- This device should only be used for ironing garments and textiles!
- Please use only distilled water.
- The iron must not be left unsupervised while it is connected to the mains.

Overview of the Components

- 1 Temperature control
- 2 Connecting tube
- 3 Mains lead
- 4 Operating switch with integrated „mains“ control lamp
- 5 „Water tank“ control lamp
- 6 „Steam“ control lamp
- 7 Iron rest
- 8 Water tank
- 9 Lock/Filling aperture for the water tank
- 10 Iron rest handle
- 11 Steam jet button with integrated „temperature“ control lamp
- 12 Lock for permanent steam

Accessories (not shown): filler funnel
cable holder

Instructions

Unpacking

- Remove any protective foils and stickers from the soleplate.
- Please unwind the lead completely.
- Use the cable holder to guide the connecting hose (2).

Electrical connection

- Make sure that the iron voltage (see name plate) and the line voltage match.
- The mains plug should only be inserted into a correctly installed 230 V ~ 50 Hz socket with earthing contact.

Connected Wattage

- The station has a total maximum wattage of 2100 W. With this connected load a separate supply line protected by a 16 A household circuit breaker is recommended.

CAUTION: OVERLOAD!

- If you use extension leads, these should have a cable cross-section of at least 1.5 mm².
- Do not use any multiple sockets, as this device is too powerful.

Temperature Control on the Iron

The symbols on the control correspond to the following settings:

- | | | |
|-----|--------------------|---------------------|
| • | (Synthetics, silk) | low temperature |
| •• | (Wool) | medium temperature |
| ••• | (Cotton, linen) | highest temperature |

Water Tank (8)

- In order to fill the water tank, push the lock (9) open and use the funnel supplied.
- The tank volume is 1.4 litres.

Water

Please use only distilled water. Do not fill battery water, water from the clothes dryer and water containing additives (such as starch, perfume, softener or other chemicals) into the water reservoir. This could damage the iron due to residues forming in the steam chamber. These residues may cause impurities to the fabric when dropping out of the holes in the soleplate.

Operation

Before Initial Use

- Clean the ironing base with a slightly damp cloth.
- In order to remove all residues before initial use, please pass the iron a few times over an old clean cloth.

Ironing without steam

NOTE:

- Sort out the garments according to their ironing temperatures.
- Always set the temperature control to „0“ before connecting the appliance to a power point, or before disconnecting it.
- Place the iron on the rest (7).
- Only connect the machine to a properly installed safety socket, 230 V/50 Hz.
- Set the temperature on the temperature control (1). If you have sensitive items to iron, please begin with the lowest temperature.

NOTE:

The control lamp (11) on the iron shows that it is heating up. As soon as the control lamp goes off the operating temperature has been reached. Now you can start ironing.

- Always turn the temperature control to „0“ after use and remove the mains plug (the control lamp in the handle goes off).

Steam Ironing

WARNING:

The iron expels a large quantity of hot steam. Danger of burns.

CAUTION:

When using the steam iron please ensure that the water tank is always filled to the required level. Operating the device without water will damage it.

⚠ CAUTION: INITIAL USE:

Please proceed as follows:

- The tank should only be filled up to the maximum mark. Do not overfill!
- Close the water tank.
- Connect the base station to a 230 V / 50 Hz socket with earthing contact.
- Turn the switch (4) on the base on.
- Set the desired temperature within the range „••“ to „•••“.
- Please wait until the control lamp (6) on the base lights up.
- Now press the steam jet button (11) for at least 1 minute or use the bar (12) to lock the steam jet button in place.

ℹ NOTE:

- This time is needed for the steam to reach the iron.
- Keep a cloth ready! During this phase water also comes out of the soleplate of the iron.
- When only steam comes out without any water you can stop the procedure. Then press the steam jet button another 2-3 times without touching the clothes that are to be ironed.
- After you have ironed an old but clean cloth a few times, your station is ready for use.

ℹ NOTE: on Steam Ironing:

- While the pump is active do not press the steam jet button (11).
- If you have been using the permanent steam function, release the bar (12).
- Wait until the control lamp (6) goes on again, otherwise water can leak out of the soleplate of the iron.

Vertical Steam

This can be used to produce a jet of steam in a vertical direction.

Hang your laundry on a clothes hanger and move the iron to approximately 2-3 cm away.

How can I replenish the water during operation?

Refill with water before the tank is completely empty. The lamp (5) shows that there is not enough water.

- If you have been using the permanent steam function, release the bar (12).
- Set the temperature control to „0“.
- Turn the switch (4) on the base off.
- Remove the mains plug from the socket.
- Remove the iron and the iron rest (7) and put both to one side.

ℹ NOTE:

You should only touch the rest by the side handles (10) or use an oven cloth. The surface warms up according to how long you iron.

- In order to fill the water tank, push the lock (9) open and use the funnel supplied.
- Fill the tank up to the maximum mark. Do not overfill!
- Close the water tank.
- Continue ironing.

ℹ NOTE:

Keep a cloth ready! At first water may also be expelled from the soleplate of the iron.

When you have finished

- Now you can start ironing. Always turn the temperature control to „0“ after use and remove the mains plug (the control lamp in the handle goes off).
- Turn the switch (4) on the base off.
- Remove the mains plug from the socket.
- Empty the water tank.
- Allow the device to cool down before you put it away.

Cleaning**⚠ AWISO:**

- Always remove the mains lead before cleaning!
- Wait until the machine has cooled down completely.
- Under no circumstances should you immerse the device in water for cleaning purposes. Otherwise this might result in an electric shock or fire.

⚠ CAUTION:

- Do not use a wire brush or any abrasive items.
- Do not use any acidic or abrasive detergents.
- Clean the casing with a slightly damp cloth.
- Clean the sole plate and the rest with a slightly damp cloth.
- Any residual water can remain in the water tank, but should be poured out if it has been in the tank for a prolonged period.

Troubleshooting

Fault	Possible Cause	Remedy
Device does not work	Faulty mains socket	Try another socket
Loud noises during steam operation	The tank is empty	Check the tank
During steam operation water is also expelled	<ul style="list-style-type: none"> • The temperature control on the iron is set too low • The required steam pressure has not yet built up. 	<ul style="list-style-type: none"> • Select a higher temperature • Please wait until the control lamp (6) on the base lights up. • Then press the steam jet button another 2-3 times without touching the clothes that are to be ironed.
The device suddenly stops working during operation	Is the electric circuit overloaded?	Check the house fuse



Meaning of the "Dustbin" Symbol

Protect our environment: do not dispose of electrical equipment in the domestic waste.

Please return any electrical equipment that you will no longer use to the collection points provided for their disposal.

This helps avoid the potential effects of incorrect disposal on the environment and human health.

This will contribute to the recycling and other forms of reutilisation of electrical and electronic equipment.

Information concerning where the equipment can be disposed of can be obtained from your local authority.

Technical Data

Model:..... DBS 5533

Power supply:..... 230 V, 50 Hz

Power consumption:..... 2100 W

Protection class:..... I

Maximum filling quantity of the water tank:..... 1.4 litres

Steam pressure..... 3.5 bar

Net weight:..... 3.6 kg

This device has been tested according to all relevant current CE guidelines, such as electromagnetic compatibility and low voltage directives, and has been constructed in accordance with the latest safety regulations.

Subject to technical changes without prior notice!

Ogólne wskazówki bezpieczeństwa

Przed uruchomieniem urządzenia proszę bardzo dokładnie przeczytać instrukcję obsługi. Proszę zachować ją wraz z kartą gwarancyjną, paragonem i w miarę możliwości również kartonem z opakowaniem wewnętrznym. Przekazując urządzenie innej osobie, oddaj jej także instrukcję obsługi.

- Proszę wykorzystywać urządzenie jedynie dla prywatnego celu, jaki został przewidziany dla urządzenia. Urządzenie to nie zostało przewidziane do użytku w ramach działalności gospodarczej. Proszę nie korzystać z urządzenia na zewnątrz. Proszę trzymać urządzenie z daleka od ciepła, bezpośredniego promieniowania słonecznego, wilgoci (w żadnym wypadku nie zanurzać w substancjach płynnych) oraz ostrych krawędzi. Proszę nie obsługiwać urządzenia wilgotnymi dłońmi. Jeżeli urządzenie jest wilgotne lub mokre, proszę natychmiast wyciągnąć wtyczkę (należy ciągnąć za wtyczkę, nie za przewód).
- Jeżeli nie korzystacie Państwo z urządzenia, jeżeli chcecie Państwo zamontować jakieś akcesoria, w celu wyczyszczenia lub w przypadku jakichkolwiek zakłóceń, proszę zawsze wyłączyć urządzenie i wyjąć wtyczkę z gniazdka.
- Pracującego urządzenia nie należy pozostawiać bez nadzoru. Przed opuszczeniem pomieszczenia urządzenie należy zawsze wyłączać i wyciągać wtyczkę sieciową z gniazda.
- Należy regularnie sprawdzać, czy urządzenie i kabel sieciowy nie są uszkodzone. W razie uszkodzenia należy przestać korzystać z urządzenia.
- W razie awarii proszę nie naprawiać urządzenia samemu lecz skorzystać z pomocy autoryzowanego specjalisty. Jeżeli przewód zasilający nieodłączalny ulegnie uszkodzeniu, to powinien on być wymieniony u producenta lub w specjalnym zakładzie naprawczym albo przez wykwalifikowaną osobę w celu uniknięcia zagrożenia.
- Proszę stosować tylko oryginalne akcesoria.
- Prosimy pamiętać o podanych dalej „Specjalnych wskazówkach dotyczących bezpiecznego użytkowania”.

Dzieci i osoby niepełnosprawne

- Dla bezpieczeństwa dzieci proszę nie zostawiać swobodnie dostępnych części opakowania (torby plastikowe, kartony, styropian itp.).

⚠ OSTRZEŻENIE!

Nie pozwalaj dzieciom bawić się folią.
Niebezpieczeństwo uduszenia!

- To urządzenie nie może być używane przez osoby (w tym dzieci) o ograniczonych możliwościach fizycznych, motorycznych lub umysłowych lub nie posiadające niezbędnego doświadczenia i/lub wiedzy. Użytkowanie urządzenia przez takie osoby jest możliwe wyłącznie pod nadzorem opiekuna lub po otrzymaniu wskazówek dotyczących używania urządzenia.

- Nie pozwalaj dzieciom bawić się urządzeniem.

Symbole użyte w tej instrukcji obsługi

Ważne informacje dotyczące bezpieczeństwa użytkownika są specjalnie wyróżnione. Koniecznie stosuj się do tych wskazówek, aby uniknąć wypadków i uszkodzenia urządzenia.

⚠ OSTRZEŻENIE:

Ostrzega przed zagrożeniami dla zdrowia i wskazuje na potencjalne ryzyko obrażeń.

⚠ UWAGA:

Wskazuje na potencjalne zagrożenia dla urządzenia lub innych przedmiotów.

ℹ WSKAZÓWKA:

Wyróżnia porady i informacje ważne dla użytkownika.

Specjalne wskazówki dotyczące bezpiecznego użytkowania

⚠ OSTRZEŻENIE:

- Stopa żelazka szybko się nagrzewa i jej schłodzenie zajmuje dużo czasu. Nie dotykaj jej!
- Jeżeli nie używasz żelazka, odstaw je na kratkę do odstawiania.
- Wybierz odpowiednią powierzchnię do ustawienia. Powierzchnia powinna być:
 - stabilna,
 - równa,
 - żaroodporna.
- Przed napełnieniem zbiornika z wodą należy odłączyć żelazko od sieci.
- Napełnij zbiornik tylko do kreski maksimum. Nie wlewaj za dużo! Maksymalna ilość wlewanej wody: 1,4 litra.
- Proszę nie zaginać węża łączącego (2)!
- Używaj tego urządzenia tylko do prasowania odzieży i tekstyliów!
- Używaj tylko destylowanej wody.
- Jeżeli żelazko jest podłączone do prądu, nie wolno zostawiać go bez nadzoru.

Przegląd elementów obsługi

- 1 Regulator temperatury
- 2 Wąż łączący
- 3 Kabel sieciowy
- 4 Włącznik pracy z wbudowaną lampką kontrolną „Sieć”
- 5 Lampka kontrolna „Zbiornik wody”
- 6 Lampka kontrolna „Para”
- 7 Kratka do odstawiania żelazka
- 8 Zbiornik wody
- 9 Zamknięcie/otwór do napełniania zbiornika na wodę

34 Język polski

- 10 Uchwyt kratki do odstawiania
- 11 Przycisk udaru pary z wbudowaną lampką kontrolną „Temperatura”
- 12 Blokada ciągłego wypływu pary

Aksesoria
(bez rysunków): Lejek do napełniania
uchwyt na przewód

Instrukcja użycia

Rozpakowywanie

- Zdejmij ze stopy żelazka folie zabezpieczające i naklejki (jeżeli są).
- Odwiń całą długość kabla.
- Użyj uchwytu na przewód, aby odpowiednio ułożyć wąż przyłączeniowy (2).

Połączenie elektryczne

- Proszę upewnić się, że napięcie urządzenia (patrz tabliczka identyfikacyjna) zgadza się z napięciem w sieci.
- Wtyczkę sieciową podłączaj tylko do prawidłowo zainstalowanego gniazda z zestykiem ochronnym 230 V ~ 50 Hz.

Moc przyłączeniowa

- Pobór mocy stacji może wynosić maks. 2100 W. W związku z tym wskazane jest podłączenie osobnym przewodem i zabezpieczenie obwodu bezpiecznikiem domowym 16 A.

UWAGA: PRZECIĄŻENIE!

- Używane przedłużacze powinny mieć przewody o przekroju nie mniejszym niż 1,5 mm².
- Nie używaj rozgałęziaczy ze względu na dużą moc urządzenia.

Regulator temperatury na żelazku (1)

Symbole na regulatorze odpowiadają następującym ustawieniom:

- (syntetyk, jedwab) niska temperatura
- (wełna) średnia temperatura
- (bawełna, len) maksymalna temperatura

Zbiornik wody (8)

- Aby napełnić zbiornik wody, przesuń blokadę (9) do góry i użyj lejka dostarczonego razem z urządzeniem.
- Zbiornik mieści 1,4 litra wody.

Woda

Używaj tylko destylowanej wody. Do zbiornika wody nie wolno wlewać wody z baterii, z suszarki do bielizny lub wody z dodatkami (takimi jak krochmal, perfumy, płyny do zmiękczenia bielizny lub inne środki chemiczne). Można przez to doprowadzić do uszkodzenia żelazka z powodu tworzenia się osadów w pojemnikach pary. Resztkowe osady mogą podczas wypływu pary przez dyszę parową doprowadzić do zanieczyszczenia prasowanej bielizny.

Obsługa

Przed pierwszym użyciem

- Stopę prasującą proszę czyścić lekko wilgotną ściereczką.
- W celu usunięcia wszelkich pozostałości przed pierwszym użyciem proszę przeprasować kilka razy starą czystą ściereczkę.

Prasowanie bez pary

WSKAZÓWKA:

- Proszę posegregować elementy odzieży według temperatury prasowania.
- Przed podłączeniem urządzenia do gniazda lub wyłączeniem go z sieci regulator temperatury proszę zawsze ustawiać na „0”.

- Odstaw żelazko na kratkę do odstawiania (7).
- Urządzenie wolno podłączyć tylko do przepisowo zainstalowanego sprawnego, gniazda wtyczkowego (230 V, 50 Hz) posiadającego kołek ochronny.
- Ustaw temperaturę regulatorem (1). Jeżeli będzie prasowana delikatna bielizna, zacznij od najniższej temperatury.

WSKAZÓWKA:

Lampka kontrolna (11) na żelazku świeci, gdy żelazko nagrzewa się. W chwili, gdy ona zgaśnie, osiągnięta jest temperatura robocza. Można wtedy rozpocząć prasowanie.

- Po użyciu ustaw termoregulator zawsze w pozycji „0” i wyciągnij wtyczkę sieciową urządzenia z gniazda (lampka kontrolna w uchwycie zgaśnie).

Prasowanie z parą

OSTRZEŻENIE:

Żelazko wyrzuca dużą ilość gorącej pary. Niebezpieczeństwo poparzenia.

UWAGA:

Prasując z użyciem pary, zwracaj uwagę, aby w zbiorniku było zawsze dostatecznie dużo wody. Praca bez wody jest szkodliwa dla urządzenia.

⚠ UWAGA: URUCHOMIENIE:

Procedura wygląda następująco:

- Napełnij zbiornik tylko do kreski maksimum. Nie wlewaj za dużo!
- Zamknij zbiornik wody.
- Podłącz stację bazową do gniazda z zestykiem ochronnym 230 V/50 Hz.
- Naciśnij wyłącznik (4) znajdujący się w bazie.
- Wybierz żądaną temperaturę z zakresu od „•••” do „••••”.
- Poczekaj aż zaświeci lampka kontrolna (6) na bazie.
- Wciśnij przycisk udaru pary (11) na co najmniej 1 minutę lub użyj zatrasku (12), aby go zablokować.

ℹ WSKAZÓWKA:

- Tyle czasu potrzeba, aby para doszła do żelazka.
- Trzymaj w pogotowiu ścierekę! W pierwszej fazie tej procedury ze stopy żelazka będzie wyciekać woda.
- Gdy z żelazka zacznie wydostawać się sama para, przerwij tę procedurę. Następnie 2-3 razy naciśnij przycisk udaru pary, nie kierując jej na prasowaną bieliznę.
- Po kilkakrotnym przeprosowaniu starej, ale czystej szmatki żelazko nadaje się do użycia.

ℹ WSKAZÓWKA dotycząca prasowania z użyciem pary:

- Gdy pompa pracuje, nie naciskaj przycisku udarowego pary (11).
- Jeżeli odbywało się prasowanie z ciągłym wypływem pary, zwolnij blokadę (12).
- Zaczekaj, aż lampka kontrolna ponownie zaświeci (6). W przeciwnym razie ze stopy żelazka może się wydobyć woda.

Wyrzut pary w pozycji pionowej (Vertical Steam)

Funkcja ta umożliwi wyrzut pary w pozycji pionowej.

W tym celu zawiesz prasowaną bieliznę na wieszaku i dosuń żelazko na odległość ok. 2-3 cm.

Jak dołączyć wodę w czasie pracy?

Uzupełniaj wodę zanim zbiornik całkowicie się opróżni. Lampka (5) sygnalizuje brak wody.

- Jeżeli odbywało się prasowanie z ciągłym wypływem pary, zwolnij blokadę (12).
- Ustaw regulator temperatury na 0.
- Użyj wyłącznika (4) znajdującego się w podstawie.
- Wyciągnij wtyczkę z gniazda sieciowego.
- Zdejmij żelazko i kratkę do odstawiania (7), a następnie ustaw je z boku.

ℹ WSKAZÓWKA:

Trzymaj kratkę do odstawiania wyłącznie za boczne uchwyty (10) lub użyj szmatki do chwywania garnków. W zależności od czasu użytkowania żelazka płyta rozgrzewa się.

- Aby napełnić zbiornik wody, przesun blokadę (9) do góry i użyj lejka dostarczonego razem z urządzeniem.
- Napełnij zbiornik do kreski maksimum. Nie wlewaj za dużo!
- Zamknij zbiornik wody.
- Kontynuuj korzystanie z żelazka.

ℹ WSKAZÓWKA:

Trzymaj w pogotowiu ścierekę! W pierwszej chwili ze stopy żelazka może wyciekać woda.

Zakończenie pracy

- Po użyciu ustaw termoregulator zawsze w pozycji „0” i wyciągnij wtyczkę sieciową urządzenia z gniazda (lampka kontrolna w uchwycie zgaśnie).
- Użyj wyłącznika (4) znajdującego się w podstawie.
- Wyciągnij wtyczkę z gniazda sieciowego.
- Opróżnij zbiornik wody.
- Przed odstawieniem poczekaj aż urządzenie ostygnie.

Czyszczenie

⚠ OSTRZEŻENIE:

- Przed rozpoczęciem czyszczenia proszę zawsze wyciągać wtyczkę z gniazodka!
- Proszę poczekać, aż urządzenie zupełnie się ochłodzi!
- Urządzenia parze nie wolno do czyszczenia zanurzać w wodzie. Może to doprowadzić do porażenia elektrycznego lub pożaru.

⚠ UWAGA:

- Nie używaj szczotki drucianej ani innych podobnych przedmiotów.
- Nie używaj ostrych lub ściernych środków czyszczących.

- Obudowę proszę czyścić suchą ściereczką.
- Stopę prasującą i powierzchnię do odstawiania żelazka proszę czyścić lekko wilgotną ściereczką.
- Reszta wody może zostać w zbiorniku, jednak po dłuższym czasie przebywania w zbiorniku należy ją wylać.

Eliminowanie usterek i zakłóceń

Usterka/ zakłócenie	Możliwa przyczyna	Co robić?
Urządzenie nie działa	Uszkodzone gniazdo sieciowe	Spróbuj podłączyć do innego gniazda
Donośne odgłosy podczas parowania	Zbiornik jest pusty	Sprawdź zbiornik
Podczas parowania wycieka woda	<ul style="list-style-type: none"> • Za niska nastawa regulatora temperatury na żelazku • Ciśnienie pary nie osiągnęło jeszcze odpowiedniej wartości. 	<ul style="list-style-type: none"> • Wybierz wyższą temperaturę • Poczekaj aż zaświeci lampka kontrolna (6) na bazie. • Następnie 2-3 razy naciśnij przycisk udaru pary, nie kierując jej na prasowaną bieliznę.
Urządzenie nagle przestało działać w czasie pracy	Przeciążenie obwodu prądowego?	Sprawdź bezpiecznik w instalacji domowej

Dane techniczne

Model:.....	DBS 5533
Napięcie zasilające:.....	230 V, 50 Hz
Pobór mocy:.....	2100 W
Stopień ochrony:.....	I
Maksymalne napełnienie zbiornika wody:.....	1,4 litra
Ciśnienie pary.....	3,5 bara
Masa netto:.....	3,6 kg

Niniejsze urządzenie odpowiada wymaganiom normy bezpieczeństwa użytkownika oraz spełnia wymagania dyrektywy niskonapięciowej i kompatybilności elektromagnetycznej.

Zastrzegą się prawo do zmian technicznych!

WARUNKI GWARANCJI

Przynajemy 24 miesiące gwarancji na produkt licząc od daty zakupu.

W tym okresie będziemy bezpłatnie usuwać w terminie 14 dni od daty dostarczenia wadliwego sprzętu z kartą gwarancyjną do miejsca zakupu wszystkie uszkodzenia powstałe w tym urządzeniu na skutek wady materiałów lub wadliwego wykonania, naprawiając oraz wymieniając wadliwe części lub (jeśli uznamy za stosowne) wymieniając całe urządzenie na nowe.

Sprzęt do naprawy powinien być dostarczony w komplecie wraz z dowodem zakupu oraz z ważną kartą gwarancyjną do sprzedawcy w miarę możliwości w oryginalnym opakowaniu lub innym odpowiednim dla zabezpieczenia przed uszkodzeniem. W razie braku kompletnego opakowania fabrycznego, ryzyko uszkodzenia sprzętu podczas transportu do i z miejsca zakupu ponosi reklamujący.

Naprawa gwarancyjna nie dotyczy czynności przewidzianych w instrukcji obsługi, do wykonania których zobowiązany jest użytkownik we własnym zakresie i na własny koszt.

Gwarancja nie obejmuje:

- mechanicznych, termicznych, chemicznych uszkodzeń sprzętu i wywołanych nimi wad,
- uszkodzeń powstałych w wyniku działania sił zewnętrznych takich jak wyładowania atmosferyczne, zmiana napięcia zasilania i innych zdarzeń losowych,
- nieprawidłowego ustawienia wartości napięcia elektrycznego, zasilanie z nieodpowiedniego gniazda zasilania,
- sznurów połączeniowych, sieciowych, żarówek, baterii, akumulatorów,
- uszkodzeń wyrobu powstałych w wyniku niewłaściwego lub niezgodnego z instrukcją jego użytkowania, przechowywania, konserwacji, samowolnego zrywania plomb oraz wszelkich przeróbek i zmian konstrukcyjnych dokonanych przez użytkownika lub osoby niepowołane,
- roszczeń z tytułu parametrów technicznych wyrobu, o ile są one zgodne z podanymi przez producenta,
- prawidłowego zużycia i uszkodzeń, które mają nieistotny wpływ na wartość lub działanie tego urządzenia.

Karta gwarancyjna bez pieczętki sklepu, daty sprzedaży, nie wypełniona, źle wypełniona, ze śladami poprawek, nieczytelna wskutek zniszczenia, bez możliwości ustalenia miejsca sprzedaży oraz dołączonego dowodu zakupu jest nieważna.

Korzystanie z usług gwarancyjnych nie jest możliwe po upływie daty ważności gwarancji. Gwarancja na części lub całe urządzenie, które są wymieniane kończy się, wraz z końcem gwarancji na to urządzenie.

Wszystkie inne roszczenia, wliczając w to odszkodowania są wykluczone chyba, że prawo przewiduje inaczej. Roszczenia wykraczające poza tą umowę nie są uwzględniane przez tą gwarancję.

Gwarancja na sprzedany towar konsumpcyjny nie wyłącza, nie ogranicza ani nie zawiesza uprawnień kupującego wynikających z niezgodności towaru z umową.

Gwarancja oraz zawarte w niej warunki obowiązują na terenie Rzeczypospolitej Polskiej.



Znaczenie symbolu „Pojemnik na śmieci”

Proszę oszczędzać nasze środowisko, sprzęt elektryczny nie należy do śmieci domowych.

Proszę korzystać z punktów zbiorczych, przewidzianych do zdawania sprzętu elektrycznego, i tam proszę oddawać sprzęt elektryczny, którego już nie będą Państwo używać.

Tym sposobem pomagają Państwo unikać potencjalnych następstw niewłaściwego usuwania odpadów, mających wpływ na środowisko i zdrowie ludzi.

Tą drogą przyczyniają się Państwo do ponownego użycia, do recyklingu i do innych form wykorzystania starego sprzętu elektrycznego i elektronicznego.

Informacje, gdzie można zdać sprzęt, otrzymają Państwo w swoich urzędach komunalnych lub w administracji gminy.

Všeobecné bezpečnostní pokyny

Před uvedením tohoto přístroje do provozu si velmi pozorně přečtete návod k obsluze a tento návod spolu se záručním listem, pokladním blokem a podle možnosti i s obalem a vnitřním vybavením obalu dobře uschovejte. Pokud budete přístroj předávat třetím osobám, odevzdejte jim i tento návod k obsluze.

- Používejte tento přístroj výlučně pro soukromou potřebu a pro stanovené účely. Tento přístroj není určen pro komerční použití. Nepoužívejte jej v otevřeném prostoru. Chraňte jej před horkem, přímým slunečním zářením, vlhkostí (v žádném případě jej neponořujte do kapalin) a stykem s ostrými hranami. Nepoužívejte přístroj v případě, že máte vlhké ruce. Jestliže dojde k navlhčení nebo namočení přístroje, okamžitě vytáhněte zástrčku ze zásuvky.
- Přístroj vypněte a vždy vytáhněte zástrčku ze zásuvky (vždy tahejte za zástrčku, nikdy ne za kabel), jestliže nebudete přístroj používat, pokud chcete namontovat příslušenství přístroje, při čištění nebo v případě poruchy.
- Přístroj nesmí zůstat v provozu bez dozoru. Pokud byste chtěli prostor opustit, přístroj vždy vypněte. Vytáhněte zástrčku ze zásuvky.
- Přístroj a síťový kabel je nutné pravidelně kontrolovat, zda nejsou poškozeny. Bude-li poškození zjištěno, přístroj se již nesmí používat.
- Neopravujte přístroj vlastními silami, nýbrž vyhledejte autorizovaného opraváře. Abyste eliminovali rizika, nechejte poškozený přívodní kabel nahradit kabelem se stejnými hodnotami pouze výrobcem, naším servisem pro zákazníky nebo jinou kvalifikovanou osobou.
- Používejte jen originální příslušenství.
- Respektujte prosím následující „Speciální bezpečnostní pokyny“:

Děti a slabé osoby

- Z důvodu zajištění bezpečnosti Vašich dětí neponechávejte v jejich dosahu žádné součásti obalu (plastové pytlíky, kartón, styropor atd.).

⚠ VÝSTRAHA!

Zabraňte tomu, aby si malé děti hrály s fólií.
Hrozí nebezpečí udušení!

- Tento přístroj není určen k tomu, aby ho používaly osoby (včetně dětí) s omezenými fyzickými, smyslovými a duševními vlastnostmi nebo s nedostatkem zkušeností a/nebo nedostatkem znalostí, s výjimkou případů, že by na ně dohlížela osoba odpovědná za bezpečnost nebo od ní obdržely pokyny, jak se má přístroj používat.
- Mělo by se dohlížet na děti, aby se zajistilo, že si s přístrojem nehrají.

Symbole v tomto návodu k obsluze

Důležitá upozornění pro Vaši bezpečnost jsou speciálně označena. Bezpodmínečně dbejte těchto upozornění, aby nedošlo k nehodám a škodám na přístroji.

⚠ VÝSTRAHA:

Varuje před nebezpečím pro Vaše zdraví a upozorňuje na možná rizika zranění.

⚠ POZOR:

Upozorňuje na možná nebezpečí pro přístroj či jiné předměty.

i UPOZORNĚNÍ: Upozorňuje Vás na tipy a informace.

Speciální bezpečnostní pokyny

⚠ VÝSTRAHA:

- Žehlicí plocha se rychle rozpálí a je nutná určitá doba k jejímu vychlazení. Nedotýkejte se jí prosím!
- Pokud žehličku nebudete používat, postavte ji na odstavnou mřížku!
- Zvolte bezpečnou odkládací plochu! Plocha by měla být:
 - stabilní
 - rovná
 - teplovzdorná
- Před plněním nádržky vodou vždy žehličku odpojte od elektrické sítě.
- Doplňte nádržku pouze po značku maxima. Nepřelívejte! Max. plnicí objem vody: 1,4 litrů.
- Dbejte na to, aby nedošlo ke zlomení spojovací hadice (2)!
- S tímto spotřebičem žehlete pouze oděvy a textilie!
- Používejte prosím pouze destilovanou vodu.
- Je-li žehlička připojena k síti, nesmí být ponechána bez dozoru.

Přehled ovládacích prvků

- 1 Regulátor teploty
- 2 Spojovací hadice
- 3 Síťový kabel
- 4 Hlavní vypínač s integrovanou kontrolkou „sít“
- 5 Kontrolní svítilna „Zásobník vody“
- 6 Kontrolní svítilna „Pára“
- 7 Odstavná mřížka pro žehličku
- 8 Zásobník vody
- 9 Uzávěr/plnicí otvor nádržky na vodu
- 10 Držadlo odstavné mřížky
- 11 Tlačítko parního rázu s integrovanou kontrolkou „teplota“
- 12 Zablokování pro trvalé napařování

Příslušenství (bez obr.): plnicí nálevka držák kabelu

Pokyny k použití

Vybalení

- Odstraňte eventuálně dané ochranné fólie a nálepky ze žehlicí plochy.
- Kabel kompletně odviňte.
- Držák kabelu používejte pro kontrolované vedení spojovací hadice (2).

Elektrické připojení

- Ujistěte se, že síťové napětí a napětí, pro které je přístroj konstruován (viz typový štítek) navzájem souhlasí.
- Síťovou zástrčku připojte jen k předpisově instalované zásuvce s ochranným kontaktem 230 V ~ 50 Hz.

Příkon

- Jednotka může pojmout celkový výkon 2100 W. U takového příkonu se doporučuje oddělený přívod se zajištěním prostřednictvím ochranného jističe domácnosti 16 A.

⚠ POZOR: PŘETÍŽENÍ!

- Použijete-li prodlužovací vodiče, měly by mít průřez aspoň 1,5 mm².
- Nepoužijte vícenásobné zásuvky, neboť tento spotřebič má příliš vysoký výkon.

Regulátor teploty na žehličce (1)

Symbole na regulátoru odpovídají následujícím nastavením:

- | | | |
|-----|------------------------------|------------------|
| • | (syntetická vlákna, hedvábí) | nízká teplota |
| •• | (vlna) | střední teplota |
| ••• | (bavlna, len) | nejvyšší teplota |

Zásobník vody (8)

- Pro naplnění nádržky na vodu, odsuňte uzávěr (9) a použijte nálevku, která je součástí dodávky.
- Objem nádržky je 1,4 litrů.

Voda

Použijte jen destilovanou vodu. Nesmí být používána akumulátorová voda, voda ze sušičky prádla a voda s přísadami (jako jsou škrob, parfém, změkčovačla nebo jiné chemikálie). Mohlo by tím dojít k poškození přístroje, protože by se v parní komoře mohly vytvářet zbytky. Tyto zbytky mohou při vypadávaní z výstupů parních trysek znečistit žehlené textilie.

Obsluha

Před prvním uvedením do provozu

- Očistěte žehlicí plochu lehce navlhčeným hadříkem.
- Pro odstranění všech zbytků nečistot před 1. použitím přezhlete několikrát starý, čistý kus látky či hadřík.

Normální žehlení – bez napařování

ⓘ UPOZORNĚNÍ:

- Roztříďte prádlo podle teploty žehlení.
- Před připojením, resp. odpojením od elektrické sítě nastavte regulátor teploty vždy do polohy „0“.

- Postavte žehličku na odstavnou mřížku (7).
- Zastrčte zástrčku do předpisově instalované zásuvky s ochranným kolíkem 230 V, 50 Hz.
- Nastavte teplotu na regulátoru teploty (1). Máte-li žehlit choulstivé prádlo, začněte s nejnižší teplotou.

ⓘ UPOZORNĚNÍ:

Kontrolka (11) na žehličce zobrazuje postup topení. Jakmile zhasne, je to znamením, že bylo dosaženo provozní teploty. Nyní můžete začít žehlit.

- Po použití regulátor teploty vždy nastavte na „0“ a vytáhněte zástrčku spotřebiče (kontrolka na držáku zhasne).

Žehlení s použitím páry

⚠ VÝSTRAHA:

Žehlička vyrazí velké množství horké páry. Existuje nebezpečí popálenin.

⚠ POZOR:

Při žehlení dbejte na to, aby by zásobník vody vždy dostatečně naplněný. Provoz bez vody škodí zařízení.

⚠ POZOR: UVEDENÍ DO PROVOZU:

K tomu postupujte následujícím způsobem:

- Doplňte nádržku pouze po značku maxima. Nepřelívejte!
- Zavřete nádržku na vodu.
- Základní stanici připojte k zásuvce s ochranným kontaktem 230 V / 50 Hz.
- Zapněte spínač (4) na podstavci.
- Nastavte požadovanou teplotu v rozsahu od „•••“ do „•••“.
- Počkejte, až na základně svítí kontrolka (6).
- Nyní minimálně na 1 minutu stiskněte tlačítko parního rázu (11) nebo použijte zástrčku (12), abyste tlačítko parního rázu zajistili.

ⓘ UPOZORNĚNÍ:

- Tato doba je nutná k tomu, aby se přivedla pára k žehličce.
- Držte připravenou tkaninu! V první fázi tohoto postupu vystupuje také voda ze žehlicí plochy.
- Vystoupí-li jen pára bez vody, můžete postup přerušit. Stiskněte ještě 2-3krát tlačítko rázu páry, aniž byste se dotkli svého žehleného prádla.
- Po několikanásobném žehlení přes starou avšak čistou tkaninu je vaše stanice připravena k provozu.

i UPOZORNĚNÍ pro parní žehlení

- Když je čerpadlo aktivní, nesmíte stisknout tlačítko parního rázu (11).
- Pokud byste pracovali s trvalým napařováním, uvolněte zablokování (12).
- Vyčkejte, dokud se kontrolka (6) opět nerozsvítí, jinak může ze žehlicí plochy vycházet voda.

Vertikální napařování (Vertical Steam)

Vertikální napařování umožňuje napařování i ve svislé poloze.

K tomu pověste prádlo na raménko a vedte žehličku do jeho blízkosti cca. 2-3 cm.

Jakým způsobem mám během provozu dolévat vodu?

Vodu doplňte předtím, než je zásobník zcela prázdný. Světlo (5) indikuje nedostatek vody.

- Pokud byste pracovali s trvalým napařováním, uvolněte zablokování (12).
- Nastavte regulátor teploty na „0“.
- Vypněte spínač (4) na podstavci.
- Síťovou zástrčku vytáhněte ze zásuvky.
- Vyjměte žehličku a odstavnou mřížku (7) a obě postavte na stranu.

i UPOZORNĚNÍ:

Odstavné mřížky se dotýkejte pouze na bočních držadlech (10) nebo použijte chňapku. V závislosti na trvání žehlení se ohřeje podklad.

- Pro naplnění nádržky na vodu, odsuňte uzávěr (9) a použijte nálevku, která je součástí dodávky.
- Zásobník naplňte až ke značce maxima. Nepřepĺňte!
- Zavřete nádržku na vodu.
- Pokračujte v žehlení.

i UPOZORNĚNÍ:

Držte připravenou tkaninu! V prvním okamžiku může ze žehlicí plochy vystoupit i voda.

Ukončení provozu

- Po použití regulátor teploty vždy nastavte na „0“ a vytáhněte zástrčku spotřebiče (kontrolka na držáku zhasne).
- Vypněte spínač (4) na podstavci.
- Síťovou zástrčku vytáhněte ze zásuvky.
- Vyprázdněte zásobník vody.
- Před uklizením nechejte zařízení ochladnout.

Čištění**⚠ VÝSTRAHA:**

- Před každým čištěním vždy vytáhněte zástrčku ze zásuvky!
- Vyčkejte, až přístroj zcela vychladne!
- Pro čištění přístroje ho nenoríte v žádném případě do vody. Mohlo by to vést k úrazu elektrickým proudem či požáru.

⚠ POZOR:

- Nepoužívejte drátěný kartáč ani jiné drhnuocí předměty.
- Nepoužívejte žádné ostré či drhnuocí čisticí prostředky.

- Těleso čistěte suchým hadříkem.
- Žehlicí plochu a odstavnou plochu čistěte lehce navlhčeným hadříkem.
- Nevyužitá voda může zůstat v nádržce na vodu, je však lepší ji vylít, jestliže by zůstala v nádržce delší dobu.

Odstranění poruchy

Porucha	Pravděpodobná příčina	Pomoc
Spotřebič bez funkce	Defektní síťová zásuvka	Zkuste jinou zásuvku
Hlasitý šum při parním provozu	Prázdný zásobník	Zásobník zkontrolujte
Při parním provozu vystupuje také voda	<ul style="list-style-type: none"> • Regulátor teploty je nastaven příliš nízko • Ještě se nevytvořil nutný tlak páry 	<ul style="list-style-type: none"> • Zvolte vyšší teplotu • Počkejte, až na základně svítí kontrolka (6). • Stiskněte ještě 2-3krát tlačítko rázu páry, aniž byste se dotkli svého žehleného prádla.
Spotřebič je náhle během provozu bez funkce	Je proudový okruh přetížen?	Zkontrolujte domovní pojistku

Technické údaje

Model:.....	DBS 5533
Pokrytí napětí:	230 V, 50 Hz
Příkon:	2100 W
Třída ochrany:	I
Maximální objem nádržky na vodu:.....	1,4 litrů
Tlak páry.....	3,5 barů
Čistá hmotnost:.....	3,6 kg

Tento přístroj byl testován podle všech příslušných, v současné době platných směrnic CE, jako je např. elektromagnetická kompatibilita a direktiva o nízkonapěťové bezpečnosti, a byl zkonstruován podle nejnovějších bezpečnostně-technických předpisů.

Vyhrazujeme si technické změny!



Význam symbolu „Popelnice“

Chraňte naše životní prostředí, elektropřístroje nepatří do domovního odpadu.

Pro likvidaci elektropřístrojů použijte určených sběrných míst a odevzdejte zde elektropřístroje, jestliže je už nebudete používat.

Pomůžete tak předejít možným negativním dopadům na životní prostředí a lidské zdraví, ke kterým by mohlo dojít v důsledku nesprávné likvidace.

Příspějete tím ke zhodnocení, recyklaci a dalším formám zhodnocení starých elektronických a elektrických přístrojů.

Informace o tom, kde lze tyto přístroje odevzdat k likvidaci, obdržíte prostřednictvím územně správních celků nebo obecního úřadu.

Általános biztonsági rendszabályok

A készülék használatba vétele előtt gondosan olvassa végig a használati utasítást, és őrizze meg a garancialevéllel, a pénztári nyugtával és lehetőleg a csomagolókartonnal, ill. az abban lévő béléssanyaggal együtt! Amennyiben a készüléket harmadik személynek adja tovább, a használati útmutatót is adja a készülékhez.

- Kizárólag személyi célra használja a készüléket, és csupán arra, amire való! A készülék nem ipari jellegű használatra készült. Ne használja a szabadban! Ne tegye ki erős hőhatásnak, közvetlen napsugárzásnak és nedvességnek (semmi esetre se mártsa folyadékba), és óvja az éles szélektől! Ne használja a készüléket vizes kézzel! Ha a készülék vizes vagy nedves lett, azonnal húzza ki a konnektorból!
- Kapcsolja ki a készüléket és mindig húzza ki a csatlakozót a dugaszoló aljzatból (a csatlakozót, ne pedig a vezetékét húzza), ha nem használja a készüléket, tartozékokat szerel fel rá, tisztítja vagy zavart észlel.
- Ne működtesse a készüléket felügyelet nélkül! Mindig kapcsolja ki a készüléket, ha elhagyja a helyiséget! Húzza ki a csatlakozót a dugaszoló aljzatból!
- A készüléket és a hálózati kábelt rendszeresen ellenőrizni kell, hogy nincs-e rajta sérülés jele. Ha sérülést lát rajta, a készüléket nem szabad használni.
- A kockázatok elkerülése végett ne maga javítsa a készüléket, hanem keressen fel egy erre kiképzett szakembert! Ha hibás a csatlakozó kábel, csak a gyártótól, a vevőszolgálatunktól vagy hasonló képzett-ségű személytől kérjen helyette azonos értékű másik kábelt!
- Csak eredeti tartozékokat használjon!
- Tartsa be az itt következő „Speciális biztonsági rendszabályokat“.

Gyermekek és legyengült személyek

- Gyermekei biztonsága érdekében ne hagyja általuk elérhető helyen a csomagolóelemeket (műanyag zacskó, karton, sztiropor stb.)!

⚠ FIGYELMEZTETÉS!

Kisgyermekeket ne engedjen a fóliával játszani.
Fulladás veszélye állhat fenn!

- A készülék nem arra való, hogy korlátozott fizikai, érzékszervi vagy szellemi képességű személyek (beleértve a gyerekeket is) vagy tapasztalat ill. tudás hiányában használják, kivéve, ha biztonságukért felelős személye felügyel rájuk vagy utasításokat kaptak arra vonatkozólag, hogy hogyan kell használni a készüléket.
- Gyermekeket nem szabad felügyelet nélkül hagyni, nehogy játsszanak a készülékkel.

A használati útmutatóban található szimbólumok

Az Ön biztonságára vonatkozó utasítások kifejezetten meg vannak különböztetve. Kérjük, mindenképpen ügyeljen ezekre annak érdekében, hogy elkerülje a baleseteket és a készülék károsodását:

⚠ FIGYELMEZTETÉS:

Egészségét károsító veszélyforrásokra figyelmeztet és rámutat a lehetséges sérülési lehetőségekre.

⚠ VIGYÁZAT:

Lehetőleg veszélyre utal, mely a készülékben vagy más tárgyakban kárt tehet.

ℹ TÁJÉKOZTATÁS: Tippeket és információkat emel ki.

Speciális biztonsági rendszabályok

⚠ FIGYELMEZTETÉS:

- A vasaló talpa gyorsan felforrósodik és időbe telik, amíg lehűl. Kérjük, ne érjen hozzá!
- Ha nem használja a vasalót, tegye le a tartórácsra!
- A készülékét biztonságos helyre állítsa! A felület
 - stabil
 - egyenes
 - és hőálló kell, hogy legyen.
- A víztartó betöltése előtt tessék kihuzni dugót a konnektorból.
- A tartályt csak a maximum jelzésig töltsen tele. Ne töltsen túl! Maximális betöltendő vízmennyiség: 1,4 l.
- Ne törje meg az összekötő tömlőt (2)!
- Ezzel a készülékkel csak ruházatot és textíliát vasaljon!
- Csak desztillált vizet használjon!
- A vasalót nem szabad felügyelet nélkül hagyni, amíg rá van kapcsolva az áramra.

A kezelőelemek áttekintése

- 1 Hőfokszabályozó
- 2 Összekötő tömlő
- 3 Hálózati kábel
- 4 Üzemi kapcsoló beépített „Hálózat” működésjelző lámpával
- 5 „Vízartály” ellenőrzőlámpa
- 6 „Gőz” ellenőrzőlámpa
- 7 Tartórács a vasalóhoz
- 8 Vízartály
- 9 Zárókupak / a víztartály töltőnyílása
- 10 Tartórács nyele
- 11 Gőzlöket gomb beépített „Hőmérséklet” ellenőrzőlámpával
- 12 Tartós gőz reteszes

Tartozék (illusztráció nélkül) betöltő tölcser vezetékartó

Használati tudnivalók

Kicsomagolás

- Vegye le a vasaló talpán található esetleges védőfóliát és öntapadót.
- Kérjük, teljesen tekerje le a vezetéket.
- Használja a vezeték tartót, hogy az összekötő csövet ellenőrzöttten vezethesse be (2).

Elektromos csatlakozás

- Győződjék meg róla, hogy egyezik-e a készülék feszültsége (lásd típuscímké) a hálózati feszültséggel!
- A csatlakozót csak előírászerűen beszerelt földelt dugaljba 230 V ~ 50 Hz csatlakoztassa.

Csatlakoztatási érték

- Az állomás összesen 2100 W teljesítményt képes felvenni. Ennél a csatlakoztatási értéknél ajánlatos egy külön tápvezeték, amely egy 16 A-es háztartási védőkapcsolón keresztül van biztosítva.

VIGYÁZAT: TÚLTERHELÉS!

- Ha hosszabbítót használ, ennek legalább 1,5 mm² vezetékátmérője legyen.
- Ne használjon elosztót, mivel ez a készülék nagyon erős teljesítményű.

Hőmérséklet szabályozó a vasalón (1)

A szabályozón lévő jelek az alábbi beállításoknak felelnek meg:

- (műszál, selyem) alacsony hőmérséklet
- • (gyapjú) közepes hőmérséklet
- • • (pamut, vászon) legmagasabb hőmérséklet

Víz tartály (8)

- Ha tele szeretné tölteni a víztartályt, nyissa ki a zárat (9) használja a csomagban található tölcsejt.
- A tartály űrtartalma 1,4 l.

Víz

Csak desztillált vizet használjon. Nem szabad a víztartályba keverőcsaptelepből, fehérnemű-száritóból való vizet és olyan vizet tölteni, amely adalékanyagokat (pl. keményítő, parfüm, fehérítő vagy egyéb vegyszerek) tartalmaz. Ez károsíthatja a készüléket, mivel lerakódások képződhetnek miatta a gőzkamrában. Ezek a lerakódások aztán, ha kipotyognak a gőzkieresztő nyílásokon, beszennyezhetik a vasalandó ruhát.

Kezelés

Az első használat előtt

- Enyhén nedves ruhával tisztítsa meg a vasaló talpát!
- Az első használat előtt húzza végig néhányszor a vasalót egy régi tiszta ruhán, hogy eltávolítson róla minden maradványt!

Vasalás gőzölés nélkül

TÁJÉKOZTATÁS:

- Válogassa szét a ruhadarabokat vasalási hőmérséklet szerint.
- Mielőtt a készülék dugaszát a konnektorba dugná, ill. onnan kihúzná, állítsa a hőfokszabályozót mindig „0”-ra!
- Helyezze a vasalót a tartórácsra (7).
- Dugja a dugaszt előírászerűen szerelt földelt, 230 V, 50 Hz-es konnektorba!
- Állítsa be a hőmérsékletet a hőmérséklet szabályozóval (1). Ha érzékeny ruhaneműt vasal, mindig a legalacsonyabb hőmérsékleten kezdje a vasalást.

TÁJÉKOZTATÁS:

A vasalón lévő ellenőrzőlámpa (11) a felmelegedési folyamatot jelzi. Mihelyt kialszik, a vasaló elérte az üzemi hőmérsékletet. Most már hozzáfoghat a vasaláshoz.

- Használat után mindig állítsa „0”-ra a hőmérséklet szabályozót és húzza ki a készülék csatlakozóját (a nyélen lévő kontrolllámpa kialszik).

Vasalás gőzzel

FIGYELMEZTETÉS:

A vasaló nagy mennyiségű forró gőzt bocsát ki. Fennáll annak a veszélye, hogy megégeti magát.

VIGYÁZAT:

Gőzölős vasaláskor ügyeljen arra, hogy a víztartály mindig elegendő mennyiségben fel legyen töltve. A víz nélküli használat kárt tesz a készülékben.

⚠ VIGYÁZAT: ÜZEMBEHELYEZÉS:

Ehhez az alábbiak szerint járjon el:

- A tartályt csak a maximum jelzésig töltsé tele. Ne töltsé túl!
- Zárja le a víztartályt.
- Csatlakoztassa a bázisállomást 230 V / 50 Hz-es földelt dugaljra.
- Kapcsolja be a kapcsolót (4) a talpazaton.
- Állítsa be a kívánt hőmérsékletet a „••• - „••••” tartományban.
- Várja meg, amíg az alapzaton lévő ellenőrzőlámpa (6) világítani kezd.
- Nyomja meg a gőzlöket gombot (11) legalább 1 percig vagy használja a reteszt (12), ha rögzíteni szeretné a gőzlöket gombot.

ℹ TÁJÉKOZTATÁS:

- Ez az idő arra szolgál, hogy a gőz eljusson a vasalóba.
- Tartson kéznél valamilyen rongyot! Ennek a folyamatnak az első szakaszában a víz kifolyhat a vasaló talpán.
- Ha már csak víz nélküli gőz jön ki belőle, befejezheti a folyamatot. Ekkor még nyomja meg 2-3-szor a gőzlöket gombot, anélkül, hogy hozzáérne a vasalótalpához.
- Miután néhányszor megvasalt egy régi, de tisztá rongyot, az állomás használható is.

ℹ TÁJÉKOZTATÁS a gőzlős vasaláshoz:

- Ne nyomja meg addig a gőzlöket gombot (11), amíg a pumpa aktív.
- Ha tartós gőzzel szeretne vasalni, oldja ki a reteszt (12).
- Várja meg, amíg a működésjelző (6) megint világít, különben víz jöhet ki a vasaló talpából.

Függőleges gőzszugár (Vertical Steam)

Függőleges gőzszugár függőleges irányú gőzkilövést tesz lehetővé.

Akassza fel ehhez fogásra a vasalandó ruhát és közelítse a vasalót kb. 2-3cm-re.

Howy tölthetem fel működés közben a vasalót vízzel?

Töltsé után a vizet, mielőtt a tartály teljesen kiürülne. A lámpa (5) a vízhiányt jelzi.

- Ha tartós gőzzel vasal, oldja ki a reteszt (12).
- Állítsa a hőmérsékletszabályozót „0”-ra.
- Kapcsolja ki a talpazaton lévő kapcsolót (4).
- Húzza ki ezután a csatlakozót a konnektorból.
- Vegye le a vasalót és a tartórácsot (7) és helyezze félre mindkettőt.

ℹ TÁJÉKOZTATÁS:

A tartórácsot csak az oldalsó nyélnél fogja meg (10) vagy használjon edényfogó kesztyűt. A vasalás idejétől függően a vasalótartó felmelegszik.

- A víztartály feltöltéséhez nyissa ki a zárat (9) és használja a csomagban található tölcserőt.
- Töltsé a tartályt a maximum jelzésig. Ne töltsé túl!
- Csukja vissza a víztartályt.
- Folytassa a vasalást.

ℹ TÁJÉKOZTATÁS:

Tartson kéznél egy rongyot! Az első percben víz is kijöhet a vasaló talpán.

Az üzemeltetés befejezése

- Használat után mindig állítsa „0”-ra a hőmérsékletszabályozót és húzza ki a készülék csatlakozóját (a nyélen lévő kontrolllámpa kialszik).
- Kapcsolja ki a talpazaton lévő kapcsolót (4).
- Húzza ki ezután a csatlakozót a konnektorból.
- Űritse ki a víztartályt.
- Engedje lehűlni a készüléket, mielőtt eltenné a helyére.

Tisztítás**⚠ FIGYELMEZTETÉS:**

- Tisztítás előtt mindig húzza ki a készüléket a konnektorból!
- Várjon, amíg a készülék teljesen le nem hűlt!
- A készüléket semmiképpen ne merítse vízbe tisztítás közben. Ez elektromos áramütést vagy tüzet okozhat.

⚠ VIGYÁZAT:

- Ne használjon drótkéfét vagy más súroló hatású tárgyat.
- Ne használjon agresszív vagy súroló hatású tisztítószert.

- A készülék külsejét száraz ruhával tisztítsa meg!
- A talpat és a leállító felületet enyhén nedves ruhával tisztítsa!
- A maradék víz benne maradhat a tartályban, de ha hosszabb ideig a tartályban maradna, célszerűbb kiönteni.

Zavarelhárítás

Zavar	Lehetséges ok	Megoldás
A készülék nem működik	Hibás a dugalj	Próbáljon ki másik dugalj
Gőzölős üzem közben hangos zaj hallatszik	Üres a tartály	Ellenőrizze a tartályt
Gőzölős üzemléskor víz is kifolyik	<ul style="list-style-type: none"> • A vasalón lévő hőmérséklet-szabályozó túl alacsonyra van állítva • Még nem elég magas a szükséges gőznyomás. 	<ul style="list-style-type: none"> • Válasszon magasabb hőmérsékletet • Várja meg, amíg az alaplapon lévő ellenőrzőlámpa (6) világitani kezd. • Ekkor még nyomja meg 2-3-szor a gőzölök gombot, anélkül, hogy hozzáérne a vasalóhoz.
A készülék hirtelen üzemléskor nem működik	Túl van terhelve az áramkör?	Ellenőrizze az otthoni biztosítékot!



A „kuka” piktogram jelentése

Kimélje környezetünket, az elektromos készülékek nem a háztartási szemétként való!

Használja az elektromos készülékek ártalmatlanítására kijelölt gyűjtőhelyeket, ott adja le azokat az elektromos készülékeit, amelyeket többé már nem kíván használni!

Ezzel segítséget nyújt ahhoz, hogy elkerülhetők legyenek azok a hatások, amelyeket a helytelen „szemétre dobás” gyakorolhat a környezetre és az emberi egészségre.

Ezzel hozzájárul az újrahasznosításhoz, a recyclinghoz és a kiöregedett elektromos és elektronikus készülékek értékesítésének egyéb formáihoz.

Az önkormányzatoknál vagy a polgármesteri hivatalokban tájékoztatást kaphat arról, hogy hova viheti a kiselejtezett készülékeket.

Műszaki adatok

Modell:..... DBS 5533
 Feszültségellátás:..... 230 V, 50 Hz
 Teljesítményfelvétel:..... 2100 W
 Védelmi osztály:..... I
 A víztartály maximális töltési mennyisége:..... 1,4 l
 Gőznyomás..... 3,5 bar
 Nettó súly:..... 3,6 kg

Ezt a készüléket az Európa Tanács minden vonatkozó aktuális irányelve szerint (pl. elektromágnesesség-elviselő képesség vagy kiefeszültség-elviselő képesség) ellenőriztük, és a legújabb biztonságtechnikai előírások szerint készült.

A műszaki változtatások jogát fenntartjuk.

Загальні вказівки щодо безпеки

Перед прийняттям в експлуатацію цього приладу дуже уважно читайте інструкцію з експлуатації та зберігайте її разом з гарантійним талоном, касовим чеком та, по мірі можливості, з картонною коробкою і внутрішньою упаковкою. У разі, що прилад буде передано третім особам, слід передавати його разом з цією інструкцією з експлуатації.

- Використайте прилад виключно в приватних цілях та за передбаченим призначенням. Прилад не призначено для промислового використання. Не використовуйте його на вулиці. Оберегайте його від спеки, прямого сонячного опромінювання, вологи (в жодному разі не опускайте у рідину) та гострих кутів. Не користуйтеся приладом з вологими руками. Якщо прилад зволожився або змокрів, невідкладно витягніть штепсельну вилку.
- Вимкніть прилад та обов'язково витягніть вилку з штепсельної розетки (тягніть за штекер, не за кабель), коли не користуєтесь приладом, або монтуєте комплектуючі деталі, або під час чищення або при дефектах.
- Не експлуатуйте прилад **без** огляду. Обов'язково вимкніть прилад, коли ви покидаєте приміщення. Витягніть штепсельну вилку з штепсельної розетки.
- Прилад та кабель живлення слід регулярно обстежити на ознаки пошкоджень. При виявленні пошкоджень приладом заборонено користуватись.
- Не ремонтуйте прилад самі, але зверніться до авторизованого фахівця. Для запобігання загрози пошкодження кабель живлення слід замінити на еквівалентний виключно виробником, або нашою сервісною службою або іншою кваліфікованою особою.
- Користуйтеся виключно оригінальними комплектувальними деталями.
- Зверніть увагу на наступні "Спеціальні вказівки щодо безпеки".

Діти та немічні особи

- Для безпеки своїх дітей не залишайте доступними пакувальні матеріали (пластикові пакети, картонні коробки, пенопласт тощо).

⚠ ЗАСТЕРЕЖЕННЯ!

Не дозволяйте малим дітям гратись із пливкою. Існує загроза задухи!

- Цей прилад не призначений для використання людьми (включаючи дітей) з обмеженими фізичними, чуттєвими або розумовими здібностями, недостатнім досвідом та/або знаннями – крім випадків, коли за ними доглядає відповідальна за їх безпеку особа або вони отримали вказівки щодо використання приладу.
- Дітям не дозволено гратись з цим приладом. Потрібен догляд за ними.

Символи в цій інструкції з експлуатації

Важливі вказівки для Вашої безпеки спеціально відмічені. Для запобігання нещасних випадків та пошкоджень приладу обов'язково притримуйтеся цих вказівок.

⚠ ЗАСТЕРЕЖЕННЯ!

Попереджує про загрози для Вашого здоров'я та вказує на можливі ризики травм.

⚠ УВАГА:

Вказує на можливі загрози для приладу або інших предметів.

і ВКАЗІВКА:

Виділяє підказки та інформацію для Вас.

Спеціальні інструкції безпеки для цього приладу

⚠ ЗАСТЕРЕЖЕННЯ!

- Нижня сторона праски швидко нагрівається і потребує часу для охолодження. Не доторкуватися!
- Коли Ви не прасуєте, залишайте праску на решітці!
- Для праці виберіть стабільну поверхню підставки! Поверхня має бути:
 - стійкою
 - гладкою
 - термостійкою
- Перед заповненням ємності водою витягніть вилку з розетки.
- Заповніть ємність тільки до позначки „максимум“. Не переповняйте! Макс. кількість води: 1,4 літри.
- Не перегинайте сполучний шланг (2)!
- Цією праскою можна прасувати тільки одяг та текстильні вироби!
- Застосовуйте, будь ласка, тільки дистильовану воду.
- Не залишайте праску без догляду, коли вилка знаходиться в розетці. .

Перелік елементів для обслуговування приладу

- 1 Регулятор температури
- 2 Сполучний кабель
- 3 Кабель електроживлення
- 4 Перемикач з інтегрованою лампою для контролю току в мережі
- 5 Контрольна лампочка ємності води
- 6 Контрольна лампочка пари
- 7 Решітка - підставка для праски
- 8 Ємність з водою
- 9 Кришка / Отвір для заповнення водою
- 10 Ручка решітки - підставки
- 11 Клавіш для імпульсів пари з інтегрованою контрольною лампою температури
- 12 Пристрій для блокування постійної подачі пари

Приладдя (без малюнків): лійка для заповнення водою, утримувач кабелю

Інструкція з застосування

Розпакування

- Видаліть захисну плівку і наклейки на днищі праски, якщо вони там є.
- Розмотайте кабель повністю.
- Використайте утримувач кабелю для того, що правильно направити сполучний кабель (2).

Підключення до електричної мережі

- Переконайтеся в тому, що напруга в мережі відповідає вимогам до напруги на наклейці з тех. даними.
- Вставляйте вилку тільки в справні розетки, що відповідають технічним вимогам 230 В~ 50 Гц.

Загальна потужність

- В цілому для приладу дозволяється потужність 2100Вт. Якщо потужність має це значення, то рекомендується застосування живлення із запобіжником через захисний перемикач 16А для користування в домашньому господарстві.

⚠ УВАГА: Перенапруга!

- Якщо Ви користуєтесь подовжувальним кабелем, то він повинен мати переріз щонайменш 1,5мм².
- Забороняється використати подовжувальний кабель з багатьма розетками, тому що праска занадто потужна для цього.

Регулювання температури на прасці (1)

Символи на регуляторі відповідають таким параметрам:

- | | | |
|-----|-------------------|---------------------|
| • | (синтетика, шовк) | низька температура |
| •• | (вовна) | середня температура |
| ••• | (бавовна, льон) | висока температура |

Ємність для води (8)

- Для заповнення ємності водою відкрийте засувку (9) і використайте лійку, що додається.
- Ємність вміщує 1,4 літри.

Вода

Використовуйте тільки дистильовану воду. Воду з батарей, із сушарки або воду з доданням хімікатів (таких як крохмаль, парфуми, добавки для змі'якшення води або інші) забороняється заливати в ємність праски. Прилад може бути пошкоджений, оскільки в паровій камері можуть створюватися осадки. Ці осадки можуть залишати сліди на тканині, коли виходитимуть через отвори для пари.

Обслуговування

Перед першим застосуванням

- Очистіть днище праски вологою тканиною.
- Щоб видалити перед першим застосуванням всі забруднення, слід прасувати спочатку стару чисту тканину.

Прасування без пари

і ВКАЗІВКА:

- Відсортуйте білизну за типами тканини для різних температур прасування.
- Регулятор температури слід завжди ставити на „0“, перед тим як вставити штекер в розетки або витягнути його з розетки.
- Поставте праску на решітку - підставку (7).
- Включіть вилку в розетку, що підключена належним чином і відповідає технічним вимогам 230 В, 50 Гц.
- Установіть температуру регулятором (1). Якщо Ви прасуватимете білизну, що чутлива до високої температури, починайте з мінімальної температури.

і ВКАЗІВКА:

Контрольна лампочка (11) на прасці сигналізує, що робоча температура ще не досягла встановленого регулятором рівню. Коли робоча температура досягнута, лампочка погасає. Ви можете починати прасувати.

- Після закінчення прасування завжди переключайте регулятор температури на „0“ і витягуйте вилку з розетки (контрольна лампочка в рукоятці погасає).

Прасування з парю

⚠ ЗАСТЕРЕЖЕННЯ!

Праска виробляє велику кількість гарячої пари. Існує небезпека опіків.

⚠ УВАГА:

Коли Ви працюєте в режимі парового прасування, звертайте увагу на те, щоб ємність з водою завжди була заповненою достатньою кількістю води. Прасування без води шкідливе для приладу.

⚠ УВАГА: початок праці:

Починайте працювати в такому порядку:

- Заповніть ємність до позначки максимуму. Не перебільшуйте кількість води!
- Закрийте ємність кришкою.
- Підключіть базову станцію до розетки з захисними контактами 230В/50Гц.
- Включіть перемикач (4) на базовій станції.
- Установіть температуру, що потрібна, регулятором в діапазоні від „••“ до „•••“.
- Почекайте, поки на базовій станції засвітиться контрольна лампочка (6).
- Натисніть клавіш подачі пари (11) щонайменш протягом 1 хвилини або використайте стопор (12), щоб заблокувати клавіш подачі пари.

і ВКАЗІВКА:

- Цей час є необхідним, щоб пара потрапила до праски.
- Підготуйте тканину для видалення залишкової води! На першому етапі вода буде появлятися із отворів на днищі праски.

- Коли із отворів буде виходити тільки пара без води, Ви можете закінчити етап підготовки. Після цього натисніть ще 2-3 рази клавіш подачі пари, не доторкуючи праскою білизни.
- Проведіть праскою ще декілька разів по старій чистій тканині - і Ваш прилад є готовим для праці.

і ВКАЗІВКА: до прасування з застосуванням пари:

- Коли працює насос, не слід натискувати на клавіш подачі пари (11).
- Якщо Ви працювали в режимі постійної подачі пари, розблокуйте засувку (12).
- Почекайте, поки контрольна лампочка (6) знов засвітиться, інакше вода може появлятися з отворів на днищі праски.

Вертикальна подача пари

Цей режим дає можливість подавати пару в вертикальному напрямі.

Після того як Ви повісили одяг на плічка, проведіть праскою на відстані 2-3 см від поверхні.

Як додати води в ємність під час прасування?

Додавайте воду в ємність завжди до того моменту, поки вода не закінчилася повністю. Про нестачу води сигналізує лампочка (5).

- Якщо Ви працювали в режимі постійної подачі пари, слід розблокувати засувку (12).
- Регулятор температури поставте на „0“.
- Вимкніть перемикач (4) на корпусі приладу.
- Витягніть вилку з розетки.
- Видаліть праску і решітку (7), відставте їх в сторону.

і ВКАЗІВКА:

Решітку-підставку слід брати тільки за бокові ручки (10) або захищати руки прихваткою для кастроль. Підставка розігрівається залежно від того, як довго Ви прасували.

- Для того, щоб заповнити ємність для води, відкрийте засувку (9) і використайте лійку, що додається.
- Заповняйте ємність тільки до позначки максимуму. Не переповняйте ємність водою!
- Закрийте ємність.
- Продовжуйте прасування.

і ВКАЗІВКА:

Тримайте наготові тканину для видалення залишків води! В перший момент вода може виходити з отворів днища праски.

Закінчення праці

- Після закінчення праці ставте регулятор температури завжди на „0“ (контрольна лампочка на рукоятці праски погасне).
- Виключіть перемикач (4) на корпусі приладу.
- Витягніть вилку з розетки.
- Видаліть воду з ємності.
- Перед тим як ставити праску на місце, де вона зберігається, слід охолодити її повністю.

Очищення**⚠ ЗАСТЕРЕЖЕННЯ!**

- Перед тим як почати очищення праски, слід обов'язково витягнути вилку з розетки!
- Почекайте, поки прилад не досягне нормальної температури!
- Категорично забороняється опускати прилад в воду, щоб очистити його. Це може призвести до удару електричним струмом або до пожежі.

⚠ УВАГА:

- Для очищення не застосовуйте щітки з дроту або інші матеріали, що можуть пошкодити поверхню.
- Не застосовуйте засоби для очищення, які містять їдкі або абразивні складові частини.

- Очищайте корпус за допомогою сухої тканини.
- Очищайте днище праски і підставку злегка вологою тканиною.
- Остаточна вода може залишатися в ємності, але її краще видалити, якщо Ви не плануєте користуватися праскою в найближчий час.

Усунення неполадок

Неполадка	Можливі підстави	Усунення
Прилад не працює	Дефект розетки електричного живлення	Включіть вилку в іншу розетку
Гучний шум під час праці з парюю	В ємності немає води	Перевірте ємність
Під час прасування з парюю із отворів виходить також вода	<ul style="list-style-type: none"> Регулятор температури встановлено на занадто низьку ступінь Необхідний тиск пари ще не досягнуто 	<ul style="list-style-type: none"> Встановіть більш високу температуру Підждіть, поки на базовій станції засвітиться контрольна лампочка (6). Після цього натисніть ще 2-3 рази клавіш подачі пари, не доторкуючи праскою близни.
Прилад негайно перестас працювати під час прасування	Чи є перенапруженою мережа?	Чи є перенапруженою мережа?

Технічні параметри

Модель:DBS 5533
 Подання живлення:..... 230 В, 50 Гц
 Споживання потужності:.....2100 Вт
 Група електробезпеки.....I
 Максимальна кількість води в ємності: 1,4 літри
 Тиск пари 3,5 бар
 Вага нетто: 3,6 кг

Цей прилад було перевірено згідно всіх відповідних, актуальних директив СЕ, наприклад щодо електромагнітної сумісності та низьковольтної директиви, та збудовано з а новітніми положеннями техніки безпеки.

Залишаємо за собою право на технічні зміни!

Общие указания по технике безопасности

Перед началом эксплуатации прибора внимательно прочитайте прилагаемую инструкцию по эксплуатации и сохраните ее в надежном месте, вместе с гарантийным талоном, кассовым чеком и, по возможности, картонной коробкой с упаковочным материалом. Если даете кому-либо попользоваться прибором, обязательно дайте впридачу данную инструкцию по эксплуатации.

- Пользуйтесь прибором только частным образом и по назначению. Прибор не предназначен для коммерческого использования. Не пользуйтесь прибором под открытым небом. Предохраняйте прибор от жары, прямых солнечных лучей, влажности (ни в коем случае не погружайте его в воду) и ударов об острые углы. Не прикасайтесь к прибору влажными руками. Если прибор увлажнился или намок, тут же выньте вилку из розетки.
- После эксплуатации, монтаже принадлежностей, чистке или поломке прибора всегда вынимайте вилку из розетки (тяните за вилку, а не за кабель).
- Не оставляйте включенные электроприборы без присмотра. Выходя из помещения всегда выключайте прибор. Выньте штекер из розетки.
- Прибор и кабель сетевого питания необходимо регулярно обследовать на наличие следов повреждения. При обнаружении повреждения пользоваться прибором запрещается.
- Ни в коем случае не ремонтируйте прибор самостоятельно, а обращайтесь в таком случае за помощью к специалисту, имеющему соответствующий допуск. Из соображений безопасности, замена сетевого шнура на равнозначный допускается только через завод-изготовитель, нашу сервисную мастерскую или соответствующего квалифицированного специалиста.
- Используйте только оригинальные запчасти.
- Пожалуйста, соблюдайте нижеследующие „Специальные указания по технике безопасности“.

Дети и лица нуждающиеся в присмотре

- Из соображений безопасности для детей не оставляйте лежать упаковку (пластиковые мешки, картон, пенопласт и т.д.) без присмотра.

⚠ ПРЕДУПРЕЖДЕНИЕ!

Не позволяйте детям играть с полиэтиленовой пленкой. **Опасность удушья!**

- Этот прибор не предназначен для пользования лицами (включая детей) с ограниченными физическими, сенсорными или умственными способностями или лицами, не имеющими опыта и/или необходимых знаний. Исключение составляют случаи, когда они находятся под присмотром лица, ответственного за их безопасность, или когда от этого лица получены указания по пользованию прибором.
- Необходимо присматривать за детьми, чтобы убедиться в том, что они не играют с прибором.

Символы применяемые в данном руководстве пользователя

Важные рекомендации для обеспечения вашей безопасности обозначены по особенному. Обязательно следуйте этим рекомендациям, чтобы предотвратить несчастный случай или поломку изделия:

⚠ ПРЕДУПРЕЖДЕНИЕ:

Предупреждает об опасности для здоровья и возможном риске получения травмы.

⚠ ВНИМАНИЕ:

Указывает на возможную опасность для изделия и других окружающих предметов.

i ПРИМЕЧАНИЕ: Дает советы и информацию.

Специальные указания по технике безопасности

⚠ ПРЕДУПРЕЖДЕНИЕ:

- Подошва утюга быстро нагревается и, чтобы остыть, ей требуется время. Пожалуйста, не прикасайтесь к ней!
- Если Вы не пользуетесь утюгом, поставьте его на предназначенную для него решётчатую подставку!
- Выберите надёжное место для установки прибора! Место должно быть:
 - устойчивым
 - ровным
 - теплостойким
- Перед наполнением водяного бачка выключайте утюг из сети.
- Наполняйте ёмкость только до максимальной отметки. Не переполняйте ёмкость! Максимальное количество воды: 1,4 литра.
- Не перегибайте соединительный шланг (2)!
- Гладьте утюгом только одежду и текстильные изделия!
- Применяйте только дистиллированную воду.
- Нельзя оставлять утюг без присмотра, если он включён в электросеть.

Обзор деталей прибора

- 1 Регулятор температуры
- 2 Соединительный шланг
- 3 Кабель сетевого питания
- 4 Выключатель со встроенной контрольной лампочкой „Электросеть“
- 5 Контрольная лампочка „Ёмкость для воды“
- 6 Контрольная лампочка „Пар“
- 7 Решётчатая подставка для утюга
- 8 Ёмкость для воды
- 9 Пробка/наполнительное отверстие водяного бачка
- 10 Ручка решётчатой подставки

- 11 Кнопка выброса пара со встроенной контрольной лампочкой „Температура“
- 12 Фиксатор для длительного пара

Принадлежности
(без рисунка.): наполнительная воронка
держатель кабеля

Указания к применению

Распаковка

- Удалите защитную фольгу и наклейки, если таковые имеются, с рабочей поверхности утюга.
- Размотайте, пожалуйста, полностью кабель.
- Пользуйтесь держателем кабеля для контролируемого расположения соединительного шланга (2).

Электросеть

- Убедитесь в том, что напряжение питания утюга (смотри таблицу на нем) соответствует напряжению вашей сети.
- Вставляйте сетевой штекер лишь в монтированную согласно предписаниям штепсельную розетку 230 В ~ 50 Гц с защитным контактом.

Потребляемая мощность

- В общей сложности устройство может потреблять до 2100 ватт. Такую нагрузку рекомендуется подключать через отдельную электропроводку, оснащенную автоматом отключения на электроток 16 А и устройством токовой защиты.

ВНИМАНИЕ: ПЕРЕГРУЗКА!

- При пользовании удлинительными кабелями следите за тем, чтобы поперечное сечение кабеля было минимум 1,5 мм².
- Не пользуйтесь разветвительными штепсельными розетками, так как этот прибор имеет слишком высокую мощность.

Регулятор температуры в электроутюге (1)

Символы, находящиеся на регуляторе, соответствуют следующим установкам:

- (синтетика, шелк) низкая температура
- (шерсть) средняя температура
- (х/б, лен) максимально высокая температура

Водяной резервуар (8)

- Для заполнения ёмкости водой отодвиньте крышку (9) и воспользуйтесь прилагаемой к утюгу воронкой.
- Объём ёмкости составляет 1,4 литра.

Вода

Используйте только дистиллированную воду. Запрещается наливать в водяной бачок воду из отопительной системы, сушильных автоматов или воду с добавками (как крахмал, ароматизирующие средства, размягчитель или другие химикаты). Изделие может испортиться от этого, так как в паровой камере могут образоваться отложения. Кроме этого эти отложения могут выйти через паровые отверстия и загрязнить белье.

Обслуживание

Перед применением впервые

- Протрите подошву утюга слегка влажной тряпкой.
- Чтобы удалить с него оставшиеся загрязнения прогладьте пару раз какое-нибудь старое, чистое полотенце.

Глажение без пара

ПРИМЕЧАНИЕ:

- Рассортируйте белье по температуре глажения.
- Каждый раз, перед включением или выключением утюга из сети, переведите регулятор температуры в положение „0“.
- Поставьте утюг на решётчатую подставку (7).
- Вставьте вилку в заземленную розетку с напряжением сети 230 В, 50 Гц, установленную в соответствии с предписаниями.
- Выставьте температуру на терморегуляторе (1). Если Вам надо погладить одежду из чувствительной ткани, начинайте с самой низкой температуры.

ПРИМЕЧАНИЕ:

- Контрольная лампа (11) утюга указывает на степень процесса нагревания. Как только она потухнет, рабочая температура достигнута. Теперь можно начинать гладить.
- По окончании работы с утюгом всегда устанавливайте регулятор температуры на „0“ и вытаскивайте штепсель из розетки сети (контрольная лампочка в ручке при этом тухнет).

Глажение с паром

ПРЕДУПРЕЖДЕНИЕ:

Из утюга выходит большое количество горячего пара. Из-за этого существует опасность получения ожогов.

ВНИМАНИЕ:

При глаженьи с паром следите за тем, чтобы водяной резервуар был всегда достаточно заполнен водой. Пользование прибором без воды наносит прибору вред.

⚠ ВНИМАНИЕ: ВВОД В ЭКСПЛУАТАЦИЮ:

Для этого поступайте следующим образом:

- Наполните ёмкость только до максимальной отметки. Не переливайте!
- Закройте ёмкость для воды.
- Подключите станцию основания к штепсельной розетке 230 В / 50 гц с защитным контактом.
- Включите выключатель (4) на базе.
- Выберите нужную температуру в пределах от „•“ до „•••“.
- Подождите, пока на базе не загорится контрольная лампочка (6).
- Нажимайте на кнопку выброса пара (11) минимум 1 минуту или воспользуйтесь фиксатором (12), чтобы зафиксировать кнопку выброса пара.

ℹ ПРИМЕЧАНИЕ:

- Это время необходимо для того, чтобы пар поступил в утюг.
- Держите наготове тряпку! На первом этапе этого процесса на рабочей поверхности утюга будет выступать вода.
- Как только будет выступать только пар без воды, можно прервать этот процесс. После этого нажмите еще 2-3 раза на кнопку подачи пара, не касаясь предназначенного для глаженья белья.
- После того, как Вы прогладите несколько раз по старой, но чистой ткани, Ваша станция готова к работе.

ℹ ПРИМЕЧАНИЕ для глаженья с паром:

- Во время работы насоса не нажимайте кнопку выброса пара (11).
- Если Вы работали в режиме длительного пара, то снимите фиксатор (12).
- Подождите, пока снова не загорится контрольная лампочка (6), иначе может выступить вода на подошве утюга.

Вертикальная подача пара (Vertical Steam)

Делает возможным дополнительную подачу пара в вертикальном положении.

Подвесьте для этого Ваше белье на плечики и подведите утюг на расстояние припл. 2-3 см.

Как доливать воду в процессе работы утюга?

Дозаполняйте резервуар водой до того, как он опорожнится. Лампочка (5) указывает на недостаточное количество воды.

- Если Вы работали в режиме длительного пара, то снимите фиксатор (12).
- Установите регулятор температуры на „0“.
- Выключите выключатель (4) на базе.
- Выдерните штекерный разъём из розетки.
- Возьмите утюг и решётчатую подставку (7) и отставьте их в сторону.

ℹ ПРИМЕЧАНИЕ:

Решётчатую подставку берите только за боковые ручки (10) или воспользуйтесь прихватками для кастрюли. Поверхность подставки нагревается в зависимости от длительности глаженья.

- Для наполнения ёмкости для воды отодвиньте крышку (9) и воспользуйтесь прилагаемой воронкой.
- Наполните ёмкость до максимальной отметки. Не переполняйте!
- Закройте ёмкость для воды.
- Продолжайте глаженьё.

ℹ ПРИМЕЧАНИЕ:

Держите наготове тряпку! На первом этапе этого процесса на рабочей поверхности утюга может также выступать вода.

Окончание работы

- По окончании работы с утюгом всегда устанавливайте регулятор температуры на „0“ и вытаскивайте штепсель из розетки сети (контрольная лампочка в ручке при этом тухнет).
- Выключите выключатель (4) на базе.
- Выдерните штекерный разъём из розетки.
- Влейте остатки воды из ёмкости для воды.
- Дайте прибору остыть, прежде чем убирать его на место.

Чистка**⚠ ПРЕДУПРЕЖДЕНИЕ:**

- Перед чисткой всегда вынимайте вилку из розетки!
- Дайте электроприбору полностью остыть!
- Ни в коем случае не окунайте для чистки прибор в воду. Это может быть причиной электрического удара или пожара.

⚠ ВНИМАНИЕ:

- Не используйте проволочные щётки или другие царапающие предметы.
- Не используйте сильные или царапающие чистящие средства.
- Протрите корпус сухой тряпкой.
- Протрите подошву утюга и поверхность подставки слегка влажной тряпкой.
- Остатки воды можно оставить в водяном бачке, однако их необходимо удалять, если не будете пользоваться утюгом длительное время.

Устранение неисправностей

Неисправность	Возможная причина	Способ устранения
Прибор не работает	Дефект сетевой штепсельной розетки	Попробуйте использовать другую розетку
Наличие громких шумов при работе с паром	Резервуар опорожнился	Проконтролируйте резервуар
При режиме работы с паром выступает вода	<ul style="list-style-type: none"> • Термостат на утюге установлен на слишком низкий показатель • Ещё нет необходимого давления пара. 	<ul style="list-style-type: none"> • Выберите более высокую температуру • Подождите, пока на базе не загорится контрольная лампочка (6). • После этого нажмите еще 2-3 раза на кнопку подачи пара, не касаясь предназначенного для глаженья белья.
Внезапная остановка прибора во время работы	Возможна перегрузка электроцепи?	Проконтролируйте домашний предохранитель

Технические данные

Модель: DBS 5533
 Электропитание: 230 В, 50 Гц
 Потребляемая мощность: 2100 ватт
 Класс защиты: I
 Максимальный объём ёмкости для воды: 1,4 литра
 Давление пара 3,5 бара
 Вес нетто: 3,6 кг

Это изделие прошло все необходимые и актуальные проверки, предписанные директивой СЕ, к прим. на электромагнитную совместимость и соответствие требованиям к низковольтной технике, оно было также сконструировано и построено с учетом последних требований по технике безопасности.

Мы оставляем за собой право на технические изменения!

GARANTIE-KARTE

Garantiebewijs • Carte de garantie
Certificato di garanzia • Tarjeta de garantia
Cartão de garantia • Guarantee card
Karta gwarancyjna • Záruční list • Garancia lap
Гарантийний талон • Гарантийная карточка

DBS 5533

24 Monate Garantie gemäß Garantie-Erklärung • 24 maanden garantie overeenkomstig schriftelijke garantie • 24 mois de garantie conformément à la déclaration de garantie • 24 meses de garantía según la declaración de garantía • 24 meses de garantia, conforme a declaração de garantia • 24 mesi di garanzia a seconda della spiegazione della garanzia • 24 months guarantee according to guarantee declaration
 24 miesiące gwarancji na podstawie karty gwarancyjnej
 Záruka 24 mesíců podle prohlášení o záruce • A garanciát lásd a használati utasításban • 24 місяці гарантії згідно з гарантійним листом
 Гарантийные обязательства – смотри руководство пользователя

Kaufdatum, Händlerstempel, Unterschrift • Koopdatum, Stempel van de leverancier, Handtekening • Date d'achat, cachet du revendeur, signature • Fecha de compra, Sello del vendedor, Firma • Data de compra, Carimbo do vendedor, Assinatura • Data dell'acquisto, timbro del commerciante, firma • Purchase date, Dealer stamp, Signature • Data kupna, Pečatilo sklopa, Podpis • Datum koupě, Razítko prodejce, Podpis • A vásárlási dátum, a vásárlási hely bélyegzője, aláírás
 дата покупки, печать на подписи торговца • Дата покупки, печать торговца, подпись

ETV

Elektro-technische
Vertriebsgesellschaft mbH
Industriering Ost 40
47906 Kempen

ETV

Elektro-technische Vertriebsges. mbH
Industriering Ost 40 • 47906 Kempen
Telefon 0 21 52/2006-888
Hotline@etv.de

PERFECT IN FORM AND FUNCTION

AEG