

Gebrauchsanweisung

Instructions for use

Mode d'emploi

Gebruiksaanwijzing

Istruzioni per l'uso



Brugsanvisning

Bruksanvisning

Käyttöohje

Manual de utilização

Instrucciones para el uso



Οδηγίες χρήσης

Instrukcje użytkowania

Használati utasítás

Инструкция за употреба



Návod k použití

Návod na použitie

Instrucțiuni de utilizare

Инструкции по эксплуатации



PRECAUZIONI PER EVITARE L'ESPOSIZIONE A QUANTITÀ ECCESSIVE DI ENERGIA A MICROONDE

1. Non utilizzare questo forno con lo sportello aperto, perché il funzionamento a sportello aperto può causare l'esposizione dannosa all'energia delle microonde. Evitare di manomettere i dispositivi di sicurezza incorporati.
2. Non posizionare nessun oggetto tra la parte anteriore del forno e lo sportello ed evitare l'accumulo di detersivo o di altri residui sulle superfici delle guarnizioni.
3. Non utilizzare l'apparecchio se è danneggiato. È particolarmente importante che lo sportello del forno si chiuda correttamente e non vi siano danni ai seguenti componenti:
 - a. Sportello (curvature),
 - b. Cerniere e chiusure (rotture o allentamenti),
 - c. Guarnizioni dello sportello e superfici di battuta.
4. Le riparazioni del forno devono essere eseguite esclusivamente da tecnici di assistenza qualificati.

SPECIFICHE

Alimentazione	230 V~50 Hz
Consumo elettrico (microonde)	1200 W
Consumo elettrico (grill)	1000 W
Potenza di uscita microonde	800 W
Frequenza di funzionamento	2450 MHz
Dimensioni esterne	316 mm (A) × 464 mm (L) × 340 mm (P)
Dimensioni della cavità interna	219 mm (A) × 298 mm (L) × 325 mm (P)
Capacità del forno	20 litri
Uniformità di cottura	Sistema a piatto rotante
Peso netto	ca. 13,6 kg

PRIMA DI CHIAMARE IL SERVIZIO DI ASSISTENZA

Se il forno non funziona:

1. Controllare che la spina sia inserita correttamente nella presa. In caso negativo, rimuovere la spina dalla presa, attendere 10 secondi e reinserirla.
2. Controllare che non vi siano fusibili bruciati e che nessun interruttore del circuito scatti in modo anomalo. Se tutti i componenti sembrano funzionare correttamente, provare la presa con un altro apparecchio.
3. Controllare di avere programmato correttamente il pannello dei comandi e di avere impostato il timer.
4. Controllare che lo sportello sia ben chiuso e che il meccanismo di aggancio sia bloccato. Diversamente, l'energia delle microonde non potrebbe arrivare alla cavità del forno.

SE AL TERMINE DI QUESTI CONTROLLI IL PROBLEMA PERSISTE, RIVOLGERSI A UN TECNICO QUALIFICATO. NON PROVARE A RIPARARE IL FORNO DA SOLI.

INSTALLAZIONE

1. Rimuovere tutti i materiali di imballaggio dall'interno del forno.
2. **⚠ ATTENZIONE:** controllare che il forno non presenti parti danneggiate; in particolare, controllare che lo sportello non sia piegato o disallineato, che le guarnizioni dello sportello e le superfici di battuta siano integre, che le cerniere dello sportello non siano rotte o instabili e che i meccanismi di chiusura della cavità o dello sportello non presentino difetti. In presenza di parti danneggiate, non accendere il forno e rivolgersi a un tecnico di assistenza qualificato.
3. Questo forno a microonde deve essere appoggiato su una superficie piana e stabile, che possa sorreggere il suo peso e quello degli alimenti.
4. Non collocare il forno vicino a fonti di calore o umidità, né vicino a materiali combustibili.
5. Per garantire un corretto funzionamento del forno, posizionarlo in un luogo sufficientemente aerato. Lasciare 20 cm di spazio libero al di sopra del forno, 10 cm sul retro e 5 cm a entrambi i lati. Non coprire o ostruire le aperture dell'apparecchio. Non rimuovere i piedini d'appoggio.
6. Non utilizzare il forno senza il piatto rotante in vetro, il supporto girevole e il perno in posizione corretta.
7. Controllare che il cavo di alimentazione sia integro e che non passi al di sotto del forno o su superfici molto calde o taglienti.
8. La presa deve essere bene accessibile per poter essere staccata rapidamente in caso di emergenza.
9. Non utilizzare il forno all'aperto.

ISTRUZIONI PER LA MESSA A TERRA

Questo apparecchio richiede la messa a terra. Il cavo del forno è provvisto di un filo di terra e di una spina con conduttore di terra. La spina deve essere collegata a una presa a muro correttamente installata e messa a terra. In caso di cortocircuito, la messa a terra riduce il rischio di scosse elettriche perché offre un percorso alternativo per il passaggio della corrente elettrica. Si raccomanda di predisporre e utilizzare un circuito separato per il forno. L'uso dell'alta tensione è pericoloso e può causare incendi o altri incidenti con conseguente danneggiamento del forno.

⚠ ATTENZIONE: l'uso improprio dello spinotto di terra può creare un rischio di scossa elettrica.

Nota

1. In caso di dubbi sulla messa a terra o sul collegamento elettrico, rivolgersi a un elettricista o a un tecnico di assistenza qualificato.
2. Né il produttore né il rivenditore accettano alcuna responsabilità per i danni al forno o le lesioni personali risultanti dal mancato rispetto delle procedure di collegamento elettrico.

I fili del cavo di alimentazione sono contraddistinti dai seguenti colori:

Verde e giallo	= TERRA
Blu	= NEUTRO
Marrone	= ATTIVO

INTERFERENZE RADIO

Il funzionamento del forno a microonde può causare interferenze a radio, televisori e altri apparecchi simili.

In caso di interferenze, è possibile ridurle o eliminarle adottando le seguenti misure:

1. Pulire lo sportello e le superfici di battuta del forno.
2. Riorientare l'antenna di ricezione della radio o del televisore.
3. Spostare il forno a microonde rispetto al ricevitore.
4. Allontanare il forno a microonde dal ricevitore.
5. Collegare il forno a microonde a una presa diversa, in modo che il forno e l'apparecchio ricevente siano collegati a derivazioni differenti del circuito.

IMPORTANTI PRECAUZIONI DI SICUREZZA

Quando si utilizza un apparecchio elettrico, è importante adottare le seguenti precauzioni di sicurezza:

- ⚠ **ATTENZIONE:** per ridurre il rischio di ustioni, scosse elettriche, incendi, lesioni personali o esposizione eccessiva all'energia delle microonde:
1. Prima di utilizzare l'apparecchio, leggere attentamente le istruzioni.
 2. Usare l'apparecchio solo per la destinazione d'uso prevista, descritta nel presente manuale. Non usare prodotti chimici o vapori corrosivi in questo apparecchio. Questo tipo di forno è progettato per il riscaldamento o la cottura di alimenti. Non deve essere usato per scopi industriali o di laboratorio.
 3. Evitare di accendere il forno con il vano di cottura vuoto.
 4. Non accendere l'apparecchio se il cavo di alimentazione o la spina sono danneggiati, se l'apparecchio non funziona correttamente o se è caduto ed è stato danneggiato. Se il cavo di alimentazione è danneggiato, deve essere sostituito dal produttore, da un centro di assistenza autorizzato o da un tecnico qualificato per evitare situazioni di pericolo.
 5. ⚠ **ATTENZIONE:** se il forno viene utilizzato con una modalità di cottura combinata, non consentire ai bambini di usarlo senza la supervisione di un adulto, a causa delle alte temperature generate.
 6. ⚠ **ATTENZIONE:** non permettere ai bambini di utilizzare il forno senza la supervisione di un adulto, a meno che siano stati adeguatamente istruiti e siano in grado di utilizzare il forno in modo sicuro e di comprendere i rischi connessi a un suo utilizzo improprio.
 7. Per ridurre i rischi di incendio nella cavità del forno:
 - a. Quando si riscaldano alimenti all'interno di contenitori di plastica o carta, non lasciare il forno incustodito perché esiste la possibilità che il contenitore prenda fuoco.
 - b. Togliere i ferretti di chiusura dai sacchetti di plastica o carta prima di introdurli nel forno.
 - c. Se si nota del fumo, spegnere il forno o staccare la spina di alimentazione e tenere lo sportello chiuso per evitare possibili fiammate.
 - d. Non usare la cavità come dispensa. Non lasciare prodotti cartacei, utensili di cottura o pietanze nella cavità quando il forno non è in funzione.
 8. ⚠ **ATTENZIONE:** Non riscaldare liquidi e altri alimenti in contenitori sigillati, per evitare possibili esplosioni.
 9. Il riscaldamento a microonde delle bevande può causare un'ebollizione tardiva; prestare la dovuta attenzione nel maneggiare i recipienti.
 10. Non usare il forno per friggere gli alimenti. L'olio caldo può danneggiare i componenti del forno e gli utensili e causare ustioni cutanee.
 11. Non cuocere o riscaldare a microonde le uova con il guscio perché potrebbero esplodere, anche dopo lo spegnimento del forno.
 12. Gli alimenti a buccia spessa, come patate, zucche, mele e castagne, devono essere perforati prima della cottura.
 13. Quando si riscaldano biberon o vasetti di omogeneizzati, agitare o mescolare il contenuto e controllare la temperatura prima di servirli.
 14. Gli utensili di cottura possono diventare molto caldi a causa del trasferimento di calore dagli alimenti riscaldati. Proteggere sempre le mani con le apposite presine.
 15. Controllare sempre che gli utensili siano idonei all'uso con le microonde.
 16. ⚠ **ATTENZIONE:** è pericoloso per qualunque persona non qualificata effettuare operazioni di assistenza o riparazione che comportino la rimozione dei pannelli di copertura, in quanto tali pannelli forniscono la protezione necessaria contro l'energia delle microonde.
 17. Questo prodotto è un apparecchio ISM di Gruppo 2 e di Classe B. Il Gruppo 2 contiene tutte le apparecchiature ISM (industriali, scientifiche e medicali) in cui le radiofrequenze sono generate intenzionalmente e/o utilizzate sotto forma di emissioni elettromagnetiche per il trattamento di materiali, nonché le attrezzature per elettroerosione. Rientrano nella Classe B le apparecchiature per uso domestico o utilizzate in stabili direttamente collegati a una rete elettrica a basso voltaggio per l'approvvigionamento di edifici destinati all'uso domestico.
 18. Questo apparecchio non è destinato ad essere utilizzato da persone (bambini compresi) con capacità fisiche, sensoriali o mentali ridotte, o senza un'adeguata esperienza e conoscenza dell'apparecchio, a meno che siano stati opportunamente istruiti o vengano controllati durante l'utilizzo dell'apparecchio da una persona responsabile della loro incolumità.
 19. Controllare che i bambini non giochino con l'apparecchio.

LINEE GUIDA PER LA COTTURA A MICROONDE

1. Disporre gli alimenti con attenzione. Posizionare le parti più spesse verso l'esterno del recipiente.
2. Osservare il tempo di cottura. Impostare il tempo più breve indicato e aumentarlo all'occorrenza. La cottura eccessiva degli alimenti può generare fumo e scintille.
3. Coprire gli alimenti durante la cottura. I coperchi impediscono la fuoriuscita di alimenti e liquidi di cottura e favoriscono una cottura più uniforme.
4. Girare gli alimenti durante la cottura a microonde per accelerare il processo, ad esempio per pollo e hamburger. Gli alimenti di grandi dimensioni, come gli arrostiti, devono essere girati almeno una volta.
5. Per gli alimenti a piccoli pezzi, come le polpette, ridisporre i pezzi a metà cottura sia spostandoli dall'alto in basso che dal centro del recipiente verso l'esterno.

GUIDA AGLI UTENSILI

1. I materiali ideali per gli utensili da utilizzare nel forno sono quelli trasparenti alle microonde, che permettano all'energia di attraversare il recipiente per riscaldare gli alimenti.
2. Le microonde non possono attraversare il metallo, perciò evitare di utilizzare utensili o recipienti con bordi metallici.
3. Non utilizzare prodotti a base di carta riciclata per la cottura a microonde, perché potrebbero contenere piccoli frammenti di metallo e causare scintille e/o incendi.
4. Preferire i piatti rotondi/ovalari a quelli di forma quadrata/oblunga, perché gli alimenti negli angoli tendono a cuocere eccessivamente.
5. È possibile usare sottili strisce di alluminio per impedire la cottura eccessiva delle aree esposte. Tuttavia, evitare un uso eccessivo di questo materiale e lasciare sempre una distanza di 1 pollice (2,54 cm) tra l'alluminio e la cavità del forno.

L'elenco seguente è una guida generale alla scelta degli utensili corretti.

RECIPIENTI DI COTTURA	MICROONDE	GRILL	COTTURA COMBINATA
Vetro termoresistente	Si	Si	Si
Vetro non termoresistente	No	No	No
Ceramica termoresistente	Si	Si	Si
Recipienti in plastica non resistenti alle microonde	Si	No	No
Carta da cucina	Si	No	No
Vaschette di metallo	No	Si	No
Griglia metallica	No	Si	No
Pellicola di alluminio & Recipienti di alluminio	No	Si	No

COMPONENTI

1. Chiusura di sicurezza dello sportello
2. Vetro dello sportello
3. Supporto del piatto rotante
4. Perno
5. Tasto di apertura dello sportello
6. Pannello dei comandi
7. Guida d'onda (non rimuovere la piastrina di mica che copre la guida d'onda.)
8. Piatto in vetro
9. Serpentina del grill
10. Griglia metallica

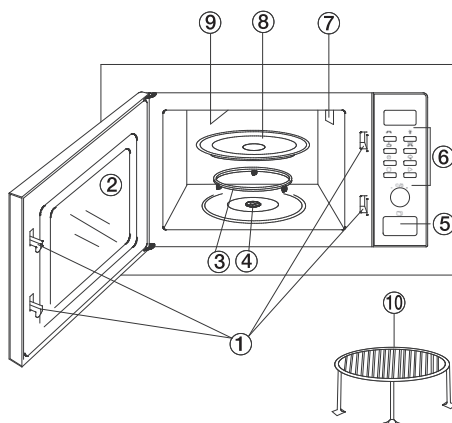

PANNELLO DEI COMANDI

DISPLAY DI SELEZIONE DEI MENU

Visualizza il tempo di cottura, la potenza delle microonde, gli indicatori operativi, il peso o le porzioni e l'ora.



MICROONDE

Premere più volte questo tasto per impostare il livello di potenza per la cottura a microonde.



SCONGELAMENTO

Premere una volta questo tasto per scongelare gli alimenti in base al tempo impostato.
Premerlo due volte per scongelare gli alimenti in base al peso impostato.



BEVANDE

Premere questo tasto per riscaldare le bevande.



GRILL + MICROONDE

Premere questo tasto per impostare la cottura combinata con grill e microonde.



OROLOGIO

Usare questo tasto per impostare l'ora.



MENU

Permette di cuocere 7 tipi di alimenti impostando il peso o le porzioni.



STOP

Premere questo tasto per annullare le impostazioni correnti o ripristinare il forno prima di impostare un programma di cottura.
Premere il tasto una volta per sospendere temporaneamente la cottura, due volte per interromperla definitivamente.
Questo tasto permette inoltre di impostare la funzione di sicurezza bambini.



AVVIO/EXPRESS

Usare questo tasto per avviare il programma di cottura o la funzione di avvio rapido.



TEMPO/PESO

Ruotare questa manopola per impostare il tempo di cottura, il peso dell'alimento o le porzioni.

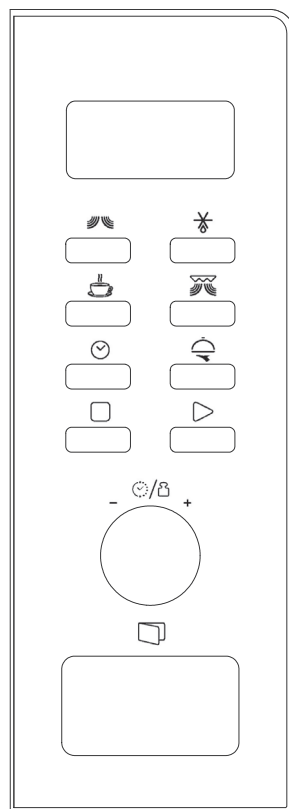

IMPOSTAZIONE DEI COMANDI DEL FORNO

- Al primo collegamento del forno, viene emesso un segnale acustico e sul display compaiono le indicazioni "CLOCK" e "1:01".
- Ad ogni pressione di un tasto viene emesso un segnale acustico di conferma. Se vengono emessi due segnali acustici, significa che il forno non ha accettato il comando.
- Se un programma viene interrotto per 20 secondi e non viene eseguita nessuna operazione, il sistema torna in stato di attesa.
- Alla fine di un programma, viene emesso un segnale acustico e sul display compare l'indicazione "End"; il segnale viene ripetuto ogni 2 minuti finché si preme un tasto o si apre lo sportello.
- Durante un ciclo di cottura, premere il tasto STOP per interrompere la cottura e premere AVVIO/EXPRESS per riprenderla. Per interrompere definitivamente il ciclo di cottura, premere due volte il tasto STOP.

Impostazione dell'orologio digitale

Quando il forno è pronto per ricevere i comandi, premere il tasto OROLOGIO una o due volte per impostare l'orologio digitale in formato 12 o 24 ore.

AD ESEMPIO: si supponga di voler impostare l'orologio del forno sulle 8:30.

1. Premere il tasto OROLOGIO una o due volte.
2. Ruotare la manopola TEMPO/PESO fino a visualizzare il numero 8 nel campo dell'ora.
3. Premere una volta il tasto OROLOGIO.
4. Ruotare la manopola TEMPO/PESO per modificare il numero dei minuti finché il display mostra 8:30.
5. Premere il tasto OROLOGIO per confermare l'impostazione.

Nota: per controllare l'ora durante la cottura, premere il tasto OROLOGIO una volta: l'ora sarà visualizzata per 3 secondi.

Cottura a microonde

Per cucinare con la sola potenza delle microonde, premere più volte il tasto MICROONDE per selezionare il livello di potenza, quindi usare la manopola TEMPO/PESO per impostare il tempo di cottura desiderato. Il tempo di cottura massimo è di 95 minuti.

Ad esempio, si supponga di voler eseguire un ciclo di cottura di 1 minuto al 60% di potenza delle microonde.

1. Introdurre l'alimento nel forno e chiudere lo sportello.
2. Premere il tasto MICROONDE per 3 volte.

PRESSIONI DEL TASTO MICROONDE	POTENZA DI COTTURA
1	100%
2	80%
3	60%
4	40%
5	20%
6	00%

1. Ruotare la manopola TEMPO/PESO in senso orario finché il display indica 1:00.
2. Premere il tasto AVVIO/EXPRESS per confermare.

Nota: per controllare la potenza impostata, premere una volta il tasto MICROONDE.

Grill

La cottura al grill è particolarmente indicata per fettine di carne, bistecche, braciole, spiedini, salsicce o pollo a pezzi. È anche indicata per panini caldi e pietanze gratinate.

Ad esempio, si supponga di voler avviare un ciclo di cottura al grill per 12 minuti.

1. Introdurre l'alimento nel forno e chiudere lo sportello.
2. Premere una volta il tasto GRILL/COMBI.
3. Ruotare la manopola TEMPO/PESO finché il display indica 12:00.
4. Premere il tasto AVVIO/EXPRESS per confermare.

Nota: il tempo di cottura massimo che è possibile impostare è di 95 minuti.

Cottura combinata 1

Il tempo di cottura massimo è di 95 minuti.

La cottura viene effettuata per il 30% del tempo con le microonde, per il 70% con il grill. È una combinazione indicata per pesce, patate e piatti gratinati.

AD ESEMPIO: si supponga di voler impostare una Cottura combinata 1 per una durata di 25 minuti.

1. Introdurre l'alimento nel forno e chiudere lo sportello.
2. Premere due volte il tasto GRILL/COMBI.
3. Ruotare la manopola TEMPO/PESO finché il display mostra 25:00.
4. Premere il tasto AVVIO/EXPRESS per confermare.

Cottura combinata 2

Il tempo di cottura massimo è di 95 minuti.

La cottura viene effettuata per il 55% del tempo con microonde, per il 45% con il grill. È una modalità di cottura indicata per dolci, omelette, patate al forno e pollame.

AD ESEMPIO: si supponga di voler impostare una Cottura combinata 2 per una durata di 12 minuti.

1. Introdurre l'alimento nel forno e chiudere lo sportello.
2. Premere tre volte il tasto GRILL/COMBI.
3. Ruotare la manopola TEMPO/PESO finché il display indica 12:00.
4. Premere il tasto AVVIO/EXPRESS per confermare.

Nota: per controllare la cottura combinata impostata, premere il tasto GRILL/COMBI.

Scongelo rapido

La durata massima che è possibile impostare è di 95 minuti.

AD ESEMPIO: si supponga di voler scongelare un arrosto di manzo.

1. Introdurre l'alimento nel forno e chiudere lo sportello.
2. Premere una volta il tasto SCONGELAMENTO.
3. Ruotare la manopola TEMPO/PESO per impostare il tempo di scongelamento desiderato.
4. Premere il tasto AVVIO/EXPRESS per confermare.

Nota: a metà del tempo impostato, il processo si interrompe e il forno emette un segnale acustico per ricordare che occorre girare l'alimento; premere il tasto AVVIO/EXPRESS per avviare la fase di scongelamento successiva.

Scongelo in base al peso

Il forno permette di scongelare carne, pollame e pesce. Il tempo e la potenza di scongelamento vengono impostati automaticamente in base al peso dell'alimento. Il peso degli alimenti surgelati può variare da 100g a 1800g.

AD ESEMPIO: si supponga di voler scongelare una confezione di gamberetti.

1. Introdurre l'alimento nel forno e chiudere lo sportello.
2. Premere due volte il tasto SCONGELAMENTO.
3. Ruotare la manopola TEMPO/PESO per impostare il peso dell'alimento.
4. Premere il tasto AVVIO/EXPRESS per confermare.

Nota: a metà del tempo impostato, il processo si interrompe e il forno emette un segnale acustico per ricordare che occorre girare l'alimento; premere il tasto AVVIO/EXPRESS per avviare la fase di scongelamento successiva.

Bevande

Il forno si accende per il tempo impostato, è sufficiente introdurre le tazze con la bevanda da riscaldare (200 ml/tazza). È possibile riscaldare un massimo di 3 tazze alla volta.

AD ESEMPIO: si supponga di voler riscaldare una tazza di caffè.

1. Introdurre la bevanda nel forno e chiudere lo sportello.
2. Premere una volta il tasto BEVANDE.
3. Ruotare la manopola TEMPO/PESO (o premere ripetutamente il tasto BEVANDE) per selezionare le impostazioni desiderate.
4. Premere il tasto AVVIO/EXPRESS per confermare.

Cottura in più fasi

Questa funzione permette di avviare il forno con un programma di cottura a 2 fasi.

AD ESEMPIO: si supponga di voler impostare il programma seguente:

1 - Cottura a microonde

2 - Cottura al grill

1. Introdurre l'alimento nel forno e chiudere lo sportello.
2. Premere più volte il tasto MICROONDE per impostare il livello di potenza desiderato.
3. Ruotare la manopola TEMPO/PESO per impostare il tempo di cottura desiderato.
4. Premere una volta il tasto GRILL/COMBI.
5. Ruotare la manopola TEMPO/PESO per impostare il tempo di cottura desiderato.
6. Premere il tasto AVVIO/EXPRESS per confermare.

Nota: questa funzione può essere utilizzata solo per la cottura a microonde e al grill.

Sicurezza bambini

Questa funzione impedisce l'uso del forno da parte dei bambini.

Per impostare la SICUREZZA BAMBINI:

Con il forno in modalità di attesa, dopo 1 minuto dalla chiusura dello sportello la modalità SICUREZZA BAMBINI si attiva automaticamente; l'inserimento della funzione è indicato da un segnale acustico e dall'indicazione LOCK.

Dopo 10 minuti dalla fine di un programma di cottura, e trascorso un altro minuto senza comandi, la modalità SICUREZZA BAMBINI si attiva automaticamente; l'inserimento della funzione è indicato da un segnale acustico e dall'indicazione LOCK.

In questa modalità, il forno non può essere avviato.

Per disattivare la SICUREZZA BAMBINI:

Premere una volta il tasto AVVIO/EXPRESS; sul display compare l'indicazione "door" per 10 secondi per ricordare lo stato attuale del forno.

Aprire lo sportello del forno per disattivare la SICUREZZA BAMBINI. Il forno torna in modalità di attesa.

Avvio rapido

Questa funzione permette di avviare il forno rapidamente.

Introdurre l'alimento nel forno e chiudere lo sportello. Premere ripetutamente il tasto AVVIO/EXPRESS per impostare il tempo di cottura (max. 10 minuti). Il forno si avvia immediatamente alla massima potenza.

Per prolungare il tempo di cottura, premere nuovamente il tasto AVVIO/EXPRESS, anche con il forno in funzione.

Cottura automatica

Per usare questa funzione di cottura non è necessario programmare il tempo e la potenza delle microonde. È sufficiente indicare il tipo di alimento che si desidera cucinare e il peso dell'alimento.

AD ESEMPIO: si supponga di voler cuocere 200 g di riso.

1. Introdurre l'alimento nel forno e chiudere lo sportello.
2. Premere più volte il tasto MENU per selezionare l'alimento desiderato dal menu.
3. Ruotare la manopola TEMPO/PESO per impostare il peso (o le porzioni).
4. Premere il tasto AVVIO/EXPRESS per confermare.

Menu Cottura automatica

Codice	Alimento/Modalità di cottura	
A-1	Riso (g)	<ol style="list-style-type: none">1. Il risultato della cottura automatica dipende da vari fattori, quali la forma e le dimensioni dell'alimento, le preferenze personali dell'utente sul grado di cottura di alcune pietanze e la disposizione dell'alimento nel forno. Se il risultato non fosse soddisfacente, regolare il tempo di cottura in base alle proprie preferenze.2. *Aggiungere acqua bollente prima della cottura.3. Menu A-6 e A-7: girare gli alimenti durante la pausa del programma di cottura.
A-2	Spaghetti (g)*	
A-3	Patate (230 g l'una)	
A-4	Riscaldamento (g)	
A-5	Pesce (g)	
A-6	Pollo alla griglia (g)	
A-7	Manzo alla griglia (g)	

PULIZIA E MANUTENZIONE

1. Prima di eseguire le operazioni di pulizia, spegnere il forno e staccare la spina dalla presa elettrica.
2. Tenere pulito l'interno del forno. Se sulle pareti si depositano residui di cibo o di liquidi di cottura, pulirli con un panno umido. Se le pareti del forno sono molto sporche, usare un detergente poco aggressivo. Evitare l'uso di spray e altri detersivi aggressivi, perché potrebbero macchiare, rigare o sbiadire la superficie dello sportello.
3. Pulire le superfici esterne con un panno umido. Per evitare di danneggiare i componenti operativi all'interno del forno, evitare che l'acqua penetri nelle griglie di ventilazione.
4. Pulire lo sportello e il vetro su entrambi i lati; pulire frequentemente le guarnizioni dello sportello e le parti adiacenti con un panno umido per rimuovere gli eventuali residui solidi o liquidi. Non utilizzare materiali abrasivi.
5. Evitare di bagnare il pannello dei comandi. Pulire con un panno morbido inumidito. Durante la pulizia del pannello dei comandi, lasciare aperto lo sportello per evitare l'accensione involontaria del forno.
6. Se si forma della condensa all'interno o sulle pareti esterne del forno, rimuoverla con un panno morbido. La formazione di condensa è un fenomeno normale, che può derivare dall'uso del forno in condizioni di forte umidità.
7. A volte può essere necessario rimuovere il piatto rotante di vetro per la pulizia. Il piatto può essere lavato a mano, con acqua calda e detersivo, oppure in lavastoviglie.
8. Pulire regolarmente il supporto del piatto rotante e la base del forno per evitare possibili fonti di rumore. Pulire la base del forno con un detergente poco aggressivo. Il supporto del piatto rotante può essere lavato a mano, con acqua calda e detersivo, oppure in lavastoviglie. Quando si rimuove il supporto del piatto rotante dalla cavità per le operazioni di pulizia, accertarsi di reinserirlo nella giusta posizione.
9. Per eliminare gli odori dal forno, versare il succo e la scorza di un limone in una tazza d'acqua e riscaldarla a microonde per 5 minuti. Pulire e asciugare accuratamente con un panno morbido.
10. Quando è necessario sostituire la lampadina del forno, richiedere il pezzo di ricambio a un rivenditore autorizzato.
11. Pulire regolarmente il forno ed eliminare di volta in volta i residui di cottura. La mancata esecuzione delle operazioni di pulizia periodiche può provocare deterioramenti della superficie, che possono incidere negativamente sulla durata dell'apparecchio e causare situazioni di pericolo.
12. Non smaltire questo apparecchio insieme ai rifiuti domestici; conferirlo al centro di raccolta differenziata del proprio comune di residenza.
13. Al primo utilizzo, la funzione di cottura combinata con grill può produrre una piccola quantità di fumo e un odore anomalo. Questo è un fenomeno normale dovuto all'olio lubrificante che è applicato alla lamiera d'acciaio del forno, e che scompare dopo qualche utilizzo.

5019 321 01369

