

Manuale d'uso per l'utente

IT

Istruzioni tecniche per l'installazione e la manutenzione

SCALDABAGNO ISTANTANEO A GAS Tipo A
INSTALLAZIONE ESTERNA

FLUENDO AVENIR
OUTDOOR 11-16

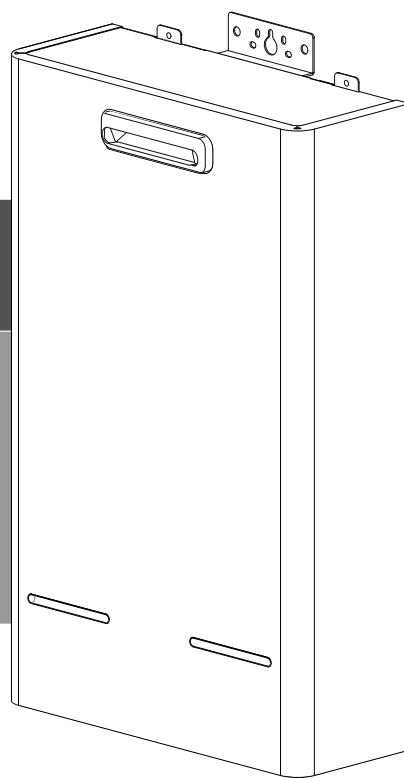

Istruzioni d'uso per l'utente

Avvertenze generali.....	3
Marcatura CE.....	4
Norme di sicurezza.....	5
Pannello comandi.....	6
Display.....	6
Procedura di accensione.....	7
Regolazione della temperatura dell'acqua.....	7
Funzione Vasca.....	7
Procedura di spegnimento.....	8
Condizioni di arresto dell'apparecchio.....	8
Protezione antigelo.....	8
Cambio Gas.....	8
Manutenzione.....	8

Egregio Signore,
desideriamo ringraziarLa per aver preferito nel suo acquisto un apparecchio di ns. produzione. Siamo certi di averLe fornito un prodotto tecnicamente valido.

Questo libretto è stato preparato per informarLa, con avvertenze e consigli, sulla sua installazione, il suo uso corretto e la sua manutenzione per poterne apprezzare tutte le qualità.

Conservi con cura questo libretto per ogni ulteriore consultazione.

Il nostro servizio tecnico di zona rimane a Sua completa disposizione per tutte le necessità.

Il presente libretto costituisce parte integrante ed essenziale del prodotto. Deve essere conservato con cura dall'utente e dovranno sempre accompagnare l'apparecchio anche in caso di sua cessione ad altro proprietario o utente e/o di trasferimento su altro impianto.

Leggere attentamente le istruzioni e le avvertenze contenute nel presente libretto in quanto forniscono importanti indicazioni riguardanti la sicurezza di installazione, d'uso e di manutenzione.

Questo apparecchio serve a produrre acqua calda per uso domestico.

Deve essere allacciato ad una rete di distribuzione di acqua calda sanitaria compatibilmente alle sue prestazioni ed alla sua potenza.

È vietata l'utilizzazione per scopi diversi da quanto specificato. Il costruttore non è considerato responsabile per eventuali danni derivanti da usi impropri, erronei ed irragionevoli o da un mancato rispetto delle istruzioni riportate sul presente libretto.

Il tecnico installatore deve essere abilitato all'installazione degli apparecchi per il riscaldamento secondo la Legge n. 46 del 05/03/1990 ed a fine lavoro deve rilasciare al committente la dichiarazione di conformità.

L'installazione, la manutenzione e qualsiasi altro intervento devono essere effettuate nel rispetto delle norme vigenti e delle indicazioni fornite dal costruttore.

In caso di guasto e/o cattivo funzionamento spegnere l'apparecchio, chiudere il rubinetto del gas e non tentare di ripararlo ma rivolgersi a personale qualificato.

Eventuali riparazioni, effettuate utilizzando esclusivamente ricambi originali, devono essere eseguite solamente da tecnici qualificati. Il mancato rispetto di quanto sopra può compromettere la sicurezza dell'apparecchio e fa decadere ogni responsabilità del costruttore.

Nel caso di lavori o manutenzioni di strutture poste nelle vicinanze dei condotti o dei dispositivi di scarico dei fumi e loro accessori, spegnere l'apparecchio e a lavori ultimati far verificare l'efficienza dei condotti o dei dispositivi da personale tecnico qualificato.

In caso di inutilizzo prolungato dell'apparecchio è necessario:

- togliere l'alimentazione elettrica portando l'interruttore esterno in posizione "OFF";
- chiudere i rubinetti del gas;
- svuotare l'impianto sanitario se c'è pericolo di gelo.

In caso di disattivazione definitiva dell'apparecchio far eseguire le operazioni da personale tecnico qualificato.



ATTENZIONE!!

L'acqua a temperatura superiore ai 50°C provoca gravi ustioni.

Verificare sempre la temperatura dell'acqua prima di qualsiasi utilizzo.

manuale d'uso

Per la pulizia delle parti esterne spegnere l'apparecchio e portare l'interruttore esterno in posizione "OFF".

Non utilizzare o conservare sostanze facilmente infiammabili nel locale in cui è installato l'apparecchio.

Conforme al DM 174 del 06-04-2004 in attuazione della Direttiva Europea 98/83 CE relativa alla qualità delle acque.

Marchatura CE

Il marchio CE garantisce la rispondenza dell'apparecchio alle seguenti direttive:

- **2009/142/CE** - relativa agli apparecchi a gas
- **2004/108/EC** - relativa alla compatibilità elettromagnetica
- **2006/95/EC** - relativa alla sicurezza elettrica

IMPORTANTE!!

Se l'apparecchio viene installato in zone con presenza di **acqua dura (>200 mg/l)** è necessario installare un addolcitore per limitare la precipitazione di calcare nello scambiatore.

La garanzia non copre i danni causati dal calcare.

Norme di sicurezza

Legenda simboli:



Il mancato rispetto dell'avvertenza comporta rischio di lesioni, in determinate circostanze anche mortali, per le persone



Il mancato rispetto dell'avvertenza comporta rischio di danneggiamenti, in determinate circostanze anche gravi, per oggetti, piante o animali

Non effettuare operazioni che implicano l'apertura dell'apparecchio.



Folgorazione per presenza di componenti sotto tensione.

Lesioni personali per ustioni per presenza di componenti surriscaldati o per ferite per presenza di bordi e protuberanze taglienti.

Non effettuare operazioni che implicano la rimozione dell'apparecchio dalla sua installazione.



Folgorazione per presenza di componenti sotto tensione.

Esplosioni, incendi o intossicazioni per perdita gas dalle tubazioni scollegate.



Allagamenti per perdita acqua dalle tubazioni scollegate.

Non danneggiare il cavo di alimentazione elettrica.



Folgorazione per presenza di fili scoperti sotto tensione.

Non lasciare oggetti sull'apparecchio.



Lesioni personali per la caduta dell'oggetto a seguito di vibrazioni.



Danneggiamento dell'apparecchio o degli oggetti sottostanti per la caduta dell'oggetto a seguito di vibrazioni.

Non salire sull'apparecchio.



Lesioni personali per la caduta dell'apparecchio



Danneggiamento dell'apparecchio o degli oggetti sottostanti per la caduta dell'apparecchio a seguito del distacco dal fissaggio.

Non salire su sedie, sgabelli, scale o supporti instabili per effettuare la pulizia dell'apparecchio.



Lesioni personali per la caduta dall'alto o per cesoiamento (scale doppie).

Non effettuare operazioni di pulizia dell'apparecchio senza aver prima spento l'apparecchio, e portato l'interruttore esterno in posizione OFF.



Folgorazione per presenza di componenti sotto tensione.

Non utilizzare insetticidi, solventi o detersivi aggressivi per la pulizia dell'apparecchio.



Danneggiamento delle parti in materiale plastico o verniciate.

Non utilizzare l'apparecchio per scopi diversi da quello di un normale uso domestico.



Danneggiamento dell'apparecchio per sovraccarico di funzionamento.

Danneggiamento degli oggetti indebitamente trattati.

Non fare utilizzare l'apparecchio da bambini o persone inesperte.



Danneggiamento dell'apparecchio per uso improprio.

Nel caso si avverta odore di bruciato o si veda del fumo fuoriuscire dall'apparecchio, togliere l'alimentazione elettrica, chiudere il rubinetto principale del gas, aprire le finestre ed avvisare il tecnico.



Lesioni personali per ustioni, inalazione fumi, intossicazione.

Nel caso si avverta forte odore di gas, chiudere il rubinetto principale del gas, aprire le finestre ed avvisare il tecnico.



Esplosioni, incendi o intossicazioni.

L'apparecchio non è destinato a essere utilizzato da persone (bambini compresi) le cui capacità fisiche, sensoriali o mentali siano ridotte, oppure con mancanza di esperienza o di conoscenza, a meno che esse abbiano potuto beneficiare, attraverso l'intermediazione di una persona responsabile della loro sicurezza, di una sorveglianza o di istruzioni riguardanti l'uso dell'apparecchio.

I bambini devono essere sorvegliati per sincerarsi che non giochino con l'apparecchio.



ATTENZIONE!!

L'acqua a temperatura superiore ai 50°C provoca gravi ustioni.

Verificare sempre la temperatura dell'acqua prima di qualsiasi utilizzo.

ATTENZIONE

L'installazione, la prima accensione, le regolazioni di manutenzione devono essere effettuate, secondo le istruzioni, esclusivamente da personale qualificato.

Un'errata installazione può causare danni a persone, animali o cose, nei confronti dei quali il costruttore non è considerato responsabile.

L'apparecchio deve essere installato all'esterno, in ambienti aperti, con ventilazione naturale. I prodotti della combustione devono essere dispersi per convezione naturale o dal vento.

ATTENZIONE!!

Il terminale di scarico dell'apparecchio non deve essere ostruito per garantire una corretta espulsione dei fumi.

Controllo Remoto



1. Tasto VASCA (attivazione Funzione Vasca)
2. Tasto ON OFF
3. Tasto diminuzione temperatura acqua
4. Tasto incremento temperatura acqua
5. Display

Legenda:



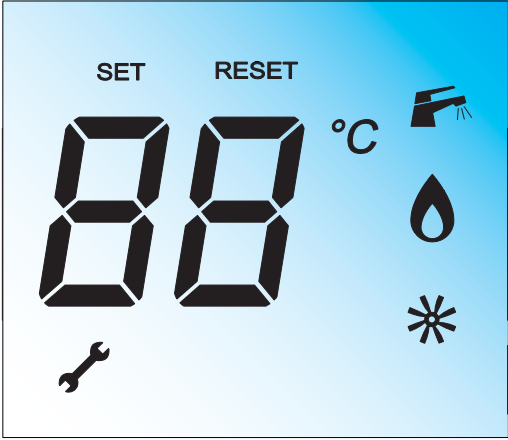

Display



88 °C
x10L
L/min

SET RESET

°C

Icone:    

- Indicazione temperatura acqua (°C)
- Segnalazione codici d'errore

Prelievo in corso
Segnalazione presenza fiamma
Ventilatore attivo
Errore pressostato fumi

Il display visualizza la temperatura impostata
Procedura di Reset in corso

Procedura di accensione

- verificare che il rubinetto sul raccordo dell'acqua fredda sia aperto
- verificare che il rubinetto del gas sia aperto
- verificare che l'apparecchio è alimentato da corrente elettrica.

Premere il tasto ON/OFF "2" il display si illumina.

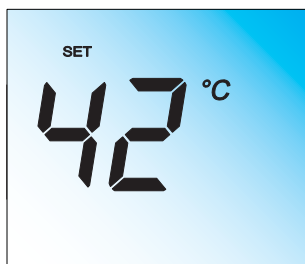

L'apparecchio è già pronto per il funzionamento. Sul display viene visualizzata la temperatura impostata.



Aprire un rubinetto dell'acqua calda, l'apparecchio si mette in funzione automaticamente. Il display visualizza la temperatura effettiva e la fiamma indica l'accensione del bruciatore.

Nota: Se l'apparecchio non si mette in funzione, verificare che il rubinetto del gas e/o dell'acqua fredda siano aperti.

ATTENZIONE!!

L'acqua a temperatura superiore ai 50°C provoca gravi ustioni. Verificare sempre la temperatura dell'acqua prima di qualsiasi utilizzo.

Verificare che l'apparecchio sia alimentato elettricamente.

Non appena il rubinetto viene chiuso l'apparecchio si spegne automaticamente. Il simbolo della fiamma scompare dal display.

Regolazione della temperatura dell'acqua

Per impostare la temperatura dell'acqua calda premere i tasti 3 e 4.

Il nuovo valore verrà visualizzato sul display.



E' possibile incrementare la temperatura fino a 48°C. Per selezionare alte temperature (50,55,60,65) è necessario tenere premuto il tasto 4 per qualche secondo. Sul display compare 50°C e premendo ancora il tasto 4 si incrementa la temperatura (a step di 5°C) fino ad un massimo di 65°C.

ATTENZIONE!!

La temperatura impostata da fabbrica è di 42°C. Fare inoltre attenzione che in caso di regolazione della temperatura dell'acqua maggiore ai 50°C si possono provocare ustioni in fase di prelievo.

Funzione Vasca

La funzione Vasca permette di impostare l'erogazione di una determinata quantità di acqua calda ad una specifica temperatura.

Con l'apparecchio in stand-by, premere il tasto Vasca, sul display compare 10 (x10L) = 100 litri.

Con i tasti 3 e 4 si imposta la quantità da un minimo di 1 (10 litri) ad un massimo di 99 (990 litri).

Premere il tasto Vasca per memorizzare la quantità.

Il display visualizza la temperatura impostata e se necessario è possibile modificarla con i tasti 3 e 4.

Premere il tasto Vasca per memorizzare la temperatura richiesta.

Durante l'impostazione della quantità e della temperatura lampeggia il simbolo



L'attivazione della funzione viene segnalata da simbolo **x10L**.

La richiesta di acqua calda attiva il conteggio dei litri che viene visualizzato dal display.

E' possibile modificare la temperatura anche durante il prelievo. Sul display lampeggiano alternativamente la temperatura impostata ed il conteggio dei litri erogati.

L'apparecchio segnalerà il raggiungimento dei litri impostati con l'emissione di un suono:

- a 5 con l'emissione di un suono intermittente
- a 1 con l'emissione di un suono continuo.

Al raggiungimento della quantità impostata il suono cessa e l'apparecchio ritorna alla temperatura impostata prima della Funzione Vasca.

Se la richiesta termina prima del raggiungimento della quantità impostata la funzione si disattiva.

La funzione può essere disattivata premendo 2 volte il tasto Vasca.

La funzione si disattiva entro 3 minuti, se non viene effettuata nessuna richiesta.

Procedura di spegnimento

Per spegnere l'apparecchio premere il tasto ON/OFF, il display visualizza solo due trattini.

Per spegnere completamente l'apparecchio portare l'interruttore elettrico esterno in posizione OFF. Chiudere il rubinetto del gas.



Condizioni di arresto dell'apparecchio

L'apparecchio è protetto da malfunzionamento tramite controlli interni da parte della scheda elettronica.

In caso di blocco dal display scompare il simbolo della fiamma, e viene visualizzato un codice d'errore - vedi tabella sotto riportata.

Per ripristinare il sistema è necessario effettuare un ON/OFF dell'apparecchio.



Se l'apparecchio segnalerà ancora il codice d'errore spegnere l'apparecchio, chiudere il rubinetto del gas, portare l'interruttore elettrico esterno in posizione di OFF e contattare un tecnico qualificato

Tabella errori

Codice errore	Causa	
Quadro comandi spento dopo pressione del tasto ON/OFF		- Verificare che l'apparecchio sia alimentato elettricamente.
A1	Mancata accensione bruciatore	- Verificare che il rubinetto del gas sia aperto - Tenere premuto il tasto ON/OFF. L'apparecchio inizia la procedura di RESET. Rilasciare il pulsante non appena compare la scritta RESET.

Se il codice d'errore non è indicato in tabella, spegnere l'apparecchio, chiudere il rubinetto del gas, portare l'interruttore elettrico esterno in posizione di OFF e contattare un tecnico qualificato.

NON RIMETTERE IN FUNZIONE L'APPARECCHIO SE L'ERRORE NON È STATO ELIMINATO.

Protezione antigelo

Se l'apparecchio è installato in un luogo dove le tubazioni sono a rischio di gelo si consiglia di svuotarlo.

Procedere come sotto indicato:

- Portare l'interruttore elettrico esterno in posizione OFF
- Chiudere il rubinetto di intercettazione del gas
- Chiudere il rubinetto di entrata acqua fredda
- Aprire i rubinetti dell'acqua calda sanitaria fino a completo svuotamento dell'apparecchio e delle tubazioni.

E' comunque disponibile un Kit Antigelo.

Per riempire nuovamente l'apparecchio aprire il rubinetto dell'entrata fredda ed aprire i rubinetti dell'acqua calda sanitaria fino a che esce acqua.

Cambio gas

I nostri apparecchi sono progettati sia per il funzionamento con il gas metano che con il gas GPL.

In caso si renda necessaria la trasformazione, rivolgersi ad un tecnico qualificato o ad un nostro Servizio Assistenza Tecnica autorizzato.

Manutenzione

La manutenzione è essenziale per la sicurezza, il buon funzionamento e la durata dell'apparecchio.

Va effettuata in base a quanto previsto dalle norme vigenti. E' consigliabile far eseguire annualmente, da un tecnico qualificato, la manutenzione ordinaria.

Istruzioni tecniche per l'installazione e la manutenzione (riservato al tecnico qualificato)

Generalità	10	Messa in funzione	22
Avvertenze per l'installatore.....	10	Procedura di accensione.....	22
Norme di sicurezza.....	11	Alimentazione elettrica.....	22
Descrizione del prodotto	13	Riempimento circuito idraulico.....	22
Vista complessiva.....	13	Alimentazione gas.....	22
Dimensioni.....	13	Prima accensione.....	22
Dati tecnici.....	14	Verifica delle regolazioni gas.....	23
Installazione	15	Controllo della pressione di alimentazione.....	23
Avvertenze prima dell'installazione.....	15	Controllo della pressione massima al bruciatore.....	23
Luogo di installazione.....	15	Controllo della pressione minima al bruciatore.....	23
Distanze minime per l'installazione.....	15	Tabella riepilogativa gas.....	24
Collegamento gas.....	16	Cambio gas.....	24
Collegamento idraulico.....	16	Sistemi di protezione dell'apparecchio	25
Vista dei raccordi idraulici.....	16	Tabella riepilogativa codici di errore.....	25
Schema idraulico.....	17	Manutenzione	26
Collegamento impianto solare.....	17	Istruzioni per l'apertura della mantellatura	
Collegamento condotti aspirazione e scarico fumi.....	18	ed ispezione dell'interno.....	26
Tabella lunghezza condotti aspirazione/scarico fumi.....	18	Note generali.....	26
Tipologie di aspirazione/scarico fumi.....	18	Prova di funzionamento.....	26
Accessori scarico fumi.....	19	Procedura di svuotamento dell'apparecchio.....	27
Collegamenti elettrici.....	20	Istruzioni per l'utente.....	27
Schema elettrico.....	21	Targhetta caratteristiche.....	27

generalità



Avvertenze per l'installatore

L'installazione e la prima accensione dell'apparecchio devono essere effettuate da personale qualificato in conformità alle normative nazionali di installazione in vigore e ad eventuali prescrizioni delle autorità locali e di enti preposti alla salute pubblica.

Questo apparecchio serve a produrre acqua calda per uso domestico.

Deve essere allacciato a una rete di distribuzione di acqua calda sanitaria compatibilmente alle sue prestazioni ed alla sua potenza.

È vietata l'utilizzazione per scopi diversi da quanto specificato. Il costruttore non è considerato responsabile per eventuali danni derivanti da usi impropri, erronei ed irragionevoli o da un mancato rispetto delle istruzioni riportate sul presente libretto.

L'installazione, la manutenzione e qualsiasi altro intervento devono essere effettuate nel rispetto delle norme vigenti e delle indicazioni fornite dal costruttore.

Un'errata installazione può causare danni a persone, animali e cose per i quali l'azienda costruttrice non è responsabile.

L'apparecchio viene fornito in un imballo di cartone, dopo aver tolto l'imballo assicurarsi dell'integrità e della completezza della fornitura. In caso di non rispondenza rivolgersi al fornitore.

Gli elementi di imballaggio (graffe, sacchetti in plastica, polistirolo espanso, ecc.) non devono essere lasciati alla portata dei bambini in quanto fonti di pericolo.

In caso di guasto e/o cattivo funzionamento spegnere l'apparecchio, chiudere il rubinetto del gas e non tentare di ripararlo ma rivolgersi a personale qualificato.

Prima di ogni intervento di manutenzione/riparazione nell'apparecchio è necessario togliere l'alimentazione elettrica portando l'interruttore bipolare esterno in posizione "OFF".

Eventuali riparazioni, effettuate utilizzando esclusivamente ricambi originali, devono essere eseguite solamente da tecnici qualificati. Il mancato rispetto di quanto sopra può compromettere la sicurezza dell'apparecchio e fa decadere ogni responsabilità del costruttore.

Nel caso di lavori o manutenzioni di strutture poste nelle vicinanze dei condotti o dei dispositivi di scarico dei fumi e loro accessori, mettere fuori servizio l'apparecchio portando l'interruttore esterno bipolare in posizione OFF e chiudendo il rubinetto del gas.

A lavori ultimati far verificare l'efficienza dei condotti e dei dispositivi da personale tecnico qualificato.

Per la pulizia delle parti esterne spegnere l'apparecchio e portare l'interruttore esterno in posizione "OFF".

Effettuare la pulizia con un panno umido imbevuto di acqua

saponata.

Non utilizzare detersivi aggressivi, insetticidi o prodotti tossici. Il rispetto delle norme vigenti permette un funzionamento sicuro, ecologico e a risparmio energetico.

Nel caso di uso di kit od optional si dovranno utilizzare solo quelli originali.

Conforme al DM 174 del 06-04-2004 in attuazione della Direttiva Europea 98/83 CE relativa alla qualità delle acque.

IMPORTANTE!!

Se l'apparecchio viene installato in zone con presenza di **acqua dura (>200 mg/l)** è necessario installare un addolcitore per limitare la precipitazione di calcare nello scambiatore.

La garanzia non copre i danni causati dal calcare.



ATTENZIONE!!

L'acqua a temperatura superiore ai 50°C provoca gravi ustioni.

Verificare sempre la temperatura dell'acqua prima di qualsiasi utilizzo.

Norme di sicurezza

Legenda simboli:



Il mancato rispetto dell'avvertenza comporta rischio di lesioni, in determinate circostanze anche mortali, per le persone



Il mancato rispetto dell'avvertenza comporta rischio di danneggiamenti, in determinate circostanze anche gravi, per oggetti, piante o animali

Installare l'apparecchio su parete solida, non soggetta a vibrazioni.



Rumorosità durante il funzionamento.

Non danneggiare, nel forare la parete, cavi elettrici o tubazioni preesistenti.



Folgorazione per contatto con conduttori sotto tensione. Esplosioni, incendi o intossicazioni per perdita gas dalle tubazioni danneggiate.



Danneggiamento impianti preesistenti. Allagamenti per perdita acqua dalle tubazioni danneggiate.

Eseguire i collegamenti elettrici con conduttori di sezione adeguata.



Incendio per surriscaldamento dovuto al passaggio di corrente elettrica in cavi sottodimensionati.

Proteggere tubi e cavi di collegamento in modo da evitare il loro danneggiamento.



Folgorazione per contatto con conduttori sotto tensione. Esplosioni, incendi o intossicazioni per perdita gas dalle tubazioni danneggiate.



Allagamenti per perdita acqua dalle tubazioni danneggiate.

Assicurarsi che l'ambiente di installazione e gli impianti a cui deve connettersi l'apparecchiatura siano conformi alle normative vigenti.



Folgorazione per contatto con conduttori sotto tensione incorrettamente installati.



Danneggiamento dell'apparecchio per condizioni di funzionamento improprie.

Adoperare utensili ed attrezzature manuali adeguati all'uso (in particolare assicurarsi che l'utensile non sia deteriorato e che il manico sia integro e correttamente fissato), utilizzarli correttamente, assicurarli da eventuale caduta dall'alto, riporli dopo l'uso.



Lesioni personali per proiezione di schegge o frammenti, inalazione polveri, urti, tagli, punture, abrasioni, rumore, vibrazioni.



Danneggiamento dell'apparecchio o di oggetti circostanti per proiezione di schegge, colpi, incisioni.

Assicurarsi che le scale portatili siano stabilmente appoggiate, che siano appropriatamente resistenti, che i gradini siano integri e non scivolosi, che non vengano spostate con qualcuno sopra, che qualcuno vigili.



Lesioni personali per la caduta dall'alto o per cesoimento (scale doppie).

Assicurarsi che le scale a castello siano stabilmente appoggiate, che siano appropriatamente resistenti, che i gradini siano integri e non scivolosi, che abbiano ancoramenti lungo la rampa e parapetti sul pianerottolo.



Lesioni personali per la caduta dall'alto.

Assicurarsi, durante i lavori eseguiti in quota (in genere con dislivello superiore a due metri), che siano adottati parapetti perimetrali nella zona di lavoro o imbragature individuali atti a prevenire la caduta, che lo spazio percorso durante l'eventuale caduta sia libero da ostacoli pericolosi, che l'eventuale impatto sia attutito da superfici di arresto semirigide o deformabili.



Lesioni personali per la caduta dall'alto.

Assicurarsi che il luogo di lavoro abbia adeguate condizioni igienico sanitarie in riferimento all'illuminazione, all'aerazione, alla solidità.



Lesioni personali per urti, inciampi, ecc.

Proteggere con adeguato materiale l'apparecchio e le aree in prossimità del luogo di lavoro.



Danneggiamento dell'apparecchio o di oggetti circostanti per proiezione di schegge, colpi, incisioni.

Movimentare l'apparecchio con le dovute protezioni e con la dovuta cautela.



Danneggiamento dell'apparecchio o di oggetti circostanti per urti, colpi, incisioni, schiacciamento.

Indossare, durante le lavorazioni, gli indumenti e gli equipaggiamenti protettivi individuali.



Lesioni personali per folgorazione, proiezione di schegge o frammenti, inalazioni polveri, urti, tagli, punture, abrasioni, rumore, vibrazioni.

Organizzare la dislocazione del materiale e delle attrezzature in modo da rendere agevole e sicura la movimentazione, evitando cataste che possano essere soggette a cedimenti o crolli.



Danneggiamento dell'apparecchio o di oggetti circostanti per urti, colpi, incisioni, schiacciamento.

Le operazioni all'interno dell'apparecchio devono essere eseguite con la cautela necessaria ad evitare bruschi contatti con parti acuminatae.



Lesioni personali per tagli, punture, abrasioni.

Ripristinare tutte le funzioni di sicurezza e controllo interessate da un intervento sull'apparecchio ed accertarne la funzionalità prima della rimessa in servizio.



Esplosioni, incendi o intossicazioni per perdita gas o per incorretto scarico fumi.



Danneggiamento o blocco dell'apparecchio per funzionamento fuori controllo.

generalità

Svuotare i componenti che potrebbero contenere acqua calda, attivando eventuali sfiati, prima della loro manipolazione.

 Lesioni personali per ustioni.

Effettuare la disincrostazione da calcare di componenti attenendosi a quanto specificato nella scheda di sicurezza del prodotto usato, aerando l'ambiente, indossando indumenti protettivi, evitando miscele di prodotti diversi, proteggendo l'apparecchio e gli oggetti circostanti.

 Lesioni personali per contatto di pelle o occhi con sostanze acide, inalazione o ingestione di agenti chimici nocivi.

 Danneggiamento dell'apparecchio o di oggetti circostanti per corrosione da sostanze acide.

Nel caso si avverta odore di bruciato o si veda del fumo fuoriuscire dall'apparecchio, togliere l'alimentazione elettrica, aprire le finestre ed avvisare il tecnico.

 Lesioni personali per ustioni, inalazione fumi, intossicazione.

L'apparecchio non è destinato a essere utilizzato da persone (bambini compresi) le cui capacità fisiche, sensoriali o mentali siano ridotte, oppure con mancanza di esperienza o di conoscenza, a meno che esse abbiano potuto beneficiare, attraverso l'intermediazione di una persona responsabile della loro sicurezza, di una sorveglianza o di istruzioni riguardanti l'uso dell'apparecchio.

I bambini devono essere sorvegliati per sincerarsi che non giochino con l'apparecchio.

Vista complessiva

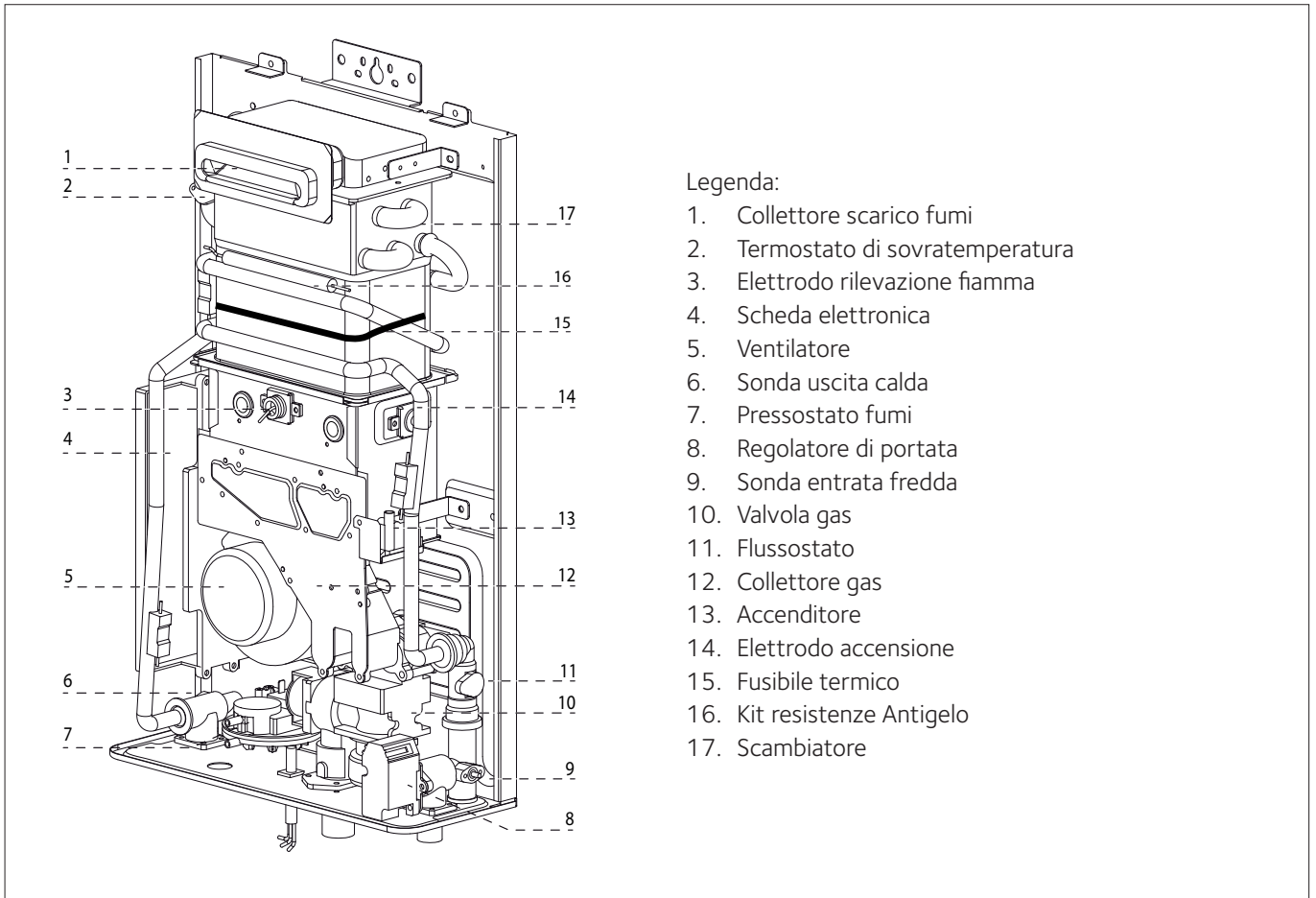

Dimensioni

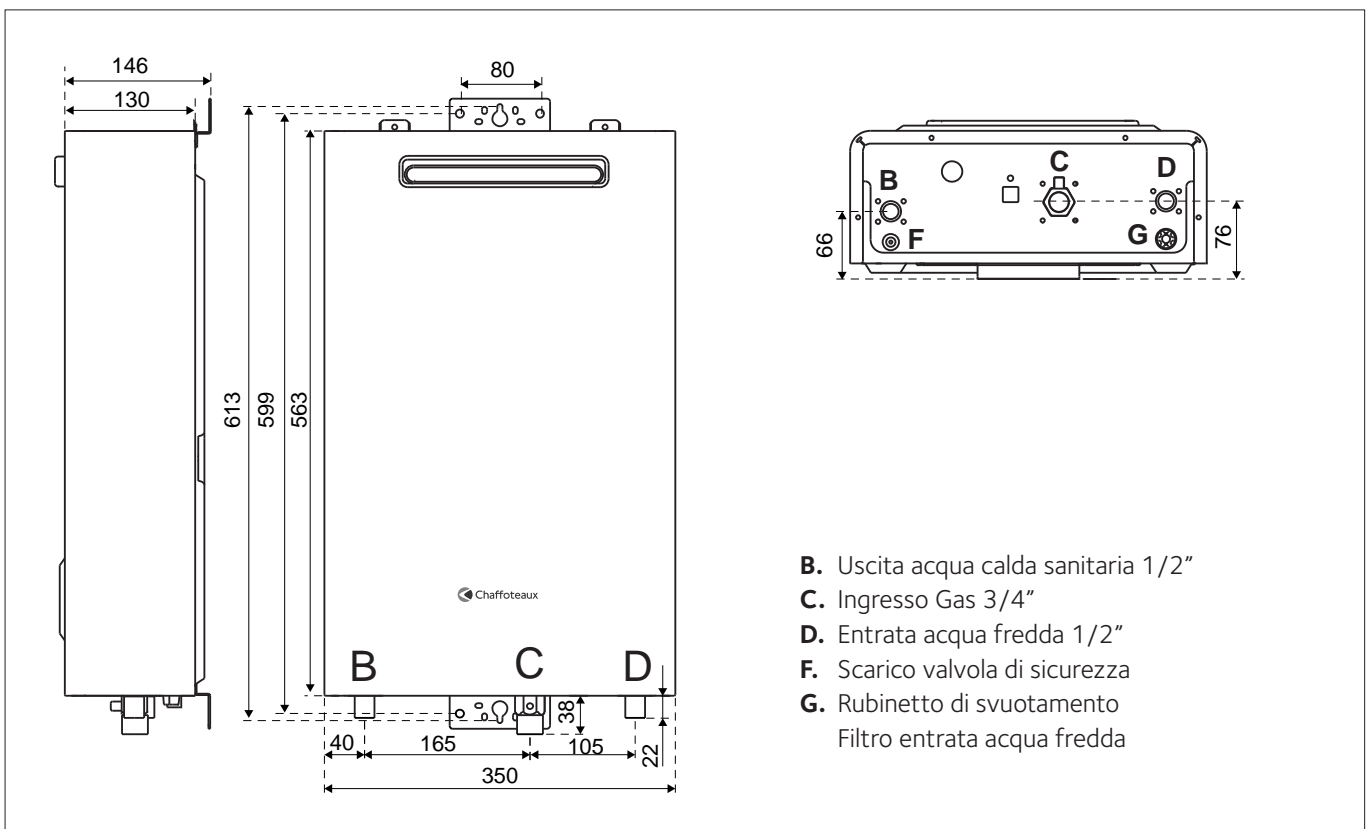

descrizione del prodotto

Dati tecnici

Nome modello : FLUENDO AVENIR OUTDOOR		11	16
Certificazione CE (pin)		0051CM4090	
Tipo		A3	
Categoria Gas		II _{2H3P}	
Portata termica massima	kW	22,0	31,0
Portata termica minima	kW	5,0	6,0
Potenza termica massima	kW	20,0	28,0
Potenza termica minima	kW	4,2	5,0
Temperatura massima acqua calda		°C	70
Temperatura minima acqua calda		°C	35
Portata nominale acqua	l/min	11	16
Portata minima acqua calda	l/min	>2	>2
Pressione acqua massima ammessa	bar	8,5	8,5
Pressione acqua minima ammessa	bar	0,1	0,1
Temperatura fumi alla portata termica massima		°C	167,0
Temperatura fumi alla portata termica minima		°C	71,5
Portata massica fumi massima	g/s	15,71	20,13
Portata massica fumi minima	g/s	16,70	22,10
Dimensioni			
Altezza		563	563
Larghezza		350	350
Profondità		130	130
Tensione/frequenza di alimentazione		V/Hz	230 / 50
Potenza elettrica assorbita totale		W	37
Fusibile integrato			2A
Gradi di protezione impianto elettrico		IP	X5D
Temperatura ambiente minima di utilizzo		°C	-20
Peso		Kg	11,6

Avvertenze prima dell'installazione

L'apparecchio serve a riscaldare l'acqua ad una temperatura inferiore a quella di ebollizione.

Esso deve essere allacciato ad una rete di acqua sanitaria dimensionata in base alle sue prestazioni ed alla sua potenza.

Prima di collegare l'apparecchio è necessario:

- effettuare un lavaggio accurato delle tubazioni degli impianti per rimuovere eventuali residui di flettature, saldature o sporcizie che possano compromettere il corretto funzionamento dell'apparecchio;
- verificare la predisposizione dell'apparecchio per il funzionamento con il tipo di gas disponibile (leggere quanto riportato sull'etichetta dell'imballo e sulla targhetta caratteristiche);
- verificare che il luogo di installazione dell'apparecchio, in ambienti esterni, consenta un'areazione ed una ventilazione naturali, senza zone stagnanti per i prodotti della combustione, che devono essere rapidamente dispersi per convezione naturale o dal vento.
- in presenza di acque con durezza particolarmente elevata, si avrà rischio di accumulo di calcare con conseguente diminuzione di efficienza dei componenti dell'apparecchio.

Gli apparecchi tipo A sono apparecchi non destinati ad essere collegati ad un condotto di scarico dei fumi o ad un dispositivo per l'evacuazione dei prodotti della combustione all'esterno del locale in cui è installato.

L'apparecchio può essere installato solo in un ambiente esterno o in un luogo parzialmente protetto e l'ambiente ove è installato non deve essere chiuso.

Lo scarico dei fumi è a tiraggio forzato.

Per non compromettere il regolare funzionamento dell'apparecchio il luogo di installazione deve essere idoneo in relazione al valore della temperatura limite di funzionamento ed essere protetto in modo tale che l'apparecchio non entri direttamente in contatto con gli agenti atmosferici.

L'apparecchio è progettato per l'installazione a parete e deve essere installato su una parete idonea a sostenerne il peso.

Nella creazione di un vano tecnico si impone il rispetto di distanze minime che garantiscano l'accessibilità alle parti interne dell'apparecchio.

⚠ Attenzione!

Nessun oggetto infiammabile deve trovarsi nelle vicinanze della dell'apparecchio.

Assicurarsi che l'ambiente di installazione e gli impianti a cui deve connettersi l'apparecchio siano conformi alle normative vigenti.

Se nel locale di installazione sono presenti polveri e/o vapori aggressivi, l'apparecchio deve funzionare indipendentemente dall'aria del locale.

⚠ Attenzione!

L'installazione, la prima accensione, la manutenzione e la riparazione dell'apparecchio, devono essere effettuate da personale qualificato in conformità alle normative nazionali di installazione in vigore e ad eventuali prescrizioni delle autorità locali e di enti preposti alla salute pubblica.

Luogo di installazione

L'apparecchio può essere installato solo all'esterno. Nella scelta del luogo di installazione dell'apparecchio rispettare le disposizioni delle Norme in vigore.

L'apparecchio non può essere installato nelle vicinanze di fonte di calore.

Non installare l'apparecchio in ambienti dove la temperatura possa scendere fino a 0 °C.

Distanze minime per l'installazione

Per permettere un agevole svolgimento delle operazioni di manutenzione dell'apparecchio è necessario rispettare un'adeguata distanza nell'installazione.

Posizionare l'apparecchio secondo le regole della buona tecnica utilizzando una livella a bolla.

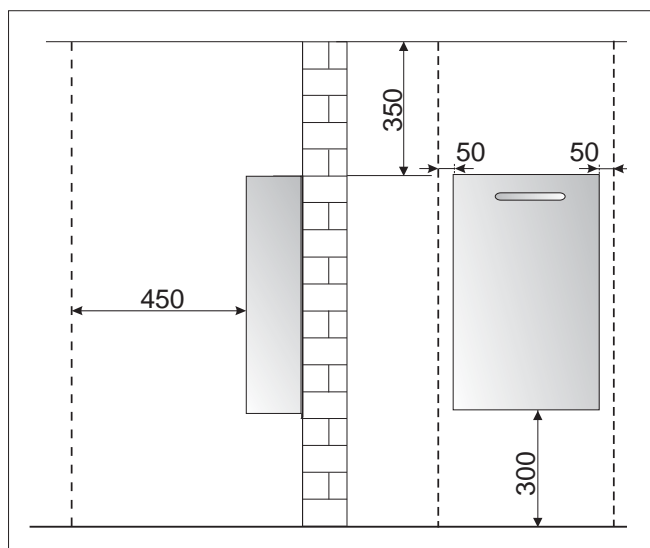

installazione

Collegamento gas

L'apparecchio è stato progettato per utilizzare gas appartenenti alle categorie come riportato sulla seguente tabella

NAZIONE	MODELLO	CATEGORIE
IT	FLUENDO AVENIR OUTDOOR 11 FLUENDO AVENIR OUTDOOR 16	II _{2H3P}

Accertarsi tramite le targhette poste sull'imballo e sull'apparecchio che sia destinato al paese in cui dovrà essere installato, che la categoria gas per la quale l'apparecchio è stato progettato corrisponda ad una delle categorie ammesse dal paese di destinazione.

La tubazione di adduzione del gas deve essere realizzata e dimensionata secondo quanto prescritto dalle Norme specifiche ed in base alla potenza massima dell'apparecchio, assicurarsi anche del corretto dimensionamento ed allacciamento del rubinetto di intercettazione.

Prima dell'installazione si consiglia un'accurata pulizia delle tubazioni del gas per rimuovere eventuali residui che potrebbero compromettere il funzionamento dell'apparecchio.

E' necessario verificare che il gas distribuito corrisponda a quello per cui è stato predisposto l'apparecchio(vedi targa dati).

E' inoltre importante verificare la pressione del gas (metano o GPL) che si andrà ad utilizzare per l'alimentazione dell'apparecchio, in quanto se insufficiente può ridurre la potenza del generatore con disagi per l'utente.

Collegamento idraulico

In figura sono rappresentati i raccordi per l'allacciamento idraulico e gas.

Verificare che la pressione massima della rete idrica non superi i 8 bar; in caso contrario è necessario installare un riduttore di pressione.

Verificare che la pressione minima non sia inferiore a 0,2 mbar.

Vista raccordi idraulici

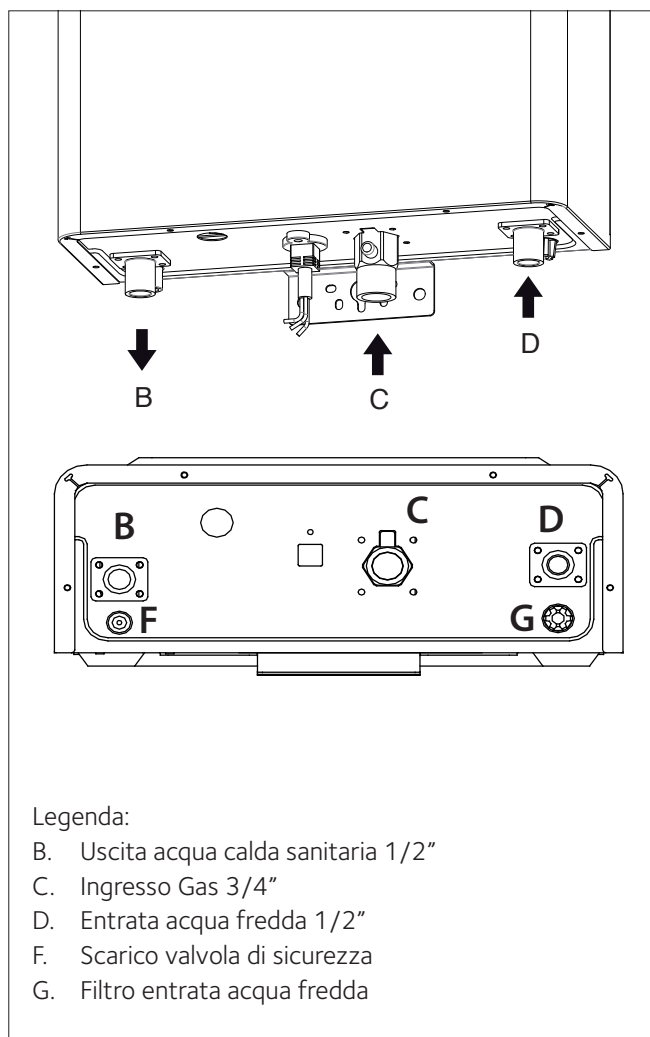

L'apparecchio è provvisto di un filtro "G" sull'ingresso dell'acqua fredda. In caso di sporcizia nell'impianto idrico provvedere periodicamente alla pulizia dello stesso.

IMPORTANTE!!

Non mettere in funzione l'apparecchio senza il filtro.

IMPORTANTE!!

Se l'apparecchio viene installato in zone con presenza di **acqua dura (>200 mg/l)** è necessario installare un addolcitore per limitare la precipitazione di calcare nello scambiatore.

La garanzia non copre i danni causati dal calcare.

Dispositivo di sovrappressione

Lo scarico del dispositivo di sovrappressione deve essere collegato ad un sifone di scarico con possibilità di controllo visivo per evitare che in caso di intervento dello stesso si provochino danni a persone, animali e cose, dei quali il costruttore non è responsabile.

Schema idraulico

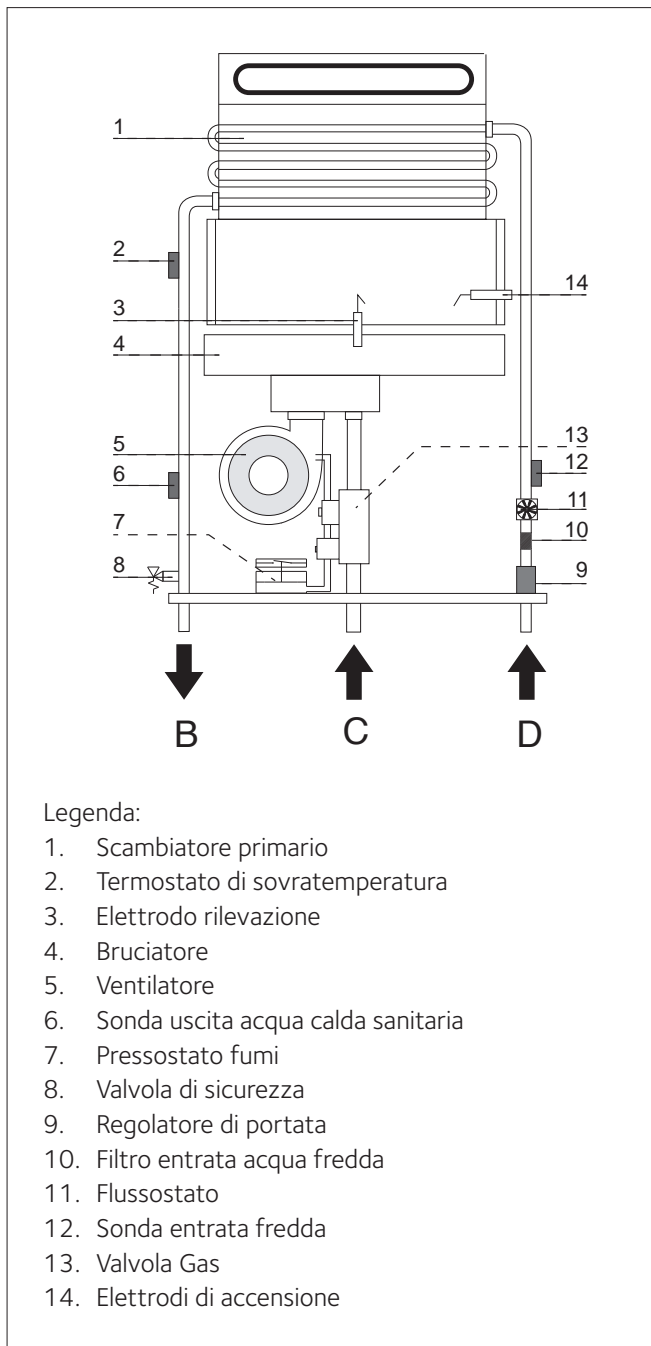

Collegamento impianto solare

In caso di collegamento dell'apparecchio con una installazione solare è necessario verificare che l'acqua in ingresso non superi i 60°C. In caso contrario provvedere all'installazione di una valvola miscelatrice termostatica.

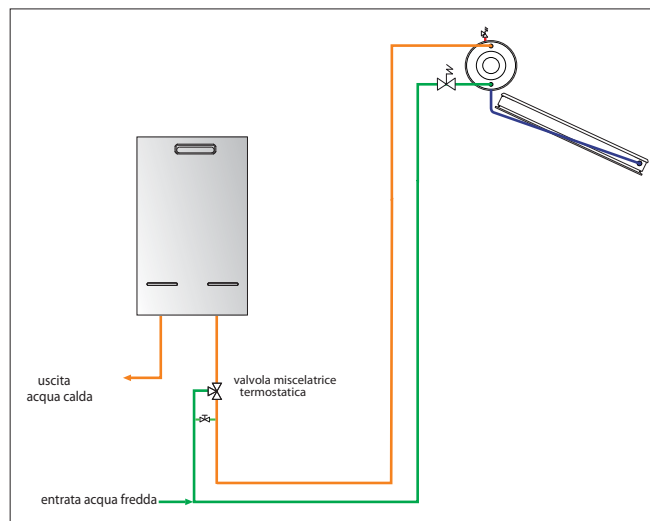

installazione

⚠ Attenzione!

Prima di qualunque intervento sull'apparecchio togliere l'alimentazione elettrica tramite l'interruttore bipolare esterno.

Collegamenti elettrici

Per una maggiore sicurezza far effettuare da personale qualificato un controllo accurato dell'impianto elettrico.

Il costruttore non è responsabile per eventuali danni causati dalla mancanza di messa a terra dell'impianto o per anomalie di alimentazione elettrica.

Verificare che l'impianto sia adeguato alla potenza massima assorbita dall'apparecchio indicata sulla targhetta.

Controllare che la sezione dei cavi sia idonea, comunque non inferiore a 0,75 mm².

Il corretto collegamento ad un efficiente impianto di terra è indispensabile per garantire la sicurezza dell'apparecchio.

Il cavo di alimentazione deve essere allacciato ad una rete di 230V-50Hz rispettando la polarizzazione L-N ed il collegamento di terra.

In caso di sostituzione del cavo elettrico di alimentazione rivolgersi a personale qualificato, per l'allacciamento all'apparecchio utilizzare il filo di terra (giallo/verde) più lungo dei fili attivi (N - L).

Sono vietate prese multiple, prolunghe o adattatori.

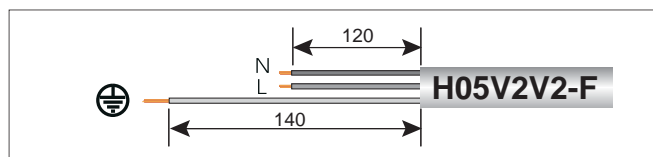

Importante!

Il collegamento alla rete elettrica deve essere eseguito con allacciamento fisso (non con spina mobile) e dotato di un interruttore bipolare con distanza di apertura dei contatti che consenta la disconnessione completa nelle condizioni della categoria di sovratensione III.

E' vietato utilizzare i tubi dell'impianto idraulico, di riscaldamento e del gas per il collegamento di terra dell'apparecchio.

L'apparecchio non è protetto contro gli effetti causati dai fulmini.

In caso si debbano sostituire i fusibili di rete, usare fusibili da 2A rapidi.

Controllo remoto

L'apparecchio viene fornito con Controllo Remoto e relativo cavo di collegamento (30 mt).

Posizionamento del Controllo Remoto

Verificare che :

- il controllo remoto non sia accessibile ai bambini
- deve essere installato lontano da fonti di calore
- deve essere installato lontano da zone in cui potrebbe essere bagnato (spruzzi).

Separare la base di fissaggio inserendo un cacciavite nelle due fessure laterali e fissare la base del Controllo Remoto alla parete, nel punto prescelto, usando le viti con l'apparecchio. Se necessario tagliare il cavo in dotazione della lunghezza

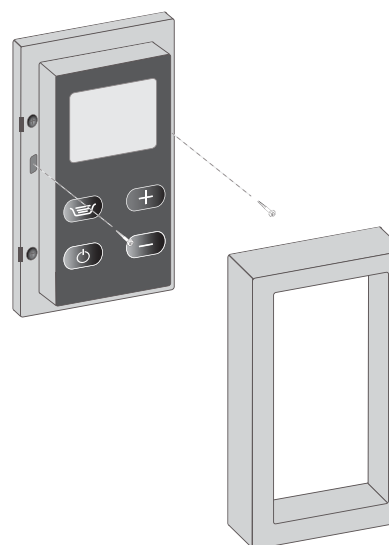

desiderata e applicare i connettori forniti nell'imballo per provvedere ad una corretta e sicura alimentazione.

Collegamento Controllo Remoto

Procedere come segue:

- togliere l'alimentazione elettrica all'apparecchio portando l'interruttore bipolar esterno in posizione Off.
- rimuove il mantello come indicato al parag. "Istruzioni per l'apertura della mantellatura ed ispezione dell'interno"
- Inserire il cavo all'interno dell'apparecchio dal passacavo L;
- collegare il cavo alla scheda elettronica - vedi schema elettrico pagina seguente

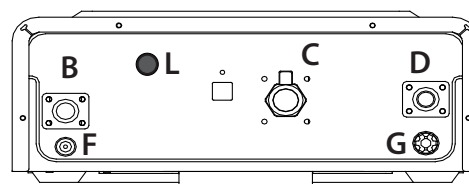

Schema elettrico

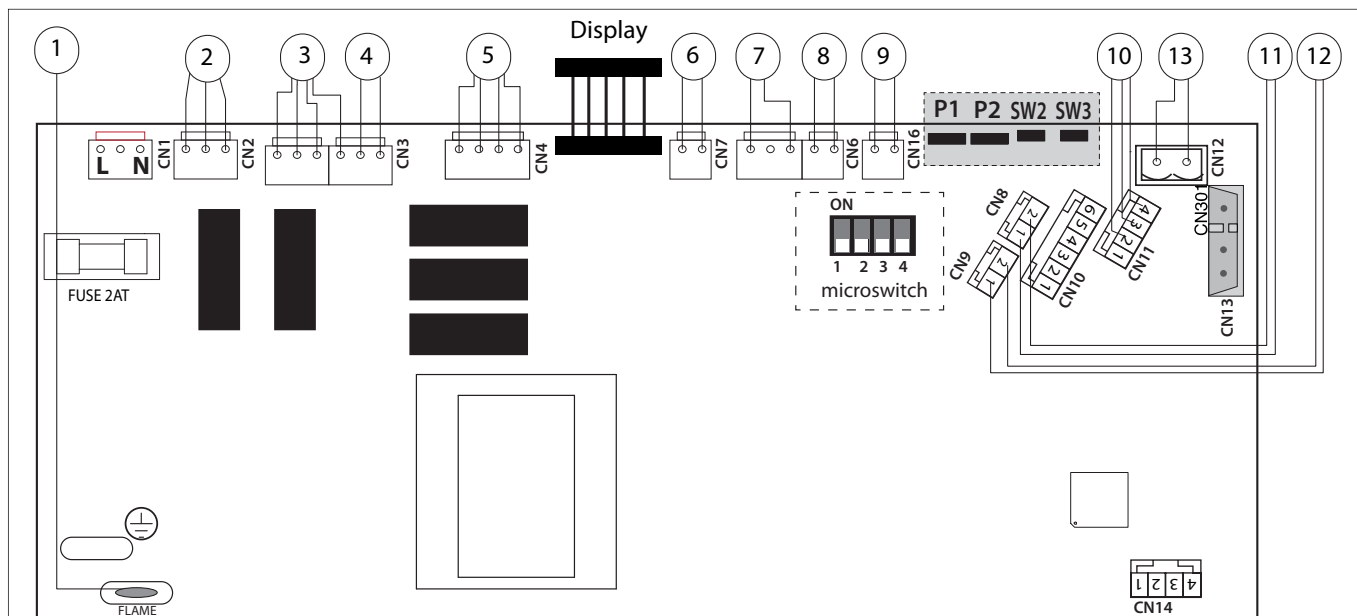

Legenda:

- 1. Elettrodo rilevazione fiamma
- 2. Collegamento Kit Antigelo (optional)
- 3. Valvola gas
- 4. Accenditore
- 5. Ventilatore
- 6. Pressostato Fumi
- 7. Termostato di sovratemperatura
- 8. Modulatore valvola gas
- 9. Fusibile termico
- 10. Flussostato acqua
- 11. Sonda uscita calda
- 12. Sonda entrata fredda
- 13. Controllo Remoto

P1 = Potenziometro regolazione potenza minima
 P2 = Potenziometro regolazione potenza massima
 SW2 = Tasto forzatura alla potenza minima
 SW3 = Tasto forzatura alla potenza massima

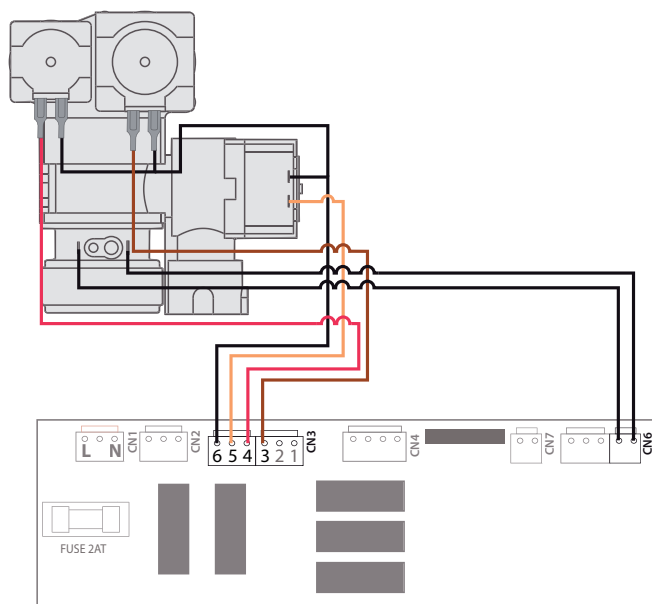

Microinterruttori

MODELLO	GAS	MICROINTERRUTTORE			
		1	2	3	4
11 Litri	Met	OFF	OFF	OFF	OFF
	GPL	OFF	OFF	OFF	ON
16 Litri	Met	ON	ON	OFF	OFF
	GPL	ON	ON	OFF	ON

messa in funzione

Procedura di accensione

Premere il tasto ON/OFF sul pannello comandi, il display visualizza la temperatura impostata.

Per la regolazione della temperatura vedi il parag. Manuale d'uso per l'utente

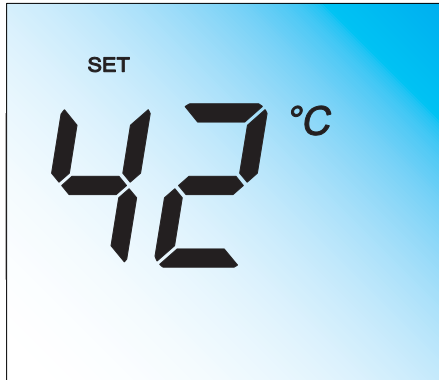

Predisposizione al servizio

Per garantire la sicurezza ed il corretto funzionamento dell'apparecchio la messa in funzione deve essere eseguita da un tecnico qualificato in possesso dei requisiti di legge.

Alla prima accensione è necessario eseguire un controllo delle regolazioni gas.

Alimentazione Elettrica

- Verificare che la tensione e la frequenza di alimentazione coincidano con i dati riportati sulla targa dell'apparecchio.
- verificare l'efficienza del collegamento di terra.

Riempimento circuito idraulico

Procedere nel modo seguente:

- aprire **gradualmente** il rubinetto posto sull'entrata fredda;
- aprire un rubinetto dell'acqua calda sanitaria;

Alimentazione Gas

Procedere nel modo seguente:

- verificare che il tipo di gas erogato corrisponda a quello indicato sulla targhetta dell'apparecchio
- aprire porte e finestre
- evitare la presenza di scintille e fiamme libere
- verificare la tenuta dell'impianto del combustibile con rubinetto di intercettazione chiuso e successivamente aperto con valvola del gas chiusa (disattivata), per 10 minuti il contatore non deve indicare alcun passaggio di gas.

Prima accensione

La prima accensione deve essere eseguita da un

tecnico qualificato.

1. Assicurarsi che:
 - il rubinetto gas sia chiuso;
 - il collegamento elettrico sia stato effettuato in modo corretto. Assicurarsi in ogni caso che il filo di terra verde/giallo sia collegato ad un efficiente impianto di terra.
 - il condotto di evacuazione dei prodotti della combustione sia idoneo e libero da eventuali ostruzioni.
 - le eventuali necessarie prese di ventilazione del locale siano aperte (installazioni di tipo B).
2. accendere l'apparecchio (premendo il tasto ON/OFF)
3. aprire un rubinetto dell'acqua calda sanitaria
4. L'apparecchio segnala il blocco per mancata accensione
5. Premere, per alcuni secondi, il tasto ON/OFF. L'apparecchio inizia la procedura di Reset. Rilasciare il tasto quando compare RESET sul display.
6. Aprire il rubinetto del gas e verificare la tenuta degli attacchi compresi quelli dell'apparecchio verificando che il contatore non segnali alcun passaggio di gas. Eliminare eventuali fughe.
7. Mettere in funzione l'apparecchio aprendo un rubinetto dell'acqua calda sanitaria.



ATTENZIONE!!

L'acqua a temperatura superiore ai 50°C provoca gravi ustioni.

Verificare sempre la temperatura dell'acqua prima di qualsiasi utilizzo.

Verifica della regolazione gas

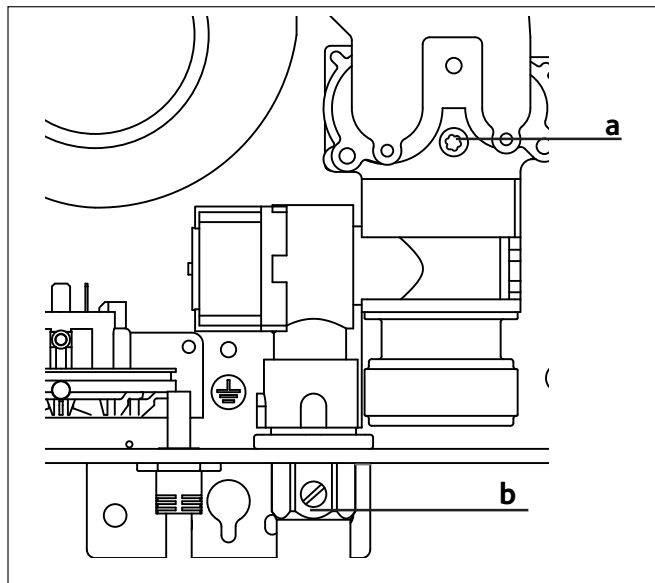

Controllo della pressione di alimentazione

1. Chiudere il rubinetto gas
2. Allentare la vite "b" ed inserire il tubo di raccordo del manometro nella presa di pressione.
3. Aprire il rubinetto del gas
4. Mettere l'apparecchio in funzione aprendo un rubinetto dell'acqua calda sanitaria.

La pressione di alimentazione deve corrispondere a quella prevista per il tipo di gas per cui l'apparecchio è predisposto.



ATTENZIONE!!

Se la pressione di alimentazione non corrisponde a quanto indicato nella Tabella Riepilogativa Gas NON METTERE IN FUNZIONE L'APPARECCHIO.

5. Spegner l'apparecchio chiudendo il rubinetto dell'acqua calda sanitaria
6. Chiudere il rubinetto del gas
7. Staccare il manometro e stringere la vite "b".
8. Aprire il rubinetto del gas e verificare la tenuta della vite di misurazione.

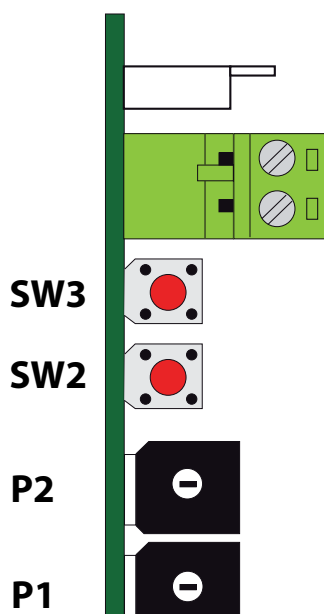

Controllo della pressione massima al bruciatore

1. Chiudere il rubinetto gas
2. Allentare la vite "a" ed inserire il tubo di raccordo del manometro nella presa di pressione.
3. Aprire il rubinetto del gas
4. Mettere l'apparecchio in funzione aprendo un rubinetto dell'acqua calda sanitaria.
5. Premere il pulsante SW3, l'apparecchio viene forzato alla massima potenza. Il display visualizza **CH** ed un valore da -9 a +9. Valore di default = 0
6. La pressione deve corrispondere a quella prevista per il tipo di gas per cui l'apparecchio è predisposto - vedi Tabella riepilogativa gas. Se non dovesse corrispondere agire sul potenziometro P2 fino a rilevare la corretta pressione. Per memorizzare la modifica premere di nuovo il tasto SW3.
7. Per uscire premere contemporaneamente i tasti SW3 e SW2 o premere il tasto ON/OFF.
8. Chiudere il rubinetto dell'acqua.
9. Chiudere il rubinetto del gas
10. Staccare il manometro e stringere la vite "a".
11. Aprire il rubinetto del gas e verificare la tenuta della vite di misurazione.

Controllo della pressione minima al bruciatore

1. Chiudere il rubinetto gas
2. Allentare la vite "a" ed inserire il tubo di raccordo del manometro nella presa di pressione.
3. Aprire il rubinetto del gas
4. Mettere l'apparecchio in funzione aprendo un rubinetto dell'acqua calda sanitaria.
5. Premere il pulsante SW2, l'apparecchio viene forzato alla minima potenza. Il display visualizza **CL** ed un valore da -9 a +9. Valore di default = 0
6. La pressione deve corrispondere a quella prevista per il tipo di gas per cui l'apparecchio è predisposto - vedi Tabella riepilogativa gas. Se non dovesse corrispondere agire sul potenziometro P1 fino a rilevare la corretta pressione. Per memorizzare la modifica premere di nuovo il tasto SW2.
7. Per uscire premere contemporaneamente i tasti SW3 e SW2 o premere il tasto ON/OFF.
8. Chiudere il rubinetto dell'acqua.
9. Chiudere il rubinetto del gas.
10. Staccare il manometro e stringere la vite "a".
11. Aprire il rubinetto del gas e verificare la tenuta della vite di misurazione.

messa in funzione

Tabella riepilogativa gas

		FLUENDO AVENIR OUTDOOR 11		FLUENDO AVENIR OUTDOOR 16	
		G20	G31	G20	G31
Indice di Wobbe inferiore (15 °C, 1013 mbar)	MJ/m ³	45,67	70,69	45,67	70,69
Pressione nominale di alimentazione	mbar	20	37	20	37
Pressione massima al bruciatore	mbar	15	14	13,8	12,4
Pressione minima al bruciatore	mbar	6,2	5,03	4,9	4,6
Ugelli bruciatore	nr.	10		15	
Ø ugelli bruciatore principale	mm	1,5	1,1	1,5	1,1
Consumi max/min (15 °C, 1013 mbar) (G.N.= m ³ /h)	massima	2,33	1,71	3,28	2,41
	minima	0,53	0,39	0,73	0,47

Cambio Gas

L'apparecchio può essere trasformato per uso da gas metano (G20) a Gas Liquido (G31) o viceversa a cura di un Tecnico Qualificato con l'utilizzo dell'apposito Kit.



Sistemi di protezione

L'apparecchio è protetto dai malfunzionamenti tramite controlli interni da parte della scheda a microprocessore che opera, se necessario, un blocco di sicurezza.

In caso di blocco dell'apparecchio viene visualizzato sul display un codice d'errore.

Spegnere l'apparecchio, portare l'interruttore elettrico esterno in posizione di OFF, chiudere il rubinetto del gas e contattare un tecnico qualificato.

Tabella riepilogativa codici errori

Display	Descrizione	
	Quadro comandi spento dopo pressione del tasto ON	<ul style="list-style-type: none"> - Manca alimentazione elettrica Verificare la connessione elettrica alla rete - Problema alla scheda elettronica o fusibile Sostituzione scheda o fusibile
R 1	Arresto per mancata accensione	<ul style="list-style-type: none"> - Rubinetto del gas chiuso Aprire il rubinetto ed eseguire la procedura di accensione. - Verificare l'elettrodo di accensione - Verificare l'elettrodo di rilevazione
R 2	Arresto per sovratemperatura	<ul style="list-style-type: none"> - Rilevata una temperatura superiore a 85 °C Verificare pressione acqua
R 3 	Intervento Pressostato Fumi L'errore è segnalato dal simbolo  a seguire il display visualizza il codice	<ul style="list-style-type: none"> - Verificare il funzionamento del Pressostato Fumi - Controllare il ventilatore
R 4	Distacco fiamma	<ul style="list-style-type: none"> - Controllare l'elettrodo di accensione - Controllare l'elettrodo di rilevazione - Controllare il voltaggio dell'alimentazione della scheda - Controllare la pressione di alimentazione del ags
R 5	Errore velocità ventilatore	
R 6	Errore Sonda uscita calda	Controllare la sonda uscita acqua calda sanitario
R 7	Errore Sonda entrata fredda	Controllare la sonda di entrata fredda

manutenzione

Istruzioni per l'apertura della mantellatura ed ispezione dell'interno

Prima di qualunque intervento nell'apparecchio togliere l'alimentazione elettrica tramite l'interruttore bipolare esterno e chiudere il rubinetto del gas.

Per accedere all'interno dell'apparecchio è necessario svitare le quattro viti nella parte inferiore del mantello frontale, tirarlo in avanti e sganciarlo.

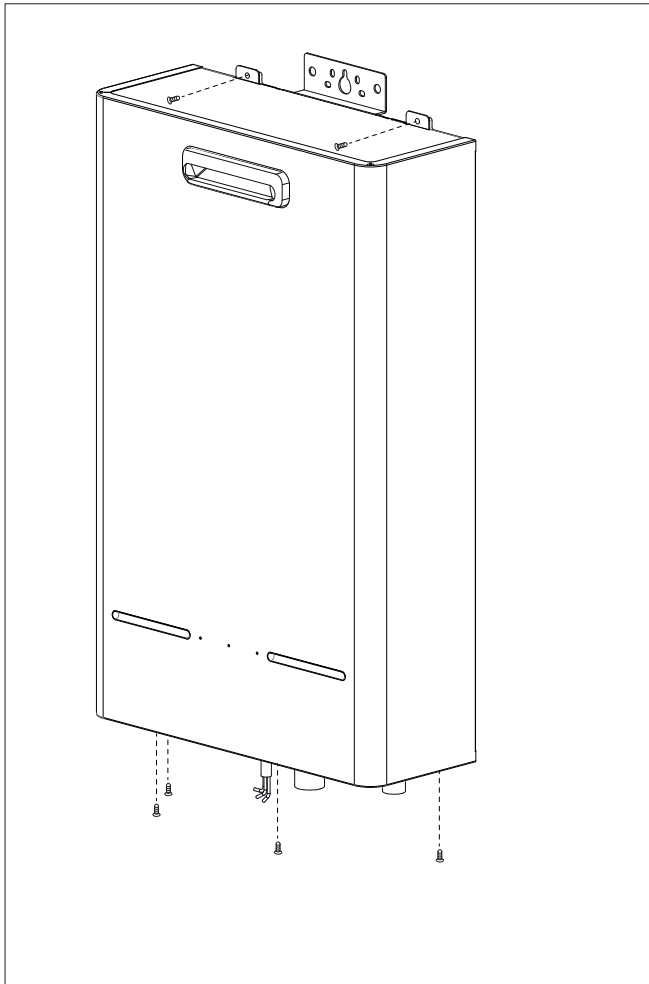

La manutenzione è essenziale per la sicurezza, il buon funzionamento e la durata dell'apparecchio. Va effettuata in base a quanto previsto dalle norme vigenti.

Prima di iniziare le operazioni di manutenzione:

- togliere l'alimentazione elettronica posizionando l'interruttore bipolare esterno in posizione OFF;
- chiudere il rubinetto del gas e dell'acqua dell'impianto sanitario.

Al termine vanno ripristinate le regolazioni iniziali.

Note Generali

Si raccomanda di effettuare sull'apparecchio, almeno una volta l'anno, i seguenti controlli:

1. Controllo delle tenute della parte acqua con eventuale sostituzione delle guarnizioni e ripristino della tenuta.
2. Controllo delle tenute della parte gas con eventuale sostituzione delle guarnizioni e ripristino della tenuta.
3. Controllo visivo dello stato complessivo dell'apparecchio.
4. Controllo visivo della combustione ed eventuale smontaggio e pulizia del bruciatore
5. A seguito del controllo al punto "3", eventuale smontaggio e pulizia della camera di combustione.
6. A seguito del controllo al punto "4", eventuale smontaggio e pulizia del bruciatore e dell'iniettore.
7. Pulizia dello scambiatore di calore primario.
8. Verifica del funzionamento dei sistemi di sicurezza riscaldamento:
 - sicurezza temperatura limite.
9. Verifica del funzionamento dei sistemi di sicurezza parte gas:
 - sicurezza mancanza gas o fiamma (ionizzazione).
10. Controllo dell'efficienza della produzione di acqua sanitaria (verifica della portata e della temperatura).
11. Pulizia del filtro in ingresso acqua fredda.
ATTENZIONE!! L'APPARECCHIO NON DEVE ESSERE MESSO IN FUNZIONE SENZA FILTRO.
12. Controllo generale del funzionamento dell'apparecchio.
13. Rimozione dell'ossido dall'elettrodo di rilevazione tramite tela smeriglio.

Prova di funzionamento

Dopo aver effettuato le operazioni di manutenzione, riempire l'apparecchio e l'impianto sanitario.

- Mettere in funzione l'apparecchio..
- Verificare le impostazioni e il buon funzionamento di tutti gli organi di comando, regolazione e controllo.
- Verificare la tenuta e il buon funzionamento dell'impianto di evacuazione fumi/prelievo aria comburente.

Procedura di svuotamento dell'apparecchio

Ogni qualvolta esista pericolo di gelo, deve essere svuotato l'impianto sanitario nel seguente modo:

- chiudere il rubinetto della rete idrica;
- aprire tutti i rubinetti dell'acqua calda.

ATTENZIONE

Svuotare i componenti che potrebbero contenere acqua calda, attivando eventuali sfiati, prima della loro manipolazione. Effettuare la disincrostazione da calcare di componenti attenendosi a quanto specificato nella scheda di sicurezza

del prodotto usato, aerando l'ambiente, indossando indumenti protettivi, evitando miscele di prodotti diversi, proteggendo l'apparecchio e gli oggetti circostanti. Richiudere ermeticamente le aperture utilizzate per effettuare letture di pressione gas o regolazioni gas.

Accertarsi che gli ugelli siano compatibili con il gas di alimentazione.

Nel caso si avverta odore di bruciato o si veda del fumo fuoriuscire dall'apparecchio o si avverta forte odore di gas, togliere l'alimentazione elettrica, chiudere il rubinetto del gas, aprire le finestre ed avvisare il tecnico.

Informazioni per l'Utente

Informare l'utente sulla modalità di funzionamento dell'apparecchio.

In particolare consegnare all'utente il manuale di istruzioni, informandolo che deve essere conservato a corredo dell'apparecchio.

Inoltre far presente all'utente quanto segue:

- Come impostare la temperatura ed i dispositivi di regolazione per una corretta e più economica gestione dell'apparecchio.
- Far eseguire, come da normativa, la manutenzione periodica dell'impianto.
- Non modificare, in nessun caso, le impostazioni relative all'alimentazione di aria di combustione e del gas di combustione.
- Informare il cliente che la garanzia non copre i danni provocati all'apparecchio se derivanti da:
 - un utilizzo non corretto; un'installazione non idonea, con relativi rischi di rottura e/o deterioramento dell'apparecchio causati da agenti atmosferici (acqua piovana, gelo etc.);
 - corti circuiti provocati da manomissioni interne/esterne o da fulmini;
 - incrostazioni calcaree o occlusioni interne.

Targhetta caratteristiche

1				2			
3			4		5		
6							
7							
8				MAX	MIN		
9		12		Q	14		
		13		P _{gas} /80°C	15		
10	11			16	17	18	
						20	
						21	
						22	

Legenda:

1. Marchio
2. Produttore
3. Modello - Nr. di serie
4. Codice commerciale
5. Nr. di omologa
6. Paesi di destinazione - categoria gas
7. Predisposizione Gas
8. Tipologia di installazione
9. Dati elettrici
10. Pressione massima sanitario
12. Tipo apparecchio
13. Classe NOx / Efficienza
14. Portata termica max - min
15. Potenza termica max - min
16. Portata specifica
17. Taratura potenza apparecchio
19. Gas utilizzabili
20. Temperatura ambiente minima di funzionamento
22. Temperatura massima sanitario

Servizio clienti 199 111 222

Costo della chiamata al telefono fisso: 0,143 Euro al minuto in fascia oraria intera e 0,056 Euro in fascia oraria ridotta (IVA inclusa)

Ariston Thermo SpA

Viale A. Merloni, 45
60044 Fabriano (AN)

www.chaffoteaux.it

 Servizio clienti
199.176.060*

*Costo della chiamata da telefono fisso: 0,143 Euro al minuto in fascia oraria intera e 0,056 Euro in fascia oraria ridotta (IVA inclusa)