



2010

CALDAIE MURALI E SCALDABAGNO

2010



**Joannes**

UNI EN ISO 9001:2008

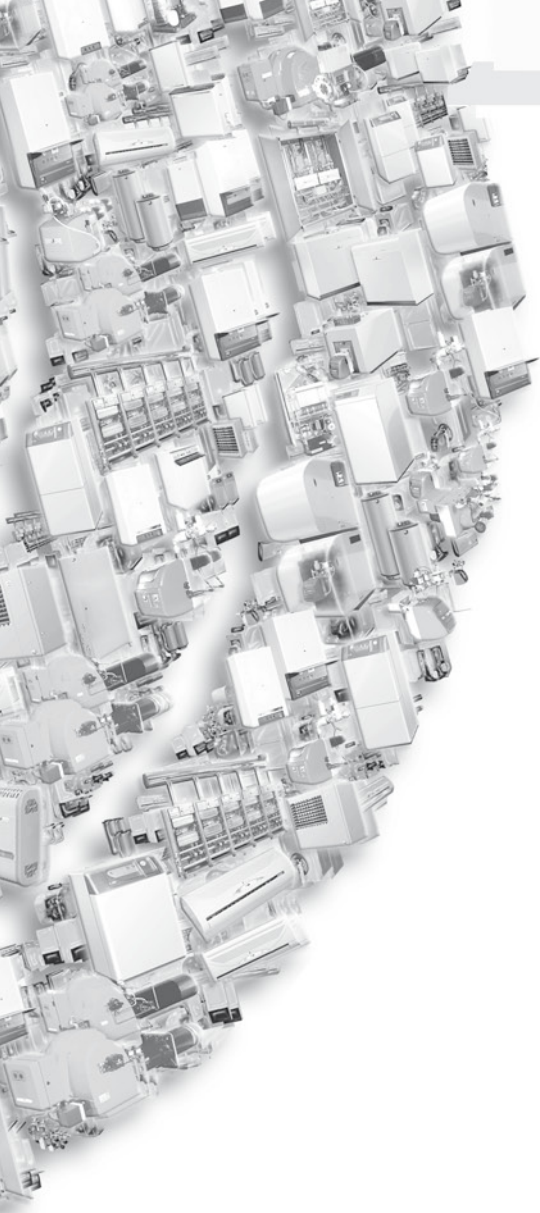

CALDAIE MURALI A GAS  
LINEA "O.ME.GA"



3

CALDAIE MURALI A GAS  
LINEA "CLIZIA"



5

CALDAIE MURALI A GAS  
LINEA "CIPREA"



7

CALDAIE MURALI A GAS COMPATTE  
PER ESTERNO "WINDY"



9

SCALDABAGNO A GAS  
ISTANTANEI LINEA "SIL", "SI 11 AJ"  
E CON ACCUMULO LINEA "SAL"



11

MUDULI CONTABILIZZATORI  
RIPARTITORI IMPIANTI DI RISCALDAMENTO  
APPARECCHIATURE PER LA GESTIONE DELLE ZONE



15

RADIATORI IN ALLUMINIO  
E BOILERS AD ACCUMULO  
LINEA "BJ" E "PAC B"



20

# CALDAIE MURALI A GAS LINEA "oMeGa"

RISCALDAMENTO E PRODUZIONE A.C.S. CON MICROACCUMULO E CON BOILER



La gamma "oMeGa", grazie all'avanzata gestione elettronica delle funzioni, nasce per migliorare le prestazioni e l'affidabilità nel tempo ottimizzando i consumi di energia.

Le caldaie oMeGa sono omologate per essere installate anche all'esterno, in luogo parzialmente protetto e con temperature fino a -5°C (-15 con kit opzionale), e per il funzionamento a bassa temperatura.

Il nuovo pannello di controllo elettronico digitale che equipaggia le caldaie murali della gamma "oMeGa" è stato progettato per migliorare le caratteristiche funzionali.

Un comando remoto con funzione di cronotermostato integrabile con una sonda esterna (entrambi opzionali) ottimizza le funzioni della caldaia ampliandone ulteriormente le possibilità di applicazione, come ad esempio, la regolazione climatica.

## **oMeGa M 24/28 A** A CAMERA APERTA CON MICROACCUMULO DA 5 LITRI

Queste due versioni sono modulanti, sia in fase di riscaldamento che in produzione istantanea di acqua calda sanitaria.

La gestione della modulazione avviene tramite una scheda elettronica che permette tra l'altro di regolare la potenza massima della caldaia in fase di riscaldamento, consentendo una perfetta adattabilità al fabbisogno termico reale dell'utente.

I due modelli sono dotati di termostato per il controllo dell'evacuazione dei prodotti della combustione secondo la norma UNI 7271.

## **oMeGa M 24/28 AS** A CAMERA STAGNA CON MICROACCUMULO DA 5 LITRI

Questi modelli possono essere installati con estrema sicurezza in qualsiasi locale, nel rispetto delle normative vigenti.

Il ciclo di combustione (aspirazione dell'aria comburente ed espulsione dei fumi) è infatti completamente stagno rispetto all'ambiente.

## **oMeGa 24/28 NAEB** A CAMERA APERTA

## **oMeGa 24/28 NASB** A CAMERA STAGNA

I quattro modelli con boiler in acciaio inox da 50 litri, sono disponibili nella versione a camera aperta (NAEB) e nella versione a camera stagna (NASB).

Sono dotate di un bollitore ad accumulo in acciaio inox da 50 litri, dispongono di camera di combustione isolata con fibra di ceramica, di scambiatore di calore in rame con bruciatore aspirato in acciaio inox idoneo al funzionamento con tutti i tipi di gas.

Predisposte per impianti a bassa temperatura, le caldaie oMeGa con boiler sono equipaggiate di accensione elettronica con controllo di fiamma a ionizzazione e funzionano in modulazione continua, gestita elettronicamente sia sul circuito del riscaldamento che su quello della produzione di acqua calda sanitaria.

La sicurezza del funzionamento è garantita dal circuito di combustione a tenuta stagna con elettroventilatore scarico fumi nei modelli NASB e dal dispositivo salvavita di sicurezza FLUE CONTROL contro il ritorno dei gas combusti nell'ambiente per i modelli NAEB.

La dotazione di serie comprende inoltre:

- Valvola gas ad apertura lenta.
- Vaso espansione da 8 l. sul circuito riscaldamento.
- Vaso di espansione da 2 litri sul circuito sanitario.
- Circolatore ad alta prevalenza.
- Valvola a tre vie elettrica.
- By-pass automatico.
- Presa per prelievo fumi.

L'elettronica di comando dispone delle seguenti funzioni:

- Regolazione temperatura dell'impianto di riscaldamento
- Regolazione temperatura del circuito di produzione acqua calda sanitaria.
- Visualizzazione anomalie.
- Controllo delle funzioni antigelo, Post-circolazione, Antilegionella.
- Controllo elettronico della pressione dell'impianto.

# CALDAIE MURALI A GAS LINEA "oMeGa"

## RISCALDAMENTO E PRODUZIONE A.C.S. CON MICROACCUMULO E CON BOILER

### CARATTERISTICHE TECNICHE

		oMeGa M 24 A	oMeGa M 28 A	oMeGa M 24 AS	oMeGa M 28 AS	oMeGa 24 NAEB	oMeGa 28 NAEB	oMeGa 24 NASB	oMeGa 28 NASB
Potenza termica al focolare	kW	25,8	30,0	25,8	30,0	25,8	30,0	25,8	30,0
Potenza termica utile (min-max)	kW	7,0 - 23,5	8,5 - 27,3	7,2 - 24,0	8,7 - 27,9	7,0 - 23,5	8,5 - 27,3	7,2 - 24,0	8,7 - 27,2
Rendimento termico utile (100%)	%	91,0	91,0	93,1	93,1	91,0	91,0	93,1	93,1
	(30%)	89,6	89,8	90,5	91,0	89,6	89,8	90,5	91,0
Marchatura rendimento energetico (CEE 92/42)		★★	★★	★★★	★★★	★★	★★	★★★	★★★
Perdite al mantello (a Pn max)	%	1,1	1,2	1,0	0,6	1,1	1,2	1,0	0,6
Temperatura fumi (a Pn max)	°C	129,0	129,0	124,0	119,0	129,0	129,0	124,0	119,0
Portata massica fumi (a Pn max)	kg/h	65,7	75,2	51,7	63,3	65,7	75,2	51,7	63,3
Tenore di CO <sub>2</sub> (a Pn max/min)	%	5,7 / 2,3	5,8 / 2,3	7,4 / 3,0	7,0 / 3,5	5,7 / 2,3	5,8 / 2,3	7,4 / 3,0	7,0 / 3,0
Tenore di NO <sub>x</sub> a Pn max/min (O <sub>2</sub> = 0%)	mg/kWh	225 / 120	179 / 114	188 / 138	171 / 114	225 / 120	179 / 114	188 / 138	171 / 114
Classe NO <sub>x</sub>		3	3	3	3	3	3	3	3
Temperatura MAX di esercizio riscaldamento °C		90	90	90	90	90	90	90	
Temperatura regolabile riscaldamento	°C	20 - 90	20 - 90	20 - 90	20 - 90	20 - 90	20 - 90	20 - 90	20 - 90
	sanitari	°C	30 - 65	30 - 65	30 - 65	30 - 65	30 - 65	30 - 65	30 - 65
Pressione max d'esercizio caldaia/sanitari	bar	3,0 / 8,0	3,0 / 8,0	3,0 / 8,0	3,0 / 8,0	3,0 / 8,0	3,0 / 8,0	3,0 / 8,0	3,0 / 8,0
Portata A.C.S. (Δt 30 °C)	litri/min	11,2	13,3	11,5	13,0	11,2	13,0	11,5	13,0
Marc. rend. energetico in prod. a.c.s. (Pr EN 13203)		★★★	★★★	★★★	★★★				
Contenuto acqua caldaia	litri	9,0	9,0	9,0	9,0	9,0	9,0	9,0	9,0
	microaccumulo / boiler	litri	5	5	5	50	50	50	50
Vaso di espansione caldaia	litri	8	8	8	8	8	8	8	8
Potenza elettrica assorbita (230V-50 Hz)	W	80	90	110	135	80	90	110	135
Grado di protezione elettrica		IP X5D	IP X5D	IP X5D	IP X5D	IP X5D I	P X5D	IP X5D	IP X5D
Rumorosità	dB (A)	45,0	45,0	46,5	46,5	45,0	45,0	46,5	46,5

oMeGa M 24/28 A

oMeGa M 24/28 AS

oMeGa 24/28 NAEB

oMeGa 24/28 NASB

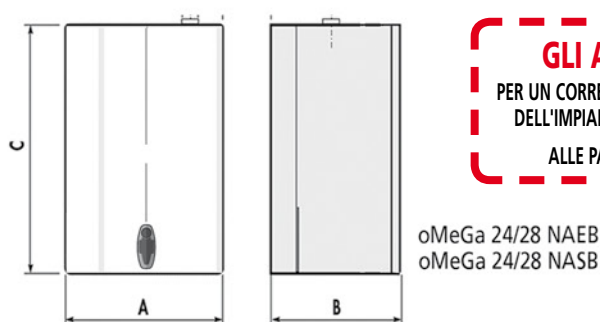
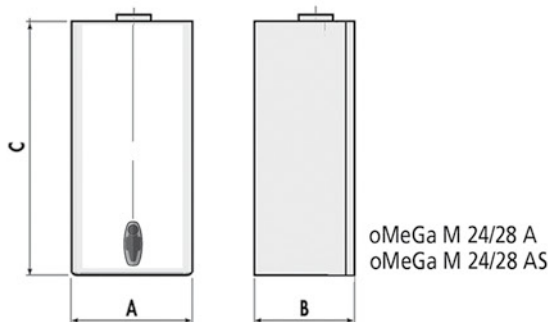
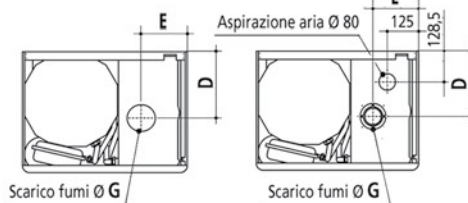
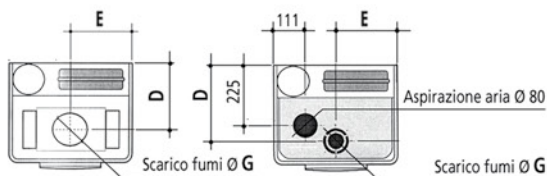

### GLI ACCESSORI

PER UN CORRETTO COMPLETAMENTO DELL'IMPIANTO SONO RIPORTATI ALLE PAGINE 22÷26

### DIMENSIONI E PREZZI DI LISTINO

		oMeGa M 24 A	oMeGa M 28 A	oMeGa M 24 AS	oMeGa M 28 AS	oMeGa 24 NAEB	oMeGa 28 NAEB	oMeGa 24 NASB	oMeGa 28 NASB
A - B	mm	450 - 385	450 - 385	450 - 385	450 - 385	600 - 470	600 - 470	600 - 470	600 - 470
C	mm	825	825	820	820	900	900	900	900
D - E	mm	238,5 - 225	238,5 - 225	276 - 232	276 - 232	220 - 176	220 - 176	209,5 - 213	209,5 - 213
Ø G	mm	140	140	60/100 - 80	60/100 - 80	130	140	60/100 - 80	60/100 - 80
Peso	kg	50,0	50,0	51,0	51,0	70,0	70,0	75,0	75,0
Codice (Gas metano)		9874024430	9874028430	9874024420	9874028420	9874024480	9874028480	9874024470	9874028470
	(G.P.L.)	9874024530	9874028530	9874024520	9874028520	9874024580	9874028580	9874024570	9874028570

Kit GPL (compreso nel prezzo) a richiesta.

Gli accessori sono riportati a fine capitolo.

# CALDAIE MURALI A GAS COMPATTE "CLIZIA N"

PER RISCALDAMENTO E PRODUZIONE DI ACQUA CALDA SANITARIA



Le caldaie murali a gas "CLIZIA N", ad alto rendimento, si presentano in quattro modelli da 24 kW e 32 kW per il riscaldamento e la produzione istantanea di acqua calda sanitaria, due modelli da 24 kW con accumulo dinamico e due modelli a basse emissioni di NOx da 24 kW. Di dimensioni estremamente contenute, sono disponibili in versione a camera aperta e a camera stagna.

Possono funzionare sia a gas naturale che a GPL e sono dotate di un bruciatore atmosferico ad accensione elettronica.

Il controllo di tutte le funzioni è affidato ad un microprocessore che gestisce la regolazione in modulazione continua della fiamma sia in riscaldamento che in funzionamento sanitario.

Le caldaie CLIZIA N sono omologate per essere installate anche all'esterno, in luogo parzialmente protetto e con temperature fino a -5°C (-15 con kit opzionale), e per il funzionamento a bassa temperatura.

## CARATTERISTICHE COSTRUTTIVE

- Scambiatore a piastre per la produzione dell'acqua calda sanitaria.
- Valvola a tre vie di precedenza sanitario.
- Scambiatore circuito primario in rame.
- Bruciatore aspirato in acciaio inox per tutti i tipi di gas.
- Prese per analisi di combustione.
- Dispositivo salvavita di sicurezza "Flue Control" contro il ritorno dei gas combusti nell'ambiente (solo modelli CLIZIA a tiraggio naturale).
- Accensione elettronica.
- Sistema di accensione e controllo fiamma con un singolo elettrodo.
- Valvola gas ad accensione lenta.
- Modulazione proporzionale gestita elettronicamente sul circuito sanitario e sul circuito riscaldamento.
- Visualizzazione funzioni/ temperatura/anomalie/blocco tramite display.
- Funzione antigelo.
- Funzione post-circolazione.
- Funzione antibloccaggio pompa riscaldamento.
- Regolazione temperatura sanitario.
- Regolazione temperatura riscaldamento.
- Circolatore a tre velocità
- Vaso espansione da 8 litri (10 litri per la Clizia N 32).
- Idrometro.
- Valvola sicurezza da tre bar.
- Possibilità di collegare il termostato ambiente o il comando remoto RC.

## CLIZIA N 24-32 A CLIZIA N 24-32 AS

Il modello a camera stagna permette una comoda installazione in qualsiasi tipo di ambiente domestico ed è omologata a tre stelle (Classe efficienza energetica 92/42 EEC).

Altre funzioni sono:

- **Termoregolazione:** Abbinando una sonda per il controllo della temperatura esterna si attiva il funzionamento in termoregolazione climatica, che gestisce la temperatura di mandata impianto in funzione della temperatura esterna, garantendo il massimo comfort.
- **Solare:** per la gestione della temperatura dell'acqua sanitaria proveniente da un boiler solare;
- **Preriscaldamento:** permette di mantenere in temperatura lo scambiatore a piastre del circuito sanitario, garantendo una risposta rapida nella produzione di acqua calda sanitaria;
- **Air purge:** per migliorare attraverso una gestione elettronica lo sfogo dell'aria dall'impianto;
- **Antigelo, antibloccaggio pompa e post-circolazione.** Un display visualizza le eventuali anomalie.

## CLIZIA N Low NOx 24 A / AS A BASSE EMISSIONI DI NOx

Questi due modelli da 24 kW di potenza, a camera aperta e a camera stagna, sono dotati dello speciale bruciatore raf-

freddato ad acqua, progettato e costruito per consentire di raggiungere massimi livelli in termini di riduzione dei valori degli elementi inquinanti: NOx <28 p.p.m. (<49 mg/kWh), CO <30 p.p.m. (<32 mg/kWh), proporzionale alla temperatura dell'acqua di ritorno, ed alti rendimenti (tre stelle anche nella versione a camera aperta).

## CLIZIA N 24 D / DS CON ACCUMULO DINAMICO

Questi due modelli sono dotati di bollitore ad accumulo dinamico da 25 litri e scambiatore a piastre in acciaio inox AISI 316 e doppio circolatore per l'impianto di riscaldamento e per il carico del bollitore.

- Funzione antilegionella.

CIRCUITO IDRAULICO CLIZIA N 24 DS

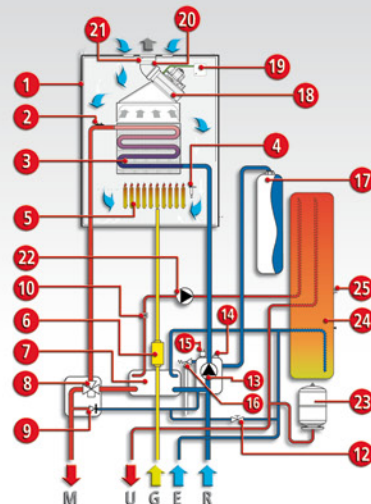

## LEGENDA CIRCUITI IDRAULICI

1. Camera stagna;
2. Sensore doppio (Sicurezza + riscaldamento);
3. Scambiatore in rame per riscaldamento e sanitario;
4. Elettrodo di accensione e rilevazione;
5. Gruppo bruciatori;
6. Valvola gas;
7. Scambiatore;
8. Valvola deviatrice;
9. By-pass automatico;
10. Sensore di temperatura sanitario;
11. Flussometro;
12. Rubinetto di riempimento impianto;
13. Circolatore riscaldamento;
14. Sfiato aria automatico;
15. Pressostato acqua;
16. Valvola di sicurezza;
17. Vaso di espansione;
18. Ventilatore;
19. Pressostato aria;
20. Diaframma fumi;
21. Collettore uscita fumi;
22. Circolatore sanitario;
23. Vaso espansione sanitario;
24. Accumulo;
25. Sonda temperatura sanitario.

CIRCUITO IDRAULICO CLIZIA N 24/32 AS

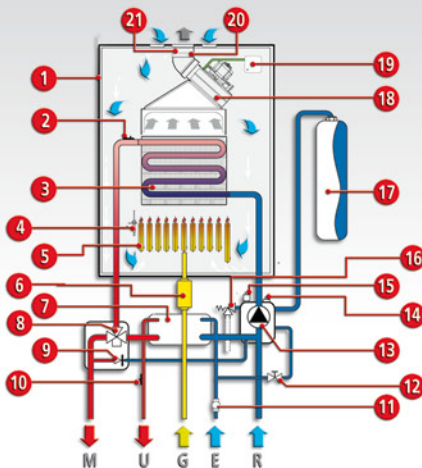

# CALDAIE MURALI A GAS COMPATTE "CLIZIA N"

## PER RISCALDAMENTO E PRODUZIONE DI ACQUA CALDA SANITARIA

CARATTERISTICHE TECNICHE		CLIZIA N 24 A	CLIZIA N 24 AS	CLIZIA N 32 A	CLIZIA N 32 AS	CLIZIA N 24 D	CLIZIA N 24 DS	CLIZIA N Low NOx 24 A	CLIZIA N Low NOx 24 AS
Potenza termica al focolare	(min/max) kW	8,3 - 25,8	8,3 - 25,8	11,5 - 34,4	11,5 - 34,4	8,3 - 25,8	8,3 - 25,8	10,0 - 25,8	10,0 - 25,8
Potenza termica utile	(min/max) kW	7,0 - 23,5	7,2 - 24,0	9,7 - 31,3	9,9 - 32,0	7,0 - 23,5	7,6 - 24,0	9,2 - 24,0	9,2 - 24,0
Rendimento termico utile	al 100% %	91,0	93,0	91,0	93,1	91,0	93,0	93,0	93,0
	al 30% %	89,6	90,5	89,8	91,0	89,6	90,5	92,8	92,8
Classe efficienza energetica	(Dir. 92/42 EEC)	★★	★★★	★★	★★★	★★	★★★	★★★	★★★
Perdite al mantello	(a Pn max) %	1,6	1,0	1,5	0,7	1,5	1,0	1,5	1,5
Temperatura fumi	(a Pn max/min) °C	120,0 / 88,0	124,0 / 90,0	142,0 / 99,0	125,0 / 88,0	120,0 / 88,0	124,0 / 90,0	91,0 / 52,0	119,0 / 80,0
Portata massica fumi	(a Pn max) kg/h	72,0	54,0	82,8	72,0	72,0	54,0	70,3	53,4
Tenore di CO <sub>2</sub>	a Pn max/min (0% di O <sub>2</sub> ) mg/kWh	5,1 / 2,1	7,1 / 2,2	6,2 / 2,4	7,2 / 2,1	5,1 / 2,1	7,1 / 2,2	5,3 / 2,6	7,1 / 4,2
Tenore NO <sub>x</sub>	a Pn max/min/ponderato (0% O <sub>2</sub> ) mg/kWh	225/112/146	193/121/134	214/116/144	203/122/142	225/112/146	193/121/134	77/39/41	60/18/22
Classe NO <sub>x</sub>		3	3	3	3	3	3	5	5
Pressione di esercizio riscaldamento	(min/max) bar	0,8 - 3,0	0,8 - 3,0	0,8 - 3,0	0,8 - 3,0	0,8 - 3,0	0,8 - 3,0	0,8 - 3,0	0,8 - 3,0
Temperatura max riscaldamento	°C	90,0	90,0	90,0	90,0	90,0	90,0	90,0	90,0
Regolazione temperatura riscaldam.	(min/max) °C	30 - 85	30 - 85	30 - 85	30 - 85	30 - 85	30 - 85	30 - 85	30 - 85
Contenuto acqua riscaldamento / sanitario	litri	1,0 / 0,2	1,0 / 0,2	1,2 / 0,3	1,2 / 0,3	1,0 / 0,2	1,0 / 0,2	1,2 / 0,2	1,2 / 0,2
Vaso di espansione riscaldamento	(capacità) litri	8	8	8	8	8	8	8	8
Pressione di esercizio sanitario	(min/max) bar	0,25 - 9,0	0,25 - 9,0	0,25 - 9,0	0,25 - 9,0	0,25 - 9,0	0,25 - 9,0	0,25 - 9,0	0,25 - 9,0
Regolazione temperatura sanitario	(min/max) °C	40 - 55	40 - 55	40 - 55	40 - 55	40 - 55	40 - 55	40 - 55	40 - 55
Contenuto acqua accumulo dinamico	litri	--	--	--	--	25	25	--	--
Portata A.C.S.	(Δt 25°C - 30°C) litri/min	11,2	11,4	14,9	15,2	(1)	(1)	11,4	13,7 - 11,4
Grado di protezione elettrica		IP X5D	IP X5D	IP X5D	IP X5D	IP X5D	IP X5D	IP X5D	IP X5D
Potenza elettrica assorbita	(230 V / 50 Hz) W	80,0	110,0	90,0	135,0	80,0	110,0	80,0	110,0
Tiraggio minimo	pascal	4,0	--	4,0	--	4,0	--	4,0	--
Massima prevalenza camino	pascal	--	90	--	130	--	90	--	100
Massima lunghezza Ø 60/100	metri	--	4,0	--	4,0	--	4,0	--	4,0

(1) Portata A.C.S. per CLIZIA N 24 D e CLIZIA N 24 DS: Prelievo nei primi 10 minuti (Δt 30°C): 145 litri; Prelievo continuo (Δt 30°C): 700 litri/h.

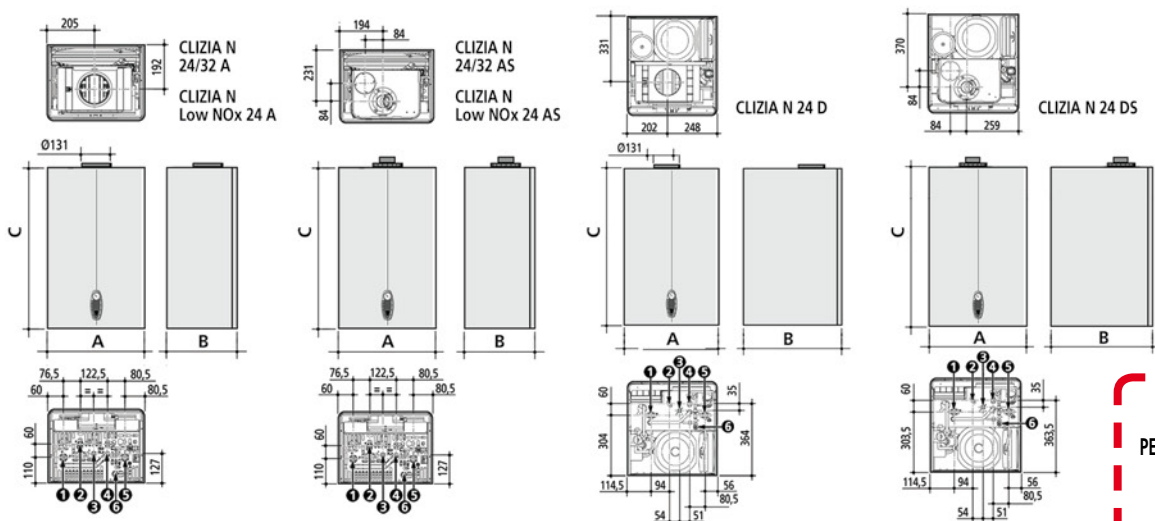

- 1: Mandata riscaldamento Ø 3/4"
- 2: Uscita acqua sanitaria Ø 1/2"
- 3: Entrata gas Ø 1/2"
- 4: Entrata acqua sanitaria Ø 1/2"
- 5: Ritorno riscaldamento Ø 3/4"
- 6: Scarico valvola di sicurezza

### GLI ACCESSORI

PER UN CORRETTO COMPLETAMENTO DELL'IMPIANTO SONO RIPORTATI

ALLE PAGINE **22÷26**

DIMENSIONI E PREZZI DI LISTINO		CLIZIA N 24 A	CLIZIA N 24 AS	CLIZIA N 32 A	CLIZIA N 32 AS	CLIZIA N 24 D	CLIZIA N 24 DS	CLIZIA N Low NOx 24 A	CLIZIA N Low NOx 24 AS
Larghezza (A) / Altezza (C)	mm	420 / 700	420 / 700	420 / 700	420 / 700	450 / 760	450 / 760	420 / 700	420 / 700
Profondità (B)	mm	320	320	320	320	495	495	320	320
Peso a vuoto	kg	28	32	31	36	44	49	32	36
Codice	(Gas metano)	9879024470	9879024460	9879032470	9879032460	9879024480	9879032480	9879024620	9879024610
	(G.P.L.)	9879024570	9879024560	9879032570	9879032560	9879024580	9879032580	(2)	(2)

(2) Versione G.P.L. con kit ugelli da richiedere a parte (Cod. 014016X1).

Gli accessori sono riportati a fine capitolo.

# CALDAIE MURALI A GAS COMPATTE "CIPREA J"

PER RISCALDAMENTO E PRODUZIONE DI ACQUA CALDA SANITARIA  
CON SCAMBIATORE IN RAME

Le caldaie murali a gas "CIPREA J", ad alto rendimento, si presentano in cinque modelli da 24 e 32 kW per il riscaldamento e la produzione di acqua calda sanitaria, di dimensioni estremamente contenute, in versione a camera aperta, a camera stagna e per esterno da incasso.

Il modello a camera stagna permette una comoda installazione in qualsiasi tipo di ambiente domestico.

Tutti i modelli da interno sono omologati per essere installati anche all'esterno, in luogo parzialmente protetto.



- Funzionamento a temperatura scorrevole tramite sonda esterna (opzionale).
- Portata termica modulante sia in riscaldamento che in produzione sanitaria, gestita da scheda elettronica a microprocessore.
- Installazione anche all'esterno in luogo parzialmente protetto fino a -5°C (per i modelli a camera aperta è necessario applicare il kit opzionale di protezione antiverno).
- Sistema ECO/COMFORT per una produzione rapida dell'acqua calda sanitaria.
- Innovativo controllo della combustione che ne garantisce il funzionamento ottimale alle varie condizioni di carico termico e di camino (modelli a camera stagna).

## CARATTERISTICHE COSTRUTTIVE

- Scambiatore di calore a geometria compatta interamente in rame.
- Pannello comandi semplice e completo, interfaccia utente a display, con tasti di impostazione.
- Circolatore a 3 livelli di portata/prevalenza con sistema antibloccaggio tramite attivazione per alcuni secondi ogni 24 ore di inattività.
- Camera di combustione in lamiera alluminata anticorrosione, isolata internamente con fibra ecologica e bruciatore in acciaio inox AISI 304.
- Abbinabile ad un cronocomando remoto modulante (opzionale).
- Mantellatura verniciata di bianco per anafresi a polveri epossidiche.
- Dimensioni compatte e peso contenuto.
- Elevati rendimenti energetici, certificazione energetica 3 stelle 92/42 EEC (mod. a camera stagna).

## PANNELLO COMANDI

- 1-2: Regolazione temperatura acqua calda sanitaria;
- 3-4: Regolazione temperatura impianto riscaldamento;
- 5: Display;
- 6: Tasto selezione estate / inverno e reset;
- 7: Tasto selezione economy / comfort e modalità OFF;
- 8: Indicazione modalità Estate (Riscaldam. disattivato);
- 9: Temperature e codici anomalie;
- 10: Indicazione modalità Economy (Comfort disattivato);
- 11: Idrometro;
- 12: Connessione Service Tool;
- 13: Accensione e potenza del bruciatore.

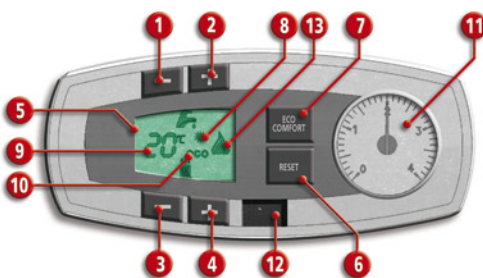

## CIPREA J 32 IN LA SOLUZIONE PER ESTERNO DA INCASSO (PROFONDITA' 24 cm)

CIPREA J 32 IN è una caldaia murale per esterno ad incasso, dotata di scambiatore primario bitermico e adatta per il riscaldamento e la produzione di acqua calda sanitaria. Di ridottissime dimensioni è modulante, ad alto rendimento e a camera stagna con funzionamento a tiraggio forzato tipo B22.

CIPREA J 32 IN può essere comandata direttamente dal cruscotto caldaia all'interno del telaio da incasso, o da un comando a distanza (opzionale) che può essere installato nel punto più comodo dell'abitazione con il vantaggio di gestire dall'interno tutte le funzioni caldaia.

## FUNZIONAMENTO SOTTO ZERO

CIPREA J 32 IN, permanendo le normali condizioni di lavoro (alimentazione elettrica e gas), può funzionare con temperature fino a -5°C; E' infatti dotata di un particolare dispositivo antigelo che, per proteggere il circuito idraulico, entra in funzione quando la temperatura si avvicina al valore di 5°C.

Con l'applicazione di un ulteriore kit antigelo (opzionale) si può aumentare la protezione del circuito sanitario portando il limite di funzionamento della caldaia fino a -15°C.

CIPREA J 32 IN è da utilizzare nella sola installazione con il suo telaio ad incasso. Un utilizzo diverso non rientra nella omologazione della caldaia.



# CALDAIE MURALI A GAS COMPATTE "CIPREA J"

PER RISCALDAMENTO E PRODUZIONE DI ACQUA CALDA SANITARIA  
CON SCAMBIATORE IN RAME

CARATTERISTICHE TECNICHE		CIPREA J 24 A	CIPREA J 24 AS	CIPREA J 32 A	CIPREA J 32 S	CIPREA J 32 IN
Potenza termica al focolare	(min/max) kW	8,3 - 25,8	8,3 - 25,8	11,5 - 34,4	11,5 - 34,4	11,5 - 34,4
	(min/max) kcal/h	7.138 - 22.188	7.138 - 22.188	9.890 - 29.584	9.890 - 29.584	9.890 - 29.584
Potenza termica utile	(min/max) kW	7,0 - 23,5	7,2 - 24,0	9,7 - 31,3	9,9 - 32,0	9,9 - 32,0
	(min/max) kcal/h	6.020 - 20.210	6.192 - 20.640	8.342 - 26.918	8.514 - 27.520	8.514 - 27.520
Rendimento termico utile	al 100% %	91,0	93,0	91,0	93,1	93,1
	al 30% %	89,6	90,5	89,8	91,0	91,0
Classe efficienza energetica	(Dir. 92/42 EEC)	★★	★★★	★★	★★★	★★★
Classe NOx		3	3	3	3	3
Pressione max circuito riscaldamento	bar	0,8 - 3,0	0,8 - 3,0	0,8 - 3,0	0,8 - 3,0	0,8 - 3,0
Regolazione temperatura riscaldamento	°C	30 - 85	30 - 85	30 - 85	30 - 85	30 - 85
Vaso di espansione circuito riscaldamento	litri	8	8	10	10	10
Pressione circuito sanitario	(min/max) bar	0,25 - 9,0	0,25 - 9,0	0,25 - 9,0	0,25 - 9,0	0,25 - 9,0
Regolazione temperatura sanitario	°C	35 - 65	35 - 65	35 - 65	35 - 65	35 - 65
Produzione A.C.S. max-min	(Δt 30°C) litri/min	11,2 - 2,5	11,4 - 2,5	14,9 - 2,5	15,2 - 2,5	15,2 - 2,5
Tensione di alimentazione	V/Hz	230/50	230/50	230/50	230/50	230/50
Potenza totale assorbita	W	85,0	110,0	90,0	135,0	135,0
Grado di protezione		IP X5D	IP X5D	IP X5D	IP X5D	IP X5D

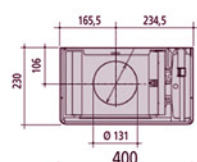

CIPREA J 24 A  
CIPREA J 32 A

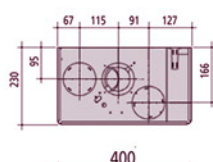

CIPREA J 24 AS  
CIPREA J 32 S

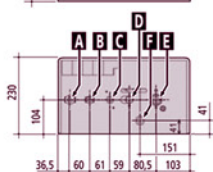
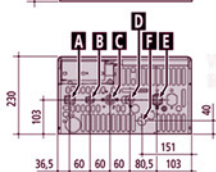
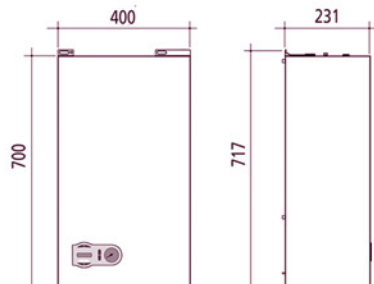
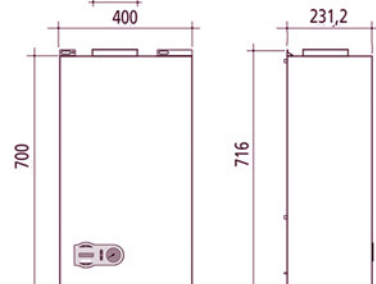

CIPREA J 32 IN

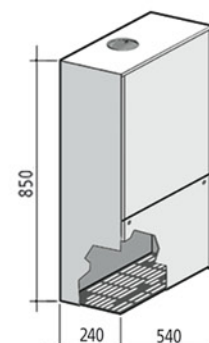
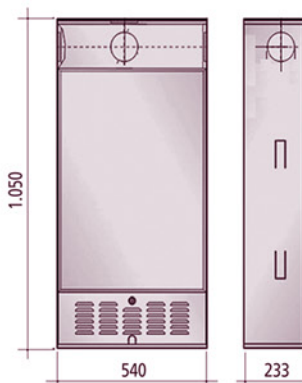

KIT TELAIO ESTERNO  
A PARETE

- A Mandata impianto riscaldamento Ø 3/4"
- B Uscita acqua sanitaria Ø 1/2"
- C Entrata gas Ø 1/2"
- D Entrata acqua sanitaria Ø 1/2"
- E Ritorno impianto riscaldamento Ø 3/4"
- F Valvola di sicurezza

## GLI ACCESSORI

PER UN CORRETTO COMPLETAMENTO  
DELL'IMPIANTO SONO RIPORTATI  
ALLE PAGINE **23÷27**

DIMENSIONI E PREZZI DI LISTINO		CIPREA J 24 A	CIPREA J 24 AS	CIPREA J 32 A	CIPREA J 32 S	CIPREA J 32 IN
Peso	kg	25	32	31	35	37
Codice	Metano	.....	.....	.....	.....	.....
	GPL	--	.....	--	.....	--

Kit telaio incasso per CIPREA J 32 IN, Cod. 046018X1; Kit telaio esterno per CIPREA J 32 IN, Cod. 046018X1;  
Kit comando remoto a filo per CIPREA J 32 IN, Cod. 08520570; Kit comando remoto a radiofrequenza per CIPREA J 32 IN, Cod. 08520580.

Kit GPL (compreso nel prezzo) a richiesta.

Gli accessori sono riportati a fine capitolo.



## CALDAIE MURALI A GAS PER ESTERNO "WINDY"

MONOTERMICHE, PER RISCALDAMENTO E PRODUZIONE DI ACQUA CALDA SANITARIA

Le caldaie murali a gas della linea WINDY, modulanti, ad alto rendimento, possono essere installate all'esterno ma grazie al loro design semplice ed elegante sono adatte anche per l'interno.

L'isolamento elettrico IP X5 D, la sicurezza antigelo, la doppia zincatura interna ed esterna, la verniciatura a polveri, proteggono le caldaie WINDY dagli agenti aggressivi presenti nell'atmosfera.

Sono dotate, di serie, di un comando remoto con funzione di cronotermostato e termoregolazione.



### WINDY M 20-IN e WINDY 28-IN

I modelli WINDY-IN consistono in un'unità murale a gas inserita in un telaio in lamiera zincata, **di soli 23,9 centimetri di profondità**, studiato per la realizzazione dell'impianto a incasso nel muro.

Il telaio è munito di ganci di sostegno per la caldaia e della dima per gli allacciamenti, che permette di effettuare il collegamento all'impianto ed al tubo di adduzione gas anche in assenza della caldaia.

Una serie di fori pretranciati danno la possibilità di scegliere la posizione più razionale, sia per la parte idraulica, sia per i condotti destinati allo scarico dei fumi.

Lo sportello, completo di adeguate fenditure per l'aerazione, è dotato di una serratura di sicurezza ed è diviso in tre sezioni, per facilitare l'accesso a tutti i componenti della caldaia.



### WINDY M 20 e WINDY 28

Sono caldaie a gas a camera stagna, elettronica e a tiraggio forzato, progettate per essere installate all'esterno, su balconi o terrazzi.

Funzionano a modulazione continua sul circuito di riscaldamento e sul circuito sanitario.

La gestione del gas è affidata ad una centralina elettronica che consente le seguenti operazioni:

- Possibilità di regolazione della potenza di riscaldamento;
- Possibilità di regolazione della lenta accensione;
- Funzione antigelo;
- Limitazioni delle frequenti accensioni durante il riscaldamento mediante l'apposito selettore;
- Possibilità di adattamento per impianti a pavimento.

Le caldaie WINDY sono dotate dei seguenti dispositivi di sicurezza:

- Pressostato acqua che interviene in caso di insufficiente pressione idraulica.
- Il termostato limite temperatura scambiatore pone la caldaia in stato di arresto di sicurezza nel caso in cui la temperatura del circuito supera i 100 °C.
- Il pressostato differenziale pone la caldaia in stato di arresto di sicurezza in presenza di anomalie sul circuito scarico fumi o per anomale condizioni atmosferiche.
- la valvola di sicurezza impianto interviene inoltre nel caso in cui la pressione dell'impianto dovesse superare i 3 bar.



# CALDAIE MURALI A GAS PER ESTERNO "WINDY"

MONOTERMICHE, PER RISCALDAMENTO E PRODUZIONE DI ACQUA CALDA SANITARIA

CARATTERISTICHE TECNICHE		WINDY M 20	WINDY 28	WINDY M 20-IN (*)	WINDY 28-IN (*)
Potenza termica al focolare	kcal/h	22.360	29.670	22.360	29.670
	kW	26,0	34,5	26,0	34,5
Potenza termica utile	kcal/h	20.898	27.804	20.898	27.804
	kW	24,3	32,33	24,3	32,33
Rendimento utile	(al 100%) %	93,7	93,7	93,7	93,7
	(al 30%) %	91,3	91,7	91,3	91,7
Classe efficienza energetica (Dir. 92/42 EEC)		***	***	***	***
Produzione A.C.S. $\Delta t$ 30°C	litri/min	2,8 - 11,6	2,5 - 15,1	2,5 - 11,6	2,5 - 15,1
Potenza assorbita (230 V - 50 Hz)	W	145	165	145	165

Pressione massima Circuito Riscaldamento: 3 bar; Pressione massima Circuito Sanitario: 8 bar; Vaso espansione Circuito Riscaldamento: 10 litri; Regolazione temperatura A.C.S.: 30/60 °C; Pressione Gas Metano: 20 mbar; Pressione Gas G.P.L.: 29/37 mbar; Grado di protezione elettrica: IP X5D.

WINDY M 20, WINDY 28

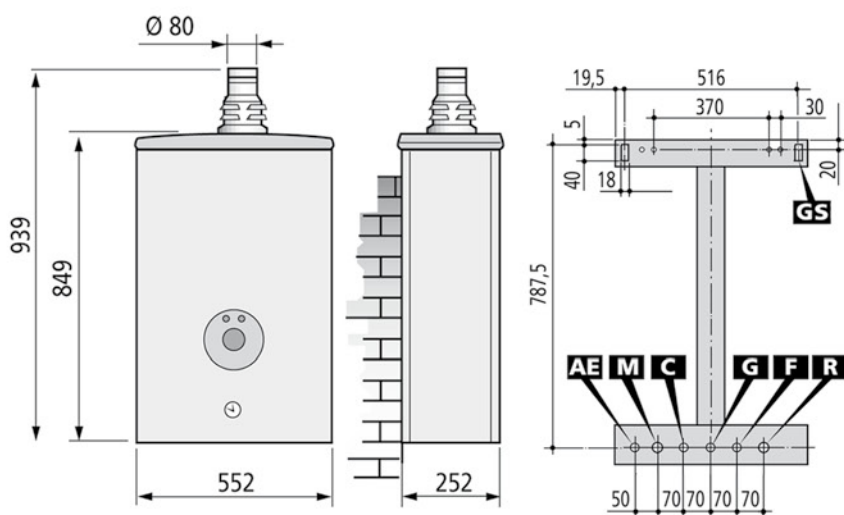

WINDY M 20-IN, WINDY 28-IN

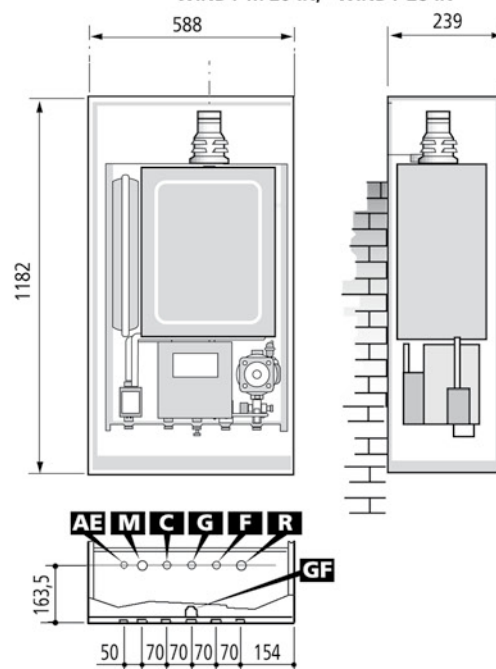

## GLI ACCESSORI

PER UN CORRETTO COMPLETAMENTO DELL'IMPIANTO SONO RIPORTATI ALLE PAGINE 22÷26

C : Acqua calda  $\varnothing$  1/2"  
 G : Adduzione gas  $\varnothing$  3/4" (caldaia),  
 $\varnothing$  1/2" (allacciamento)  
 F : Ingresso acqua fredda  $\varnothing$  1/2"  
 AE : Alimentazione elettrica  
 M : Mandata impianto  $\varnothing$  3/4"  
 R : Ritorno Impianto  $\varnothing$  3/4"  
 GS : Ganci di sostegno  $\varnothing$  10 mm.  
 GF : Fustella per uscita gas frontale

## PESI E PREZZI DI LISTINO

		WINDY M 20	WINDY 28	WINDY M 20-IN (*)	WINDY 28-IN (*)
Peso	kg	45	45	53	53
Codice	Metano	9836024220	9834028220	9837024220	9835028220

(\*) I modelli WINDY-IN sono da installare esclusivamente con il proprio telaio ad incasso. Ogni utilizzo diverso non rientra nell'omologazione della caldaia.

Kit GPL (compreso nel prezzo) a richiesta.

Gli accessori sono riportati a fine capitolo.

# SCALDABAGNO ISTANTANEI A GAS

## PER PRODUZIONE DI ACQUA CALDA SANITARIA

Joannes propone una gamma di scaldabagno istantanei completamente automatici, gestiti elettronicamente, con modulazione di fiamma continua. Tre modelli sicuri ed affidabili, di facile installazione e manutenzione.

### SIL 14 TOP e SIL14 S TOP

Scaldabagno istantanei adatti per la produzione acqua calda sanitaria per usi domestici, particolarmente indicati per miscelatori e doccia.

- Produzione continua di acqua calda sanitaria pari a 14 litri/minuto ( $\Delta t$  a 25°C).
- Funzionamento con bassa portata d'acqua (2,1 litri/minuto).
- Modulazione continua di fiamma per una grande flessibilità d'uso.
- Gestione totalmente automatica a mezzo di centralina elettronica.
- Sistema di autodiagnosi con indicazione a led luminosi.
- Grado di protezione elettrica IP 44.
- Dispositivo "Flue Control" che impedisce il ritorno dei gas combusti nell'ambiente (Mod. SIL 14 TOP).
- Circuito di combustione a tenuta stagna e pressostato di sicurezza (Mod. SIL 14 S TOP). Il modello a camera stagna SIL 14 S TOP è inoltre predisposto per utilizzare gli scarichi fumo di tipo concentrico o sdoppiato previsti per la gamma delle caldaie murali.

### SI 11 AJ

Scaldabagno istantaneo a gas elettronico, a ionizzazione, a camera aperta e tiraggio naturale, da installare all'interno dotato delle seguenti caratteristiche costruttive:

- Selettore di potenza e temperatura.
- Dispositivo di controllo evacuazione fumi.
- Accensione elettronica con rilevazione di fiamma a ionizzazione.
- Alimentazione a pile 2x1,5 V lunga durata.
- Valvola gas modulante.
- Regolazione della potenza dal 40% al 100%.
- Dispositivo SOFT START per una progressiva e silenziosa accensione.
- Massima facilità di installazione e manutenzione.
- Dispositivo di sicurezza contro la mancanza di acqua.
- Funzionamento certificato anche ad aria propanata (50% aria - 50% G31) con apposita trasformazione.

PAGINA  
IN CORSO DI AGGIORNAMENTO

### LEGENDA SIL 14 S TOP

- 1: Pressostato fumi; 2: Ventilatore; 3: Sonda sanitaria;  
4: Termostato di sicurezza totale; 5: Scambiatore;  
6: Bruciatore; 7: Elettrodi di accensione; 8: Elettrodo di controllo;  
9: Valvola di sicurezza (opzionale);  
10: Valvola gas; 11: Bobina modulante; 12: Flussometro sanitario;  
13: Spia anomalie; 14: Spia ON/OFF;  
15: Spia di blocco; 16: Potenzimetro regolaz. sanitaria;  
17: Selettore funzioni; 18: Cappa fumi; 19: Flue Control;  
20: Vaso anti colpo d'ariete (eventuale);

F: Entrata acqua fredda; C: Uscita acqua calda sanitaria;  
G: Adduzione gas.

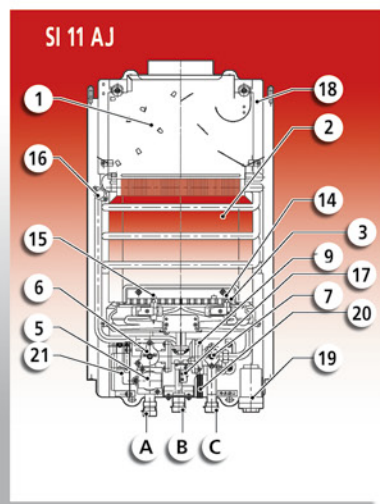
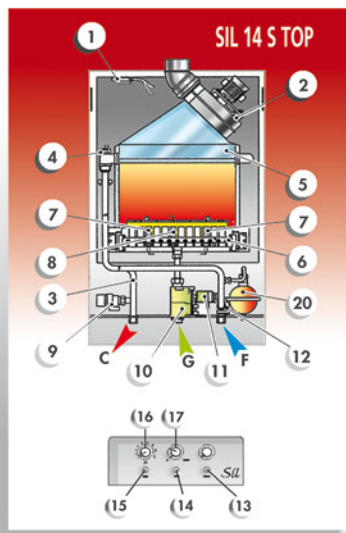

### LEGENDA SI 11 AJ

1: Rompitiraggio incorporato per assicurare la corretta combustione, anche quando varia il tiraggio nel condotto di scarico dei gas combusti (canna fumaria);

2: Scambiatore di calore in rame elettrolitico puro con rivestimento termico che assicura la massima trasmissione del calore all'acqua; 3: Bruciatore multigas: tecnologia avanzata che sfrutta al massimo il gas consumato. La trasformazione ad un altro tipo di gas è possibile con il cambio degli ugelli e del perno di regolazione; 5: Valvola di sicurezza dell'accensione: Munita di sistema elettrico che consente l'uscita del gas dai bruciatori solo in condizioni di sicurezza/presenza fiamma; 6: Manopola di regolazione potenza: per impostare manualmente la potenza richiesta; 7: Selettore della temperatura: per impostare a piacere la temperatura dell'acqua calda; 9: Dispositivo idraulico: Mette automaticamente in moto i meccanismi di riscaldamento dell'acqua quando si apre un rubinetto dell'acqua calda. Allo stesso tempo è un sistema di sicurezza, in quanto apre il flusso del gas al bruciatore solo quando l'acqua circola nello scambiatore; 14: Sonda elettronica di ionizzazione: Serve a rilevare la presenza fiamma; 15: Elettrodo d'accensione bruciatore; 16: Termostato limitatore temperatura; 17: Microinterruttore d'accensione; 18: Dispositivo di controllo dello scarico dei gas (T.T.B.) Disinserisce lo scaldacqua in caso di insufficienza di tiraggio o presenza di ostruzioni nello scarico dei fumi; 19: Scatola delle batterie; 20: Valvola idraulica di drenaggio; 21: Modulo elettronico di controllo.

A: Adduzione gas; B: Uscita acqua calda sanitaria; F: Entrata acqua fredda.

# SCALDABAGNO ISTANTANEI A GAS

## PER PRODUZIONE DI ACQUA CALDA SANITARIA

CARATTERISTICHE TECNICHE		SIL 14 TOP	SIL 14 S TOP	AJ 11 AJ	SI 14 SJ
Potenza termica al focolare	kW	27,0	27,0	21,1 - 8,1	26,9 - 10,3
Potenza termica utile	kW	23,7	23,7	18,9 - 7,1	23,9 - 8,8
Pressione di esercizio	mbar	0,4 - 10,0	0,4 - 10,0	0,45 - 10,0	0,20 - 10,0
Rendimento utile	(a P max) %			--	88,7
Ugelli Bruciatore	(Metano) Ø mm	1,15	1,15	1,15	1,25
	(GPL) Ø mm	0,75	0,75	0,72	0,77
Diaframma Gas	Ø mm	--	5,9 - 6,2	--	--
Produzione A.C.S.	(Δt 25°C) litri/min	2,5 - 13,6	2,5 - 13,6	6,5 - 10,8	13,7
	(Δt 50°C) litri/min			2,4 - 5,4	6,9
Alimentazione Elettrica	V/Hz	230/50	230/50	230/50	230/50
Potenza assorbita	W	25	70	....	40

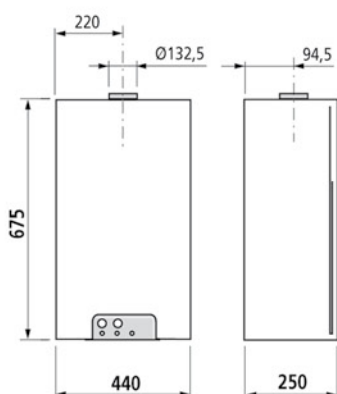

SIL 14 TOP, SIL 14 S TOP

**MODELLI DISPONIBILI  
SINO AD ESAURIMENTO**

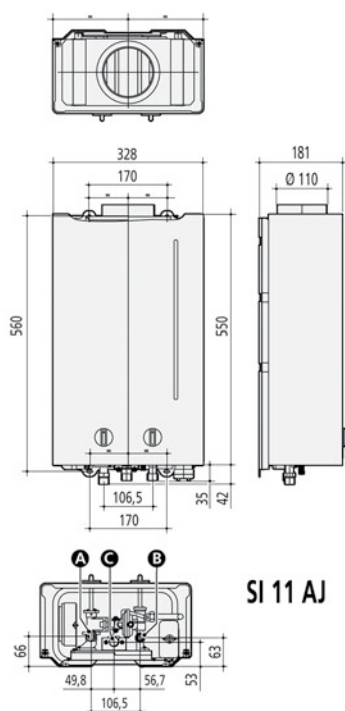

SI 11 AJ

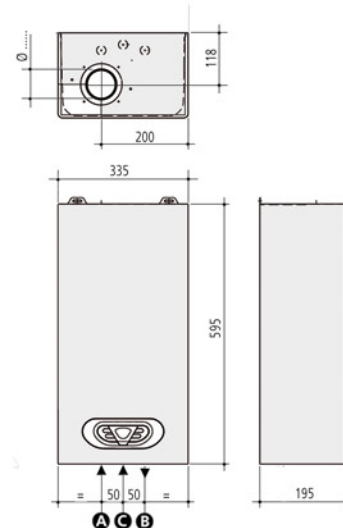

SI 14 SJ

DIMENSIONI E PREZZI DI LISTINO		SIL 14 TOP	SIL 14 S TOP	AJ 11 AJ	SI 14 SJ
Mandata Impianto (A)	inch	1/2"	1/2"	1/2"	1/2"
Ritorno Impianto (B)	inch	1/2"	1/2"	1/2"	1/2"
Attacco gas (C)	inch	1/2"	1/2"	1/2"	1/2"
Dimensioni imballo	mm	970 x 560 x 440	970 x 560 x 440		
Peso	kg	25	26	18	14
Codice	Metano	9883014820	9883014800	XGTC1MBAE	.....
	GPL	9883014870	9883014850	XGTC1MCAE	.....

Gli accessori sono riportati a fine capitolo.

## SCALDABAGNO A GAS CON ACCUMULO "SAL"

PER PRODUZIONE DI ACQUA CALDA SANITARIA



### SAL 220, SAL 300, SAL 400

Scaldabagno ad alto rendimento a camera aperta e tiraggio naturale dotati di bollitori ad accumulo da 220, 300, 400 litri, interamente vetroporcellanati ed isolati con poliuretano espanso.

Funzionanti a gas metano o G.P.L., presentano inoltre la seguente dotazione di serie:

- Termostato di sicurezza fumi.
- Accensione piezoelettrica.
- Flangia per l'ispezione e la pulizia del bollitore.
- Strumentazione per il controllo e la regolazione del gruppo.

### SAL 150 S, SAL 180 S

Scaldabagno ad alto rendimento a camera stagna e tiraggio forzato dotati di bollitori ad accumulo da 150 e 180 litri, interamente vetroporcellanati ed isolati con poliuretano espanso.

Funzionanti a gas metano o G.P.L., presentano inoltre la seguente dotazione di serie:

- Calotta uscita fumi orientabile.
- Ventilatore per l'espulsione dei fumi.
- Accensione elettronica con controllo di fiamma a ionizzazione.
- Flangia per l'ispezione e la pulizia del bollitore.
- Strumentazione per il controllo e la regolazione del gruppo.

Gli scaldabagno ad accumulo funzionanti a gas naturale o a G.P.L. che compongono la linea "SAL", si presentano in tre modelli a camera aperta con tiraggio naturale e cinque modelli a camera stagna con tiraggio forzato.

La possibilità di scelta tra 5 dimensioni di accumulo, da 150 a 400 litri, permette di soddisfare ogni specifica esigenza di qualsiasi utente.

Semplice l'installazione ed agevole la manutenzione, grazie alla comoda accessibilità ai componenti interni.

### SAL 220 S, SAL 300 S, SAL 400 S

Scaldabagno ad alto rendimento a camera stagna e tiraggio forzato dotati di bollitori ad accumulo da 220, 300, 400 litri, interamente vetroporcellanati ed isolati con poliuretano espanso a cellule chiuse dello spessore di 50 mm.

Funzionanti a gas metano o G.P.L., presentano inoltre la seguente dotazione di serie:

- Calotta uscita fumi orientabile.
- Ventilatore per l'espulsione dei fumi.
- Accensione elettronica con controllo di fiamma a ionizzazione.
- Flangia per l'ispezione e la pulizia del bollitore.
- Strumentazione per il controllo e la regolazione del gruppo.

# SCALDABAGNO A GAS CON ACCUMULO "SAL"

## PER PRODUZIONE DI ACQUA CALDA SANITARIA

### CARATTERISTICHE TECNICHE

		MODELLI A CAMERA APERTA			MODELLI A CAMERA STAGNA				
		SAL 220	SAL 300	SAL 400	SAL 150 S	SAL 180 S	SAL 220 S	SAL 300 S	SAL 400 S
Potenza termica al focolare	kW	34,0	34,0	34,0	18,0	19,0	28,5	31,0	31,0
Potenza termica utile	kckW	30,3	30,3	30,3	16,7	17,5	25,8	28,0	28,0
Rendimento utile	%	89,1	89,1	89,1	92,8	92,1	90,5	90,3	90,3
Pressione max di esercizio circuito sanitario	bar	6,0	6,0	6,0	6,0	6,0	6,0	6,0	6,0
Contenuto acqua boiler	litri	220	300	400	145	175	220	300	400
Produzione A.C.S. ( $\Delta t$ 40°C)	litri/h	621	621	621	290	308	466	507	507
Unico prelievo (a 40°C)	litri	300	410	550	180	220	270	370	490
Prelievo nei primi 10 minuti (a 40°C)	litri	360	490	650	460	515	682	870	990
Tempo di riscaldamento ( $\Delta t$ 40°C)	min	21	29	39	30	34	28	36	47
Potenza elettrica assorbita (230 V - 50 Hz)	W	7	7	7	62	62	62	62	62
Grado di protezione elettrica		IP 20	IP 20	IP 20	IP 20	IP 20	IP 20	IP 20	IP 20

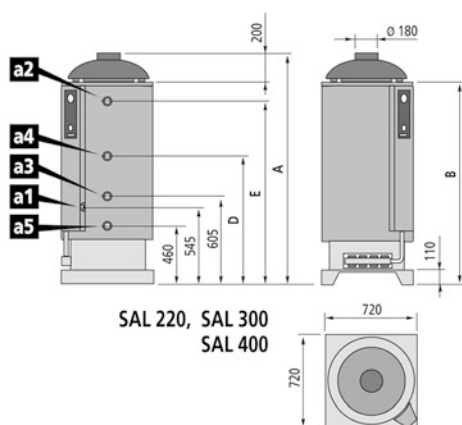

SAL 220, SAL 300  
SAL 400

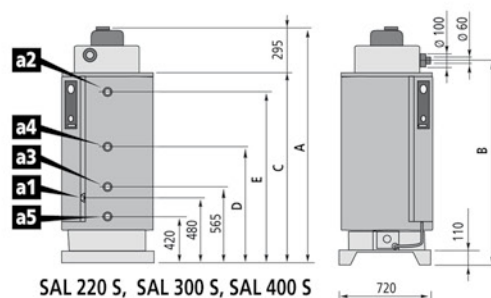

SAL 220 S, SAL 300 S, SAL 400 S

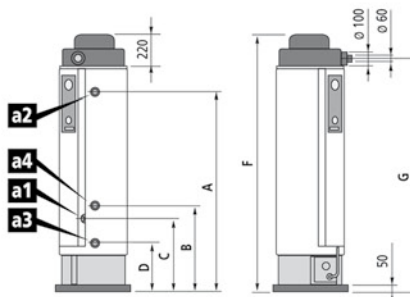

SAL 150 S, SAL 180 S

a1	Entrata gas	: 1/2"
a2	Uscita acqua calda	: 3/4" (SAL 150/180 S) : 1 1/4" (SAL 220/300/400 - SAL 220/300/400 S)
a3	Entrata acqua fredda	: 3/4" (SAL 150/180 S) : 1 1/4" (SAL 220/300/400 - SAL 220/300/400 S)
a4	Ricircolo	: 3/4" (SAL 150/180 S) : 1" (SAL 220/300/400 - SAL 220/300/400 S)
a5	Scarico	: 1"

**GLI ACCESSORI**  
PER UN CORRETTO COMPLETAMENTO  
DELL'IMPIANTO SONO RIPORTATI  
A PAGINA **26**

### DIMENSIONI E PREZZI DI LISTINO

		MODELLI A CAMERA APERTA			MODELLI A CAMERA STAGNA				
		SAL 220	SAL 300	SAL 400	SAL 150 S	SAL 180 S	SAL 220 S	SAL 300 S	SAL 400 S
A	mm	1.600	1.960	2.310	1.615	1.815	1.660	2.015	2.365
B	mm	1.400	1.750	2.100	715	715	1.495	1.840	2.190
C	mm	--	--	--	420	420	1.365	1.720	2.070
D	mm	1.010	1.010	1.175	385	385	970	970	1.135
E	mm	1.330	1.680	2.030	--	--	1.300	1.655	2.000
F	mm	--	--	--	1.925	2.125	--	--	--
G	mm	--	--	--	1.750	1.950	--	--	--
Peso	kg	160	202	243	100	110	202	245	286
Codice		45570	45580	45590	45520	45530	45540	45550	45560

Gli accessori sono riportati a fine capitolo.

# MODULI CONTABILIZZATORI

PER RISCALDAMENTO, RAFFREDDAMENTO E ACQUA SANITARIA CALDA E FREDDA

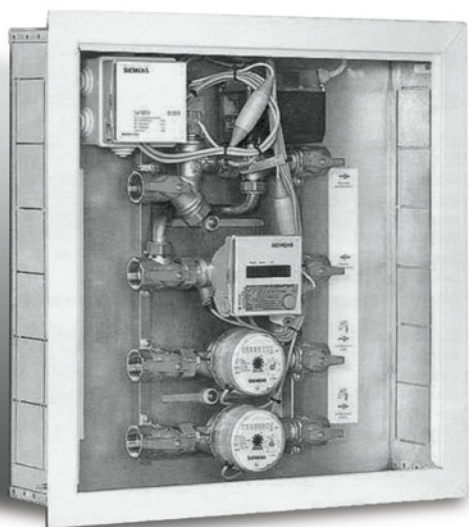

Si tratta di un modulo di termoregolazione e misurazione del calore privo di produzione interna di acqua calda sanitaria, utilizzabile in singole unità abitative e in complessi condominiali dotati di impianti termici per riscaldamento, condizionamento e produzione di acqua calda sanitaria centralizzati.

Il modulo assicura all'utente la stessa autonomia gestionale, sia a livello di comfort ambientale che di utilizzo di acqua sanitaria, di un impianto tradizionale con caldaia autonoma.

Sono disponibili varie configurazioni: con valvola a 2 o 3 vie, contabilizzatori a lettura locale o centralizzabile via M-bus o via radio, in versione con attacchi idraulici da 3/4" e da 1".

## CARATTERISTICHE GENERALI

- Contabilizzazione sia in riscaldamento e raffreddamento che per l'acqua calda e fredda.
- Valvola di zona a 2 vie o a 3 vie con attuatore alimentato a 24 o 230 Vac a seconda dei modelli.
- Attacchi in linea 3/4" completi di rubinetti di intercettazione.
- Lettura dei dati di consumo disponibile in: locale, centralizzabile via M-bus e via radio RF.
- Misuratori a norma EN 1434
- Contacalorie certificati MID.

## IL CIRCUITO A 2 VIE

Il cronotermostato installato all'interno dell'appartamento comanda il servomotore della valvola di zona a 2 vie.

Alla richiesta di calore da parte del cronotermostato (ON) il fluido termovettore proveniente dalla centrale termica è deviato attraverso il gruppo e arriva all'utenza.

Il contabilizzatore è montato sulla tubazione di ritorno e rileva la portata ed il salto termico attraverso la sonda sul tubo di mandata e quella integrata nel corpo di misura.

Al raggiungimento della temperatura ambiente richiesta, cronotermostato (OFF), il passaggio viene interrotto ed il contatore di energia non è più investito dal fluido primario e pertanto sospende la contabilizzazione.

## IL CIRCUITO A 3 VIE

Il cronotermostato installato all'interno dell'appartamento comanda il servomotore della valvola di zona a 3 vie.

Alla richiesta di calore da parte del cronotermostato (ON) il fluido termovettore proveniente dalla centrale termica è deviato attraverso il gruppo e arriva all'utenza.

Il contabilizzatore è montato sulla tubazione di ritorno e rileva la portata ed il salto termico attraverso la sonda sul tubo di mandata e quella integrata nel corpo di misura.

Al raggiungimento della temperatura ambiente richiesta, cronotermostato (OFF), il passaggio viene deviato in by-pass ed il contatore di energia non è più investito dal fluido primario e pertanto sospende la contabilizzazione.

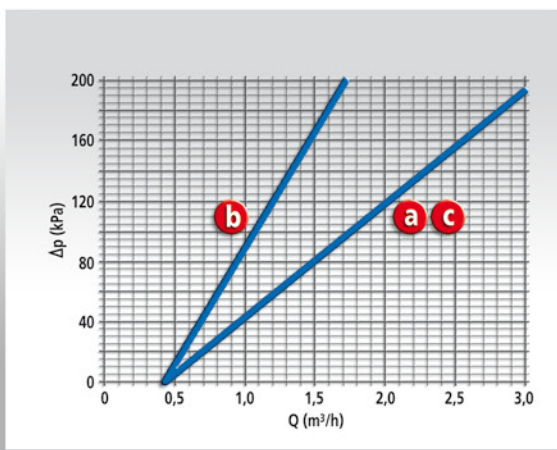

- Apparecchio a 3 vie con valvola aperta sul lato utenza (non deviazione sul by-pass).
- Apparecchio a tre vie con valvola chiusa in deviazione sul by-pass.
- Apparecchio a 2 vie con valvola 2 vie aperta sul lato utenza.

## LEGENDA COMPONENTI

1. Rubinetto a sfera F 3/4"
2. Filtro a rete
3. Regolatore di portata
4. Misuratore di portata acqua calda sanitaria
5. Misuratore di portata acqua fredda sanitaria
6. Sonde temperatura
7. Conta calorie / frigorie
8. Valvola deviatrice a 2 vie motorizzata
9. Valvola deviatrice a 3 vie motorizzata
10. Tubo di by-pass

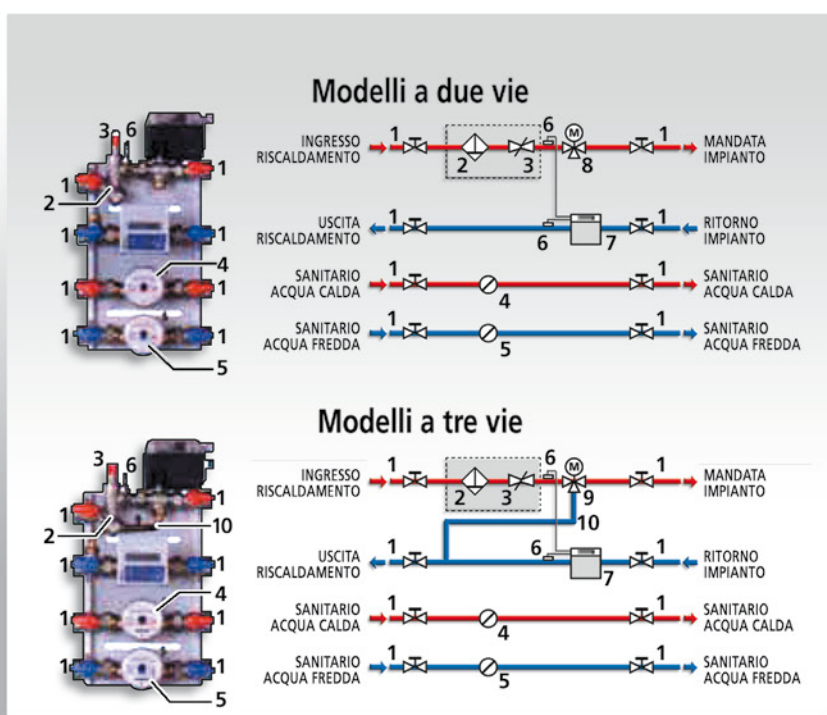

# MODULI CONTABILIZZATORI

PER RISCALDAMENTO, RAFFREDDAMENTO E ACQUA SANITARIA CALDA E FREDDA

## CARATTERISTICHE TECNICHE

		Mod. 3/4"	Mod. 1"
Pressione d'esercizio del circuito di riscaldamento	(max) bar	6	6
Dimensioni incasso	(A - B - C) mm	450 - 450 - 110	510 - 550 - 130
	(D - E) mm	450 - 81,5	
Materiale del guscio		metallo verniciato	metallo verniciato
Colore del guscio		bianco RAL 9010	bianco RAL 9010
Attacchi idraulici	inch	3/4"	1"
Portata nominale riscaldamento	(max) litri/h	1.500	2.500
Portata minima regolabile riscaldamento	(min) litri/h	300	1.000
Perdita di carico in riscaldamento	(alla portata nominale) kPa	43	23
Portata nominale sanitario	litri/h	1.500	1.500
Alimentazione dei servomotori valvole 2/3 vie	Vac	230 o 24	230 o 24
Frequenza alimentazione elettrica valvole 2/3 vie	Hz	50	50
Alimentazione contatori sanitari		batteria	batteria
Alimentazione contaltri sanitari		batteria	batteria
Alimentazione adattori d'impulso per centralizzazione M-bus dei contaltri sanitari		batteria	batteria
Alimentazione adattori per centralizzazione via radio dei contaltri sanitari		batteria	batteria

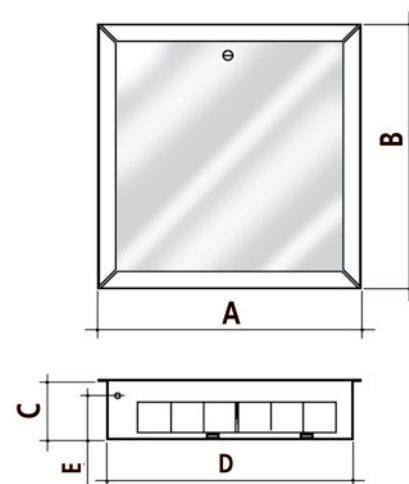

## PREZZI DI LISTINO

		Mod. 3/4"	Mod. 1"
		Codice	Codice
Accessori strutturali completamento modulo per incasso	Cassetta di contenimento	08521120	.....
	Dima in lamiera	08521130	.....
	Guscio coibentato	08521140	.....
Contabilizzatore caldo/freddo a sola lettura locale	24 Vac - 2 vie	08520961	.....
	230 Vac - 2 vie	08520971	.....
	24 Vac - 3 vie	08520981	.....
	230 Vac - 3 vie	08520991	.....
Contaltri acqua sanitaria completamento modulo	Sola lettura locale acqua fredda	08521081	.....
	Sola lettura locale acqua calda	08521091	.....
Contabilizzatore caldo/freddo Via M-Bus	24 Vac - 2 vie	08521001	.....
	230 Vac - 2 vie	08521011	.....
	24 Vac - 3 vie	08521021	.....
	230 Vac - 3 vie	08521031	.....
Contaltri acqua sanit. completamento modulo	Centralizzabile Via Bus e RF acqua fredda	08521101	.....
	Centralizzabile Via Bus e RF acqua calda	08521111	.....
Accessori centralizzazione via M-Bus (per 1 modulo)	Adattatore M-Bus	08520890	.....
	Convertitore di segnale fino a 60 misuratori	08520900	.....
	Convertitore di segnale fino a 250 misuratori	08520910	.....
	Unità di centralizzazione dati	08520920	.....
Contabilizzatore caldo/freddo Centralizzabile via radio	24 Vac - 2 vie	08521041	.....
	230 Vac - 2 vie	08521051	.....
	24 Vac - 3 vie	08521061	.....
	230 Vac - 3 vie	08521071	.....
Contaltri acqua sanit. completamento modulo	Centralizzabile Via Bus e RF acqua fredda	08521101	.....
	Centralizzabile Via Bus e RF acqua calda	08521111	.....
Accessori per la centralizzazione via radio RF	Adattatore RF	08520930	.....
	Antenna di ricezione	08520940	.....
	Antenna di ricezione con interfaccia RS 232	08520950	.....



# RIPARTITORI PER IMPIANTI DI RISCALDAMENTO

## PER LA CONTABILIZZAZIONE INDIRETTA DEL CALORE SU CORPI SCALDANTI



Studiato per l'utilizzo in impianti centralizzati (condomini, villette a schiera, centri uffici, ecc.) permette di gestire in modo autonomo la temperatura di ogni ambiente della singola unità abitativa misurandone i consumi.

La valvola e testina termostatica, sostituisce la normale manopola di regolazione del radiatore e consente di regolare automaticamente il flusso di acqua calda. I ripartitori di calore (2) dotati di sonda e posti su ogni radiatore (1) inviano i dati rilevati ad una serie di antenne poste in locali comuni del condominio. La lettura dei consumi individuali si tradurrà in una ripartizione delle spese totali di riscaldamento proporzionata all'effettivo consumo di ogni utente.

Il nostro servizio tecnico è disponibile a proposte di impianti completi di contabilizzazione, dall'installazione alla gestione dei dati.



### PRODOTTI PER LA CONTABILIZZAZIONE DEL CALORE

#### Ripartitore di calore:

apparecchio per la ripartizione delle spese di riscaldamento secondo il reale consumo (conforme alla norma EN 834), con batteria al litio incorporata durata 10 anni.

Il dato di consumo è trasmesso via radio ad alcune centraline (concentratori) poste nel vano scala dell'edificio, pertanto non è necessario accedere agli alloggi per le operazioni di lettura. Disponibile con 1, 2 sensori e con sonda remota.

#### Valvola e testina termostatica, detentore:

elementi da applicare sul radiatore per regolare automaticamente il flusso dell'acqua calda all'interno del termosifone, in modo da mantenere la temperatura di ogni stanza al livello desiderato.

#### Centralina concentratore dati:

centralina che riceve e memorizza i valori di consumo provenienti dai ripartitori installati. Interscambio dei dati ricevuti con le altre antenne di ricezione in modo che ogni antenna del sistema contenga tutti i consumi dell'edificio per oltre 18 mesi, utilizzando la frequenza di trasmissione a 868 MHz.

Disponibile con porta seriale per la lettura diretta.

#### Centralina radio - gateway:

con modem integrato gsm per invio dati da remoto. Riceve e memorizza e trasmette da remoto i valori di consumo provenienti dai ripartitori installati. Interscambio dei dati ricevuti con le altre antenne di ricezione in modo che ogni antenna del sistema contenga tutti i consumi.

#### Hardware e Software:

per la programmazione ripartitori, progettazione della rete radio, programmazione delle centraline, test del segnale, attivazione sistema di comunicazione.

Strumenti di connessione con il PC ed interfaccia ottica compresi.

SW lettura: permette la lettura degli impianti con tecnologia QUNDIS AMR

WHE 460	Ripartitore di calore via radio 1 sensore
WHE 460Z	Ripartitore di calore via radio 2 sensori
WHE 467Z.FR	Ripartitore di calore via radio 2 sensori con sonda remota
WTT16	Antenna concentratore dati alimentata a batteria
WTT16.232	Antenna concentratore dati alimentata a batteria con portale seriale
WTX16.MOD-1	Antenna concentratore dati con modem GSM per Telettura AMR

Kit installazione per corpi scaldanti

SW per lettura radio RF QUNDIS AMR

SW per lettura locale QUNDIS R232

Kit dispositivi QUNDIS per installazione e configurazione reti radio e ripartitori (opzionale)



### PACCHETTI D'INSTALLAZIONE PER LA CONTABILIZZAZIONE DEL CALORE

- Installazione ripartitori ed antenne;
- Installazione kit valvole ai corpi scaldanti;
- Creazione reti radio;
- Portale per letture consumo;
- Gestione contabilizzazione e fatturazione.

Per informazioni e preventivi contattare il Servizio Pre-vendita in Sede.

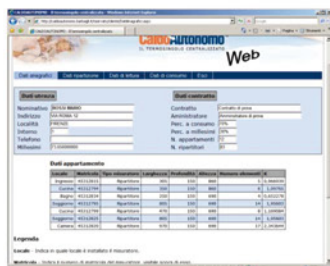

# BOX ZONE

## APPARECCHIATURE PER GESTIONE ZONE



La linea "BOX ZONE" è disponibile in cinque allestimenti per la gestione delle zone in impianti fino a 35 kW. Ideali per l'installazione ad incasso, possono comunque essere sistemate a muro. L'accessibilità ai componenti interni rende estremamente rapide ed agevoli le operazioni di allacciamento e di manutenzione.

I modelli "MIX1" permettono di gestire una zona a bassa temperatura ed una zona ad alta temperatura (MIX1+A), due zone a bassa temperatura ed una zona ad alta temperatura (MIX2+A1), una zona a bassa temperatura e due zone ad alta temperatura (MIX1+A2), una zona a bassa temperatura, una ad alta temperatura ed il collegamento con un bollitore ad accumulo (MIX1+A1+BOILER).

Con i modelli "A2" e "A3" è possibile gestire rispettivamente due o tre zone ad alta temperatura oppure, se la caldaia è predisposta, due o tre zone a bassa temperatura.

### Tutti gli apparecchi di gestione zone sono dotati dei seguenti componenti:

- Circolatori per le mandate di ogni zona.
- Scheda elettronica per la gestione del funzionamento.
- Funzione antibloccaggio sui circolatori.
- Funzione postcircolazione (10 sec.).
- Dispositivo antigelo (5÷7 °C).
- Regolazione temperatura intervento sonda di precedenza (25÷45 °C).
- Fusibile protezione trasformatore (3,15 A).
- Disgiuntore idrico.
- Check control a led per il riconoscimento delle anomalie.

### Il modello "MIX" è inoltre dotato di:

- Termostato di sicurezza sulla zona di bassa temperatura.
- Valvola miscelatrice elettromeccanica.
- Regolazione temperatura di mandata della zona a bassa temperatura.
- Possibilità di collegare una sonda esterna all'apparecchiatura (a richiesta).

### Caratteristiche tecniche:

- Pressione massima di esercizio: 3 bar.
- Temperatura massima di esercizio: 90 °C.
- Alimentazione: 230 V / 50 A.
- Assorbimento elettrico: 165 W (MIX1+A1), 250 W (MIX2+A1), 245 W (MIX1+A2), 245 W (MIX1+A1+BOILER), 160 W (A2), 240 W (A3).
- Dimensioni armadio: mm 470 (b) x 790 (a) x 205 (p).

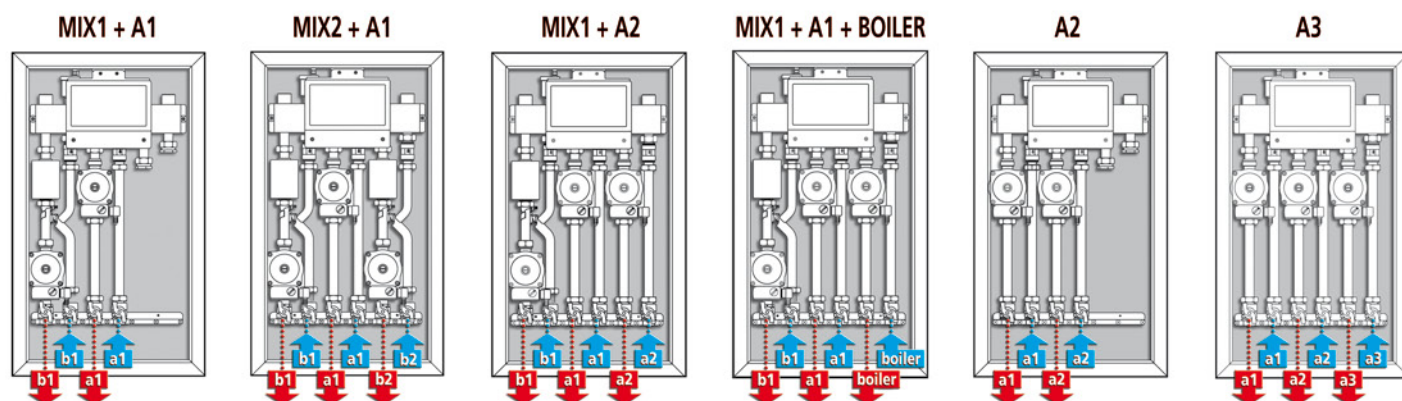

### PESI E PREZZI DI LISTINO

	BOX ZONE "MIX1+A1"	BOX ZONE "MIX2+A1"	BOX ZONE "MIX1+A1+BOILER"	BOX ZONE "A2"	BOX ZONE "A3"
"Peso	kg .....	.....	.....	.....	.....
Codice	.....	.....	.....	.....	.....

# RADIATORI IN LEGA DI ALLUMINIO

## AD ALTO POTERE RADIANTE

I radiatori in alluminio Joannes, ottenuti in pressofusione da una lega speciale di alluminio, sono dotati di un alto potere radiante ed ottimizzano l'emissione termica per convezione grazie all'elevato sviluppo delle alette in relazione alle superfici bagnate.

I radiatori in alluminio Joannes sono disponibili in quattro modelli composti da 10 element modulari, di altezze diverse.



### INSTALLAZIONE

Sono collaudati in batteria con sistema idropneumatico, per una pressione massima di esercizio di 10 bar.

I radiatori in alluminio Joannes sono verniciati con un trattamento di fondo in anafresi e rifiniti in colore RAL 9010 con polveri epossipoliestere.

Ogni radiatore è protetto da una pellicola di polietilene termoretraibile ed imballato in scatola di cartone.

I radiatori in alluminio Joannes sono utilizzabili sia negli impianti tradizionali che in quelli monotubo.

Gli attacchi da 1" di cui sono dotati consentono, negli impianti monotubo, il montaggio diretto delle valvole.

Le distanze minime da mantenere da pavimento e parete sono rispettivamente di 120 e 30 mm. In caso di montaggio sotto nicchia occorre inoltre garantire uno spazio di almeno 100 mm nella parte superiore.

Per non rovinare la verniciatura si sconsiglia l'uso di solventi o prodotti abrasivi nella pulizia. Evitare inoltre di applicare al radiatore umidificatori in cotto o altri materiali porosi.

Verificare che l'acqua di riempimento abbia una durezza inferiore a 15°F ed un PH compreso tra 7 e 8.

In presenza di acqua dura è consigliabile installare, all'entrata acqua fredda della caldaia, un dosatore proporzionale di polifosfati.

### CARATTERISTICHE TECNICHE

		500.10	600.10	700.10	800.10
Potenza termica $\Delta T$ 50° secondo EN 442	W	1.170	1.330	1.510	1.670
Potenza termica per elemento	W	117	133	151	167
Esponente K	n	1,3032	1,3083	1,3159	1,3274
Pressione massima di esercizio	bar	10	10	10	10
Contenuto acqua	litri	3,7	4,4	4,9	5,3

### DIMENSIONI E PREZZI DI LISTINO

		500.10	600.10	700.10	800.10
A	mm	500	600	700	800
B	mm	581,5	681,5	781,5	881,5
Peso	kg	13,4	15,3	17,5	19,3
Codice		17165104	17166104	17167104	17168104

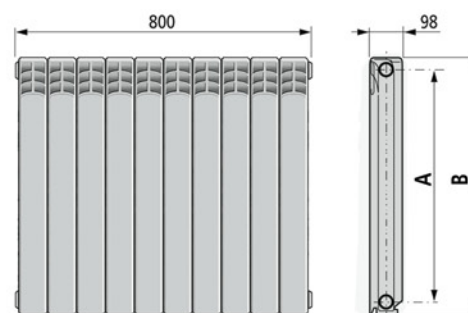

# BOLLITORI "BJ"

## CON SCAMBIATORE SPIROIDALE FISSO

La linea di bollitori "BJ" si presenta in sette modelli con capacità di accumulo comprese tra 150 a 1000 litri.

Un'ampia scelta che permette di soddisfare le esigenze di una fascia molto estesa di utilizzatori.

I bollitori ad accumulo "BJ", in acciaio vetrificato e smaltato a doppio strato, sono efficacemente isolati con poliuretano rigido e rivestiti in PVC con chiusura a cerniera.

Equipaggiati con scambiatore spiroidale fisso, presentano inoltre la seguente dotazione di serie:

- Anodo al magnesio anticorrosione.
- Flangia per l'ispezione e la pulizia del bollitore.
- Strumentazione completa per il controllo e la sicurezza del bollitore.
- kit resistenza elettrica da 2000 W (a richiesta).

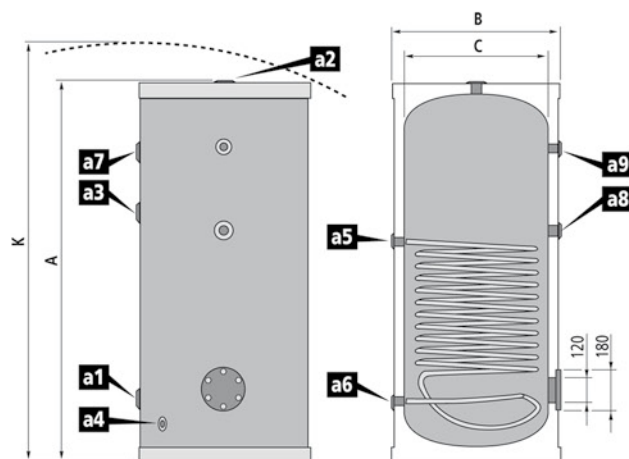

### CARATTERISTICHE TECNICHE

		BJ 150	BJ 200	BJ 300	BJ 400	BJ 500	BJ 750	BJ 1000
Capacità nominale	litri	150	200	300	400	500	750	1.000
Superficie di scambio serpentino spiroidale fisso	m <sup>2</sup>	0,75	1,0	2,0	2,0	2,60	3,70	4,60
Prelievo	(primi 10 minuti) litri	310	380	680	800	960	1.400	1.900
	(primi 60 minuti) litri	1.280	1.350	2.600	3.300	4.000	5.190	6.600
Produzione continua	litri/h	930	1.100	2.340	2.400	3.080	4.450	5.700
Portata primario	litri/h	1.595	1.710	3.515	3.515	4.620	6.730	8.570
Perdita di carico	m.c.a.	0,40	0,46	2,45	2,45	5,0	5,30	6,0
Potenza assorbita	(230 V - 50 Hz) W	30	40	81	81	107	156	199

Pressione massima di esercizio: 8 bar ; Pressione di collaudo: 12 bar ; Temperatura massima d'esercizio: 100 °C ;

Pressione massima d'esercizio scambiatore spiroidale fisso: 9 bar ; Pressione di collaudo scambiatore spiroidale fisso: 14 bar.

### DIMENSIONI E PREZZI DI LISTINO

		BJ 150	BJ 200	BJ 300	BJ 400	BJ 500	BJ 750	BJ 1000	
A	Altezza totale	mm	1.120	1.380	1.430	1.480	1.730	1.850	2.060
B/C	Diametro con / senza isolamento rigido	mm	550 / 450	550 / 450	650 / 550	750 / 650	750 / 650	980 / 800	980 / 800
K	Altezza massima di ribaltamento	mm	1.250	1.490	1.580	1.660	1.890	2.100	2.320
a1/a2	Entrata acqua fredda / Uscita acqua calda sanitaria	inch	1"1/4	1"1/4	1"1/4"	1"1/4	1"1/4	1"1/4	1"1/4
a3/a4	Ricircolo sanitario / Scarico	inch	1"1/4 - 1/2"	1"1/4 - 1/2"	1"1/4 - 1/2"	1"1/4 - 1/2"	1"1/4 - 1/2"	1"1/4 - 1/2"	1"1/4 - 1/2"
a5/a6	Entrata / Uscita fluido riscaldante (circuito primario)	inch	1"	1"	1"	1"	1"	1"	1"
a7/a8	Connessione resist. elettrica / anodo al magnesio	inch	1"1/4	1"1/4	1"1/2 - 1"1/4	1"1/2 - 1"1/4	1"1/2 - 1"1/4	1"1/2	1"1/2
a9	Connessione per termometro-termostato	inch	1/2"	1/2"	1/2"	1/2"	1/2"	1/2"	1/2"
Peso a vuoto	kg	45,0	55,0	75,0	85,0	100,0	150	170,0	
Codice		9936150400	9936200400	9936300400	9936400400	9936500400	9936750400	9936995400	

Kit resistenza elettrica da 2000 W termostata Cod. 08400730

# BOLLITORI "PAC BJ"

## PER PRODUZIONE DI ACQUA CALDA SANITARIA

I bollitori Joannes "PAC BJ", studiati per la produzione e l'accumulo di acqua calda sanitaria, sono particolarmente adatti, in abbinamento a caldaie murali o a basamento, anche in ambiente domestico, quando siano richiesti alti prelievi d'acqua concentrati in determinate ore della giornata.

L'ampia superficie di scambio permette un rapido ripristino dell'accumulo per fornire, oltre alla normale disponibilità per le esigenze distribuite nell'arco della giornata, una buona produzione continua di acqua calda sanitaria.

I bollitori "PAC BJ" sono costruiti in acciaio di qualità di grande spessore, trattati contro la corrosione elettrolitica con una vetrificazione in due strati successivi e differenziati con doppia cottura a 900°C.

Lo scambio di calore è ottenuto con un serpentino vetrificato di grande diametro

L'isolamento è realizzato in schiuma di poliuretano a cellule chiuse.

Agevolmente ispezionabili, sono dotati di anodo al magnesio per la completa protezione galvanica delle acque dure..

I bollitori "PAC BJ" sono inoltre dotati di

- Circolatore ad alta prevalenza.
- Termostato.
- Termometro.
- Valvola di sicurezza.
- Valvola di non ritorno.
- Valvola sfogo aria.
- Flangia per ispezione.



AREA DI LAVORO DEL CIRCOLATORE

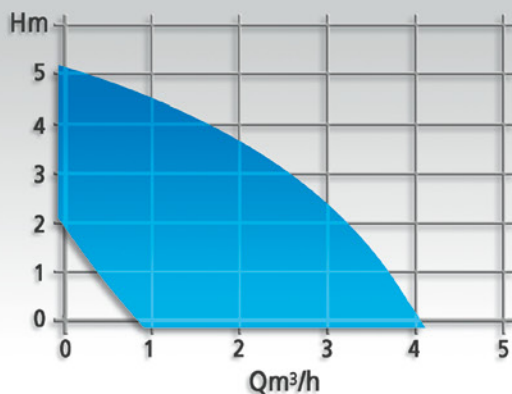

### CARATTERISTICHE TECNICHE

		PAC 80 BJ	PAC 120 BJ
Potenza di scambio	kcal/h	24.500	30.000
	kW	28,5	34,9
Capacità accumulatore	litri	80	120
Capacità serpentino	litri	3,5	4,25
Produzione A.C.S. $\Delta t$ 30°C	litri/h	816	1.000
Prelievo di punta nei primi 10 min.	litri	185	260
Pressione max accumulatore	bar	6	6
Pressione max serpentino	bar	12	12

### DIMENSIONI E PREZZI DI LISTINO

		PAC 80 BJ	PAC 120 BJ
A: Larghezza bollitore	mm	450	600
Ø A1: Entrata serpentino		3/4"	3/4"
Ø A2: Uscita serpentino		3/4"	3/4"
Ø A3: Uscita acqua calda		1/2"	1/2"
Ø A4: Entrata acqua fredda		1/2"	1/2"
Ø A5: Ricircolo		1/2"	1/2"
Peso	kg	73	105
Codice		9932080100	9932120100

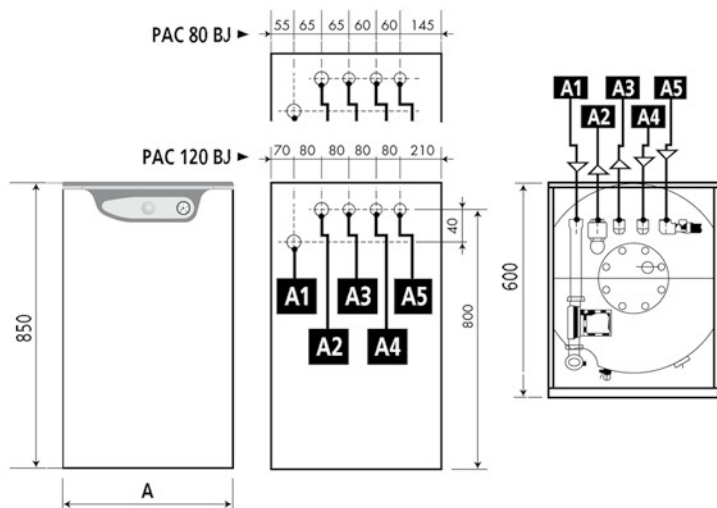

# ACCESSORI PER CALDAIE MURALI E SCALDABAGNO

## ACCESSORI ASPIRAZIONE ARIA E SCARICO FUMI LINEA STANDARD (SMALTATO BIANCO)

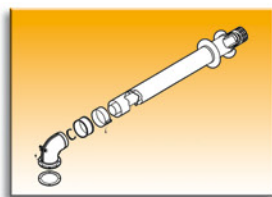

### Kit concentrico

(Curva 90° concentrica Ø 60/100 con o senza prese ispezione; tubo Ø 60/100 concentrico in alluminio smaltato bianco L = 0,85 m.; fascetta con guarnizione; terminale antivento in acciaio inox; guarnizione in gomma; due rosoni Ø 100; riduz. m/f Ø 60 alluminio)

Cod. **08515060**

(Con presa fumi)

Cod. **08515170**

(Senza presa fumi)

OMEGA M 24/28 AS	OMEGA 24/28 NASB	CLIZIA N 24/32 AS/Low NOx	CLIZIA N 24 DS	CIPREA J 24/32 S	CIPREA J 32 IN	WINDY M 20/28	WINDY M 20/28 IN	SIL 14 S TOP



### Kit curva flangiata 90° concentrica Ø 60/100 con prese ispezione fumi

Cod. **08515150**

### Kit curva flangiata 90° concentrica Ø 60/100

Cod. **08515200**

OMEGA M 24/28 AS	OMEGA 24/28 NASB	CLIZIA N 24/32 AS/Low NOx	CLIZIA N 24 DS	CIPREA J 24/32 S	CIPREA J 32 IN	WINDY M 20/28	WINDY M 20/28 IN	SIL 14 S TOP

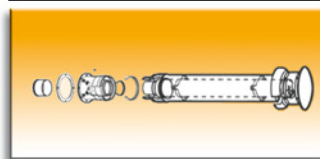

### Kit scarico a tetto concentrico Ø 125

(Tubo concentrico Ø125 L=1,2 m con terminale camino; tronchetto di riduzione in alluminio Ø 60/80; tronchetto di riduzione in plastica Ø 100/125; tronchetto attacco coassiale Ø 60/100 con prese ispezione; riduz. m/f Ø 60 in alluminio)

Cod. **08507590**

OMEGA M 24/28 AS	OMEGA 24/28 NASB	CLIZIA N 24/32 AS/Low NOx	CLIZIA N 24 DS	CIPREA J 24/32 S	CIPREA J 32 IN	WINDY M 20/28	WINDY M 20/28 IN	SIL 14 S TOP



### Kit tronchetto flangiato 120 mm concentrico Ø 60/100 con prese ispezione fumi

Cod. **022021**

### Kit tronchetto flangiato 90 mm concentrico Ø 60/100

Cod. **08515190**

OMEGA M 24/28 AS	OMEGA 24/28 NASB	CLIZIA N 24/32 AS/Low NOx	CLIZIA N 24 DS	CIPREA J 24/32 S	CIPREA J 32 IN	WINDY M 20/28	WINDY M 20/28 IN	SIL 14 S TOP



### Kit terminale concentrico Ø 60/100 L = 1 m concentrica

Cod. **08515160**

OMEGA M 24/28 AS	OMEGA 24/28 NASB	CLIZIA N 24/32 AS/Low NOx	CLIZIA N 24 DS	CIPREA J 24/32 S	CIPREA J 32 IN	WINDY M 20/28	WINDY M 20/28 IN	SIL 14 S TOP



### Kit prolunga verticale concentrica non flangiata Ø 60/100 L = 1 m senza prese ispezione fumi

Cod. **08515070**

OMEGA M 24/28 AS	OMEGA 24/28 NASB	CLIZIA N 24/32 AS/Low NOx	CLIZIA N 24 DS	CIPREA J 24/32 S	CIPREA J 32 IN	WINDY M 20/28	WINDY M 20/28 IN	SIL 14 S TOP



### Kit curva 90° concentrica Ø 60/100

Cod. **030011**

OMEGA M 24/28 AS	OMEGA 24/28 NASB	CLIZIA N 24/32 AS/Low NOx	CLIZIA N 24 DS	CIPREA J 24/32 S	CIPREA J 32 IN	WINDY M 20/28	WINDY M 20/28 IN	SIL 14 S TOP



### Kit curva 45° concentrica Ø 60/100

Cod. **08515090**

OMEGA M 24/28 AS	OMEGA 24/28 NASB	CLIZIA N 24/32 AS/Low NOx	CLIZIA N 24 DS	CIPREA J 24/32 S	CIPREA J 32 IN	WINDY M 20/28	WINDY M 20/28 IN	SIL 14 S TOP

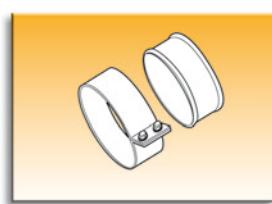

### Kit fascetta curva concentrica Ø 60/100

Cod. **08515120**

### Kit fascetta prolunga concentrica Ø 60/100

Cod. **08515110**

OMEGA M 24/28 AS	OMEGA 24/28 NASB	CLIZIA N 24/32 AS/Low NOx	CLIZIA N 24 DS	CIPREA J 24/32 S	CIPREA J 32 IN	WINDY M 20/28	WINDY M 20/28 IN	SIL 14 S TOP

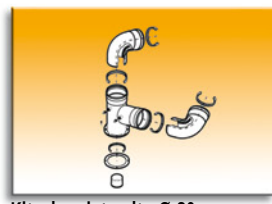

### Kit sdoppiato alto Ø 80

(Raccordo TEE sdoppiato con prese per ispezione; due curve 90° Ø 80 smaltate bianco; guarnizioni in gomma; riduzione m/f Ø 60 alluminio)

Cod. **015428**

OMEGA M 24/28 AS	OMEGA 24/28 NASB	CLIZIA N 24/32 AS/Low NOx	CLIZIA N 24 DS	CIPREA J 24/32 S	CIPREA J 32 IN	WINDY M 20/28	WINDY M 20/28 IN	SIL 14 S TOP



### Kit scarico a tiraggio forzato

(Tronchetto flangiato Ø 60/80 con presa per ispezione; rosone Ø 80; guarnizioni in gomma)

Cod. **08516560**

OMEGA M 24/28 AS	OMEGA 24/28 NASB	CLIZIA N 24/32 AS/Low NOx	CLIZIA N 24 DS	CIPREA J 24/32 S	CIPREA J 32 IN	WINDY M 20/28	WINDY M 20/28 IN	SIL 14 S TOP

# ACCESSORI PER CALDAIE MURALI E SCALDABAGNO

## ACCESSORI ASPIRAZIONE ARIA E SCARICO FUMI LINEA STANDARD (SMALTATO BIANCO)

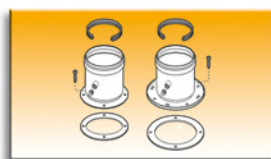

**Kit scarico sdoppiato separato**  
(2 Tronchetti flangiati Ø 80 con presa per ispezione; guarnizioni in gomma)

Cod. **021421**

OMEGA M 24/28 AS	OMEGA 24/28 NASB	CLIZIA N 24/32 AS/Low NOx	CLIZIA N 24 DS	CIPREA J 24/32 S	CIPREA J 32 IN	WINDY M 20/28	WINDY M 20/28 IN	SIL 14 S TOP
■	■	■	■	■	■	■	■	■

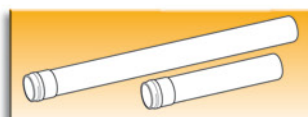

**Kit prolunga sdoppiata Ø 80**  
L = 0,5 m

Cod. **048411**

■	■	■	■	■	■	■	■	■
---	---	---	---	---	---	---	---	---

**Kit prolunga sdoppiata Ø 80**  
L = 1 m

Cod. **08506210**

■	■	■	■	■	■	■	■	■
---	---	---	---	---	---	---	---	---



**Kit curva 90° Ø 80 sdoppiata**

Cod. **034411**

■	■	■	■	■	■	■	■	■
---	---	---	---	---	---	---	---	---



**Kit curva 45° Ø 80 sdoppiata**

Cod. **035411**

■	■	■	■	■	■	■	■	■
---	---	---	---	---	---	---	---	---

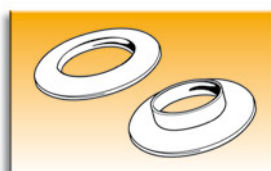

**Kit rosone esterno Ø 80**

Cod. **08509660**

■	■	■	■	■	■	■	■	■
---	---	---	---	---	---	---	---	---

**Kit rosone interno Ø 80**

Cod. **08512030**

■	■	■	■	■	■	■	■	■
---	---	---	---	---	---	---	---	---



**Kit terminale scarico fumi Ø 80 inox**

Cod. **064400**

OMEGA M 24/28 AS	OMEGA 24/28 NASB	CLIZIA N 24/32 AS/Low NOx	CLIZIA N 24 DS	CIPREA J 24/32 S	CIPREA J 32 IN	WINDY M 20/28	WINDY M 20/28 IN	SIL 14 S TOP
■	■	■	■	■	■	■	■	■



**Kit terminale aria Ø 80**

Cod. **062400**

■	■	■	■	■	■	■	■	■
---	---	---	---	---	---	---	---	---



**Kit raccordo scarico a terrazzo**

Cod. **08508100**

■	■	■	■	■	■	■	■	■
---	---	---	---	---	---	---	---	---



**Kit cappellotto in piombo**

Cod. **08518870**

■	■	■	■	■	■	■	■	■
---	---	---	---	---	---	---	---	---



**Kit tronchetto pe ispezione Ø 80**

Cod. **08509460**

■	■	■	■	■	■	■	■	■
---	---	---	---	---	---	---	---	---

# ACCESSORI PER CALDAIE MURALI E SCALDABAGNO

## ACCESSORI ASPIRAZIONE ARIA E SCARICO FUMI PER ESTERNO COIBENTATI

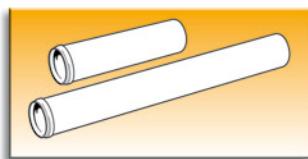

Kit prolunga coibentata per esterno  
L = 0,5 m Ø 80 (esterno Ø 125)

Cod. 08509830

Kit prolunga coibentata per esterno  
L = 1 m Ø 80 (esterno Ø 125)

Cod. 08508370



Kit tronchetto raccogli condensa Ø 80

Cod. 043411

OMEGA M 24/28 AS	OMEGA 24/28 NASB	CLIZIA N 24/32 AS/Low NOx	CLIZIA N 24 DS	CIPREA J 24/32 S	CIPREA J 32 IN	WINDY M 20/28	WINDY M 20/28 IN	SIL 14 S TOP
■	■	■	■	■	■	■	■	■
■	■	■	■	■	■	■	■	■
■	■	■	■	■	■	■	■	■



Kit curva 90° isolata sdoppiata

Cod. 08508930

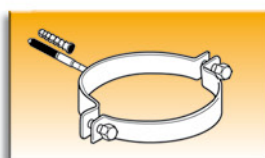

Kit collare Ø 125 per tubo coibentato

Cod. 08508950

OMEGA M 24/28 AS	OMEGA 24/28 NASB	CLIZIA N 24/32 AS/Low NOx	CLIZIA N 24 DS	CIPREA J 24/32 S	CIPREA J 32 IN	WINDY M 20/28	WINDY M 20/28 IN	SIL 14 S TOP
■	■	■	■	■	■	■	■	■
■	■	■	■	■	■	■	■	■
■	■	■	■	■	■	■	■	■

## ACCESSORI ASPIRAZIONE ARIA E SCARICO FUMI "BLACK LINE"



Kit prolunga Ø 80

L = 0,5 mt. Cod. 08509610

L = 1 mt. Cod. 08509620

L = 1,95 mt. Cod. 08509630

OMEGA M 24/28 AS	OMEGA 24/28 NASB	CLIZIA N 24/32 AS/Low NOx	CLIZIA N 24 DS	CIPREA J 24/32 S	CIPREA J 32 IN	WINDY M 20/28	WINDY M 20/28 IN	SIL 14 S TOP
■	■	■	■	■	■	■	■	■
■	■	■	■	■	■	■	■	■
■	■	■	■	■	■	■	■	■



Kit curva 90° Ø 80  
con raccogli condensa

Cod. 08509600



Kit terminale scarico fumi Ø 80

Cod. 08509670



a: Kit fascetta distanziale Ø 80

Cod. 08509640

b: Kit fascette Ø 80

Cod. 08509650

OMEGA M 24/28 AS	OMEGA 24/28 NASB	CLIZIA N 24/32 AS/Low NOx	CLIZIA N 24 DS	CIPREA J 24/32 S	CIPREA J 32 IN	WINDY M 20/28	WINDY M 20/28 IN	SIL 14 S TOP
■	■	■	■	■	■	■	■	■
■	■	■	■	■	■	■	■	■
■	■	■	■	■	■	■	■	■



Kit piastra ispezione Ø 80

Cod. 08510040

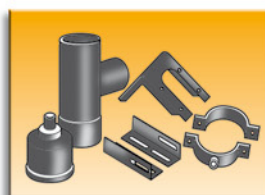

Kit staffa a muro Ø 80

Cod. 08510030



# ACCESSORI PER CALDAIE MURALI E SCALDABAGNO

## ALLACCIAMENTI IDRAULICI, RUBINETTI, DIME, SONDE, RESISTENZE



### Kit allacciamenti idraulici "BASE"

5 tubi in rame nichelati, 1 rubinetto gas Ø 1/2", 1 rubinetto Ø 1/2", nipples e raccordi vari.

Cod. 08519370

Cod. 08517120

Cod. 08508240

Cod. 08520100

OMEGA M 24/28 A/AS

OMEGA 24/28 NAEB/NASB

CLIZIA N 24/32 A/AS/Low NOx

CLIZIA N 24 D/DS

CIPREA J 24/32 A/S

CIPREA J 32 IN

WINDY M 20/28

WINDY M 20/28 IN

SIL 14 S TOP

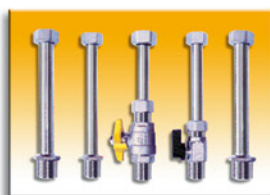

### Kit allacciamenti idraulici "BASE VERTICALE"

5 tubi in rame nichelati, 1 rubinetto gas Ø 3/4", 1 rubinetto Ø 1/2", nipples e raccordi vari

Cod. 08516790

Cod. 08519600



### Kit adattatore idraulico sostituzione MG con oMeGa

Tubi, raccordi, rubinetto gas, rubinetto acqua

Cod. 780408



### Kit sonde

Cod. 08511210



### Kit allacciamenti idraulici "UNIVERSALI"

5 tubi in acciaio inox, 1 rubinetto gas Ø 1/2", nipples e raccordi vari

Cod. 08512240

OMEGA M 24/28 A/AS

OMEGA 24/28 NAEB/NASB

CLIZIA N 24/32 A/AS/Low NOx

CLIZIA N 24 D/DS

CIPREA J 24/32 A/S

CIPREA J 32 IN

WINDY M 20/28

WINDY M 20/28 IN

SIL 14 S TOP



### Kit disconnettore

Impedisce all'acqua dell'impianto di riscaldamento di entrare in contatto con quella dell'acquedotto. (Valvola by-pass, tubi di collegamento)

Cod. 08515610

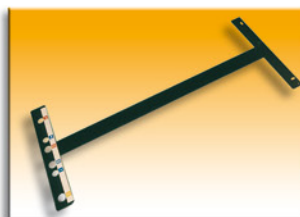

### Dime per installazione

Cod. 08516900

Cod. 08517020

Cod. 08519950

Cod. 08520500

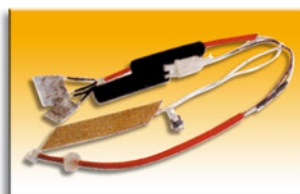

### Kit resistenze antigelo

2 resistenze adesive, termostato antigelo, cappuccio isolante, guaine isolanti, passacavo, viti autofilettanti, fascetta adesiva, tric.

Cod. 08517250

Cod. 08517680



### Kit telaio ad incasso

Cod. 046018X1



### Kit telaio esterno

Cod. 08521420



# ACCESSORI PER CALDAIE MURALI E SCALDABAGNO

## SISTEMI DI REGOLAZIONE AMBIENTE E ACCESSORI VARI



Cronotermostato Giornaliero

Cod. 9959071000

OMEGA M 24/28 A/AS	OMEGA 24/28 NAEB/NASB	CLIZIA N 24/32 A/AS/Low NOx	CLIZIA N 24 D/DS	CIPREA J 24/32 A/S	CIPREA J 32 IN	WINDY M 20/28	WINDY M 20/28 IN	SIL 14 S TOP
■	■	■	■	■	■	■	■	■



Cronotermostato Settimanale

Cod. 9959073000

■	■	■	■	■	■	■	■	■
---	---	---	---	---	---	---	---	---



Kit vaso anticolpo d'ariete

Vaso espansione da 0,16 lt, valvola di sicurezza Ø 1/2", tubo vaso espansione

Cod. 08512840

OMEGA M 24/28 A/AS	OMEGA 24/28 NAEB/NASB	CLIZIA N 24/32 A/AS/Low NOx	CLIZIA N 24 D/DS	CIPREA J 24/32 A/S	CIPREA J 32 IN	WINDY M 20/28	WINDY M 20/28 IN	SIL 14 S TOP
								■



Kit remoto CRM-RF (a radiofrequenza)

Cod. 08520580

Kit remoto CRM (a filo)

Cod. 08520570

■	■	■	■	■	■			
■	■	■	■	■	■			

## ASPIRAZIONE ARIA E SCARICO FUMI CONCENTRICI PER SCALDABAGNO "SAL"

Cod. 08513430	Kit scarico Ø 60/100 concentrico orizzontale	SAL 150 S/180 S/220 S/300 S/400 S
Cod. 08513420	Kit scarico Ø 60/100 concentrico verticale completo di kit scarico a tetto	SAL 150 S/180 S/220 S/300 S/400 S
Cod. 08513450	Kit prolunga 0,5 metri Ø 60/100 concentrica	SAL 150 S/180 S/220 S/300 S/400 S
Cod. 08513460	Kit prolunga 1 metro Ø 60/100 concentrica	SAL 150 S/180 S/220 S/300 S/400 S
Cod. 08513470	Kit curva 90° Ø 60/100 concentrica	SAL 150 S/180 S/220 S/300 S/400 S
Cod. 08513480	Kit curva 45° Ø 60/100 concentrica	SAL 150 S/180 S/220 S/300 S/400 S

## ASPIRAZIONE ARIA E SCARICO FUMI SDOPPIATI PER SCALDABAGNO "SAL"

Cod. 08513440	Kit scarico Ø 80 sdoppiato orizzontale	SAL 150 S/180 S/220 S/300 S/400 S
Cod. 08513510	Kit prolunga 1 metro Ø 80 sdoppiata	SAL 150 S/180 S/220 S/300 S/400 S
Cod. 08513520	Kit prolunga 0,5 metri Ø 80 sdoppiata	SAL 150 S/180 S/220 S/300 S/400 S
Cod. 08513530	Kit prolunga 0,25 metri Ø 80 sdoppiata	SAL 150 S/180 S/220 S/300 S/400 S
Cod. 08513500	Kit curva 90° Ø 80 sdoppiata	SAL 150 S/180 S/220 S/300 S/400 S
Cod. 08513490	Kit curva 45° Ø 80 sdoppiata	SAL 150 S/180 S/220 S/300 S/400 S