

# I-8 GAS 210 ECO PRO

## CARATTERISTICHE



- Caldaia a basamento a condensazione con scambiatore termico in alluminio-silicio.
- Bruciatore in acciaio inox, con superficie in fibra metallica per la combustione del metano a bassa emissione di sostanze nocive.
- Ventilatore alimentato a corrente continua con velocità variabile.
- Regolazione gas/aria per ottimizzare la combustione con sistema Venturi e modulazione della potenza da 20% a 100%.
- Funzionamento del bruciatore completamente automatico, con accensione ad alta tensione e controllo della fiamma di ionizzazione.
- Pannello di comando della caldaia integrato.
- Dispositivo di sicurezza a microprocessore, gestito da menù, con diagnostica di funzionamento ed assistenza tecnica.
- Valvola del gas combinata, composta da due valvole principali, regolatore del rapporto della pressione e pressostato del gas montati sotto il rivestimento.
- Possibilità del secondo raccordo del tubo di ritorno per circuito termico a bassa temperatura.
- Rivestimento colorato verniciato a polvere e termo isolamento d'alta qualità.
- Conformità CE, categoria II<sub>2H3P</sub> per metano H/L, LL e GPL.
- Numero di identificazione CE (PIN): 0085BS0132
- Classe NO<sub>x</sub>: 5
- Classificazione scarichi gas combust: B23, B23P, C13, C33, C43, C53, C63, C83
- Livello stelle Direttiva Rendimenti 92/42/CEE: 4 stelle
- Caldaia a condensazione conforme alle Norme Venti nel Mercato Comune Europeo relative al riscaldamento ed al rendimento, conforme alle seguenti Direttive:
  - Direttiva sugli apparecchi a gas, n°90/396/CEE
  - Direttiva sui requisiti di rendimento per le caldaie, n°92/42/CEE
  - Direttiva sulla compatibilità elettromagnetica, n°89/336/CEE
  - Direttiva sulla bassa tensione, n°73/23/CEE
  - Direttiva sulle attrezzature in pressione, n°97/23/CEE

## PERDITE DI CARICO CALDAIE REMEHA GAS 210 ECO PRO

GAS 210 ECO PRO - kW 80

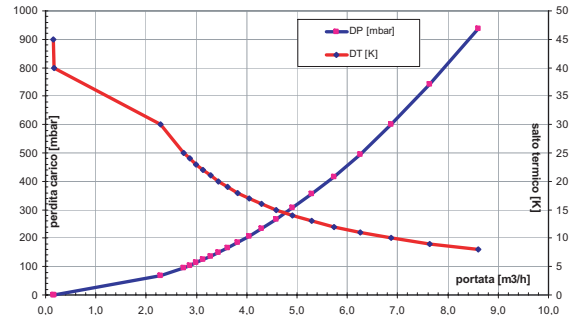

GAS 210 ECO PRO - kW 113

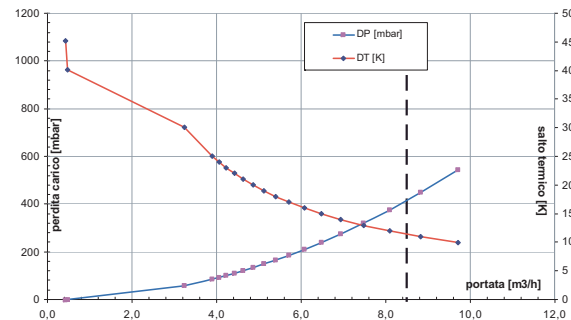

GAS 210 ECO PRO - kW 160

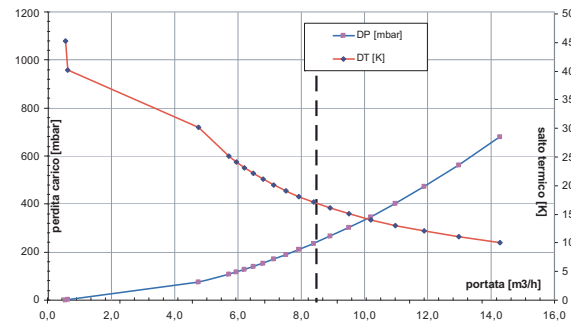

GAS 210 ECO PRO - kW 200

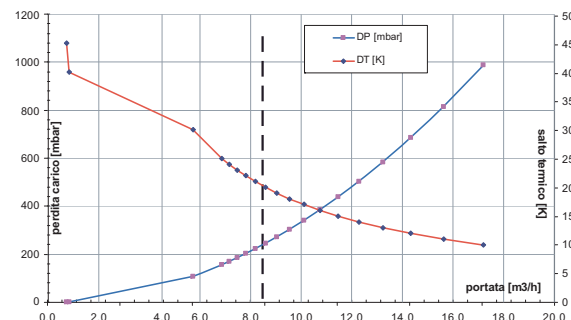

# I-8 GAS 210 ECO PRO

1

## SCHEMA FUNZIONALE GENERATORE REMEHA GAS 210 ECO PRO

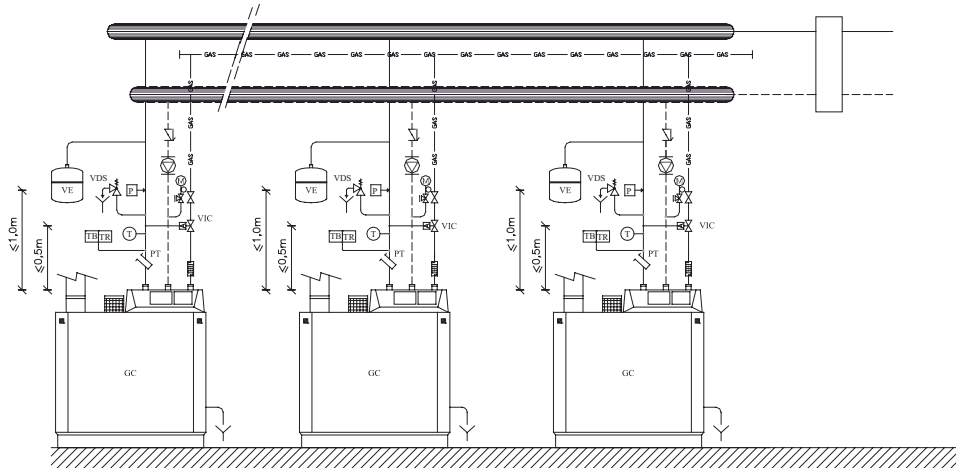

### LEGENDA

- GC Generatore di calore "GAS 210 ECO PRO"
- VIC Valvola di intercettazione combustibile
- TB Termostato automatico di blocco a riarmo manuale tarato per  $T \leq 100^\circ\text{C}$
- TR Termostato automatico di regolazione tarato per  $T \leq 95^\circ\text{C}$
- T Indicatore di temperatura con fondo scala  $120^\circ\text{C}$
- VDS Valvola di sicurezza
- P Pressostato di blocco a riarmo manuale tarato a  $P < P_v.d.s.$
- PT Pozzetto di ispezione termometro di controllo  $\varnothing \text{ int.} = 10 \text{ mm}$
- M Indicatore di pressione con appendice per strumento di controllo
- VE Vaso di espansione a membrana

**N.B.:** Per impianti con potenzialità al focolare  $> 580\text{kW}$  prevedere n. 2 v.d.s.

Per un'ottimale funzionamento dell'impianto in cascata è importante il corretto dimensionamento dei collettori e delle rispettive pompe di circolazione. Per gli impianti esistenti, è consigliato inserire, prima del collettore aperto, un filtro sul ritorno.

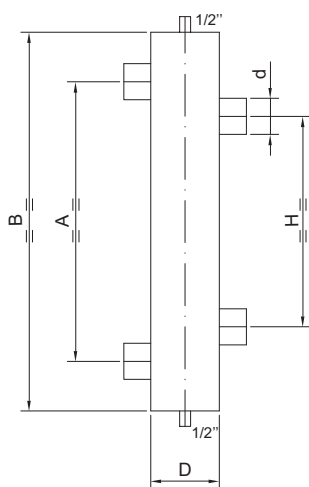

Potenza	Portata Q	d int.	D Ø o D quadro		H	A	B
kW	mc	pollici	pollici	mm	mm	mm	mm
120	5,2	2	4 (DN 100)	90	350	465	630
160	6,9	2	4 (DN 100)	100	350	465	630
200	8,6	2½	5 (DN 125)	110	440	580	770
240	10,3	2½	5 (DN 125)	120	440	580	770
280	12,0	2½	6 (DN 150)	130	440	580	770
320	13,8	2½	6 (DN 150)	140	440	580	770
360	15,5	2½	6 (DN 150)	150	440	580	770
400	17,2	2½	8 (DN 200)	160	440	580	770
440	18,9	3	8 (DN 200)	170	540	720	900
480	20,6	3	8 (DN 200)	170	540	720	900
520	22,4	3	8 (DN 200)	180	540	720	900
560	24,1	3	8 (DN 200)	190	540	720	900
600	25,8	3	8 (DN 200)	190	540	720	900
640	27,5	3	10 (DN 250)	200	540	720	900

# I-9 GAS 310 ECO

**remeha**

## DIMENSIONI E COLLEGAMENTI REMEHA GAS 310 ECO

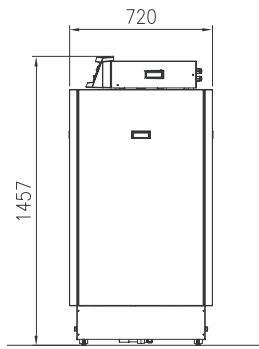

Vista laterale

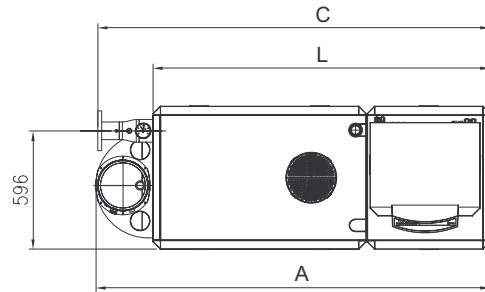

Vista dall'alto

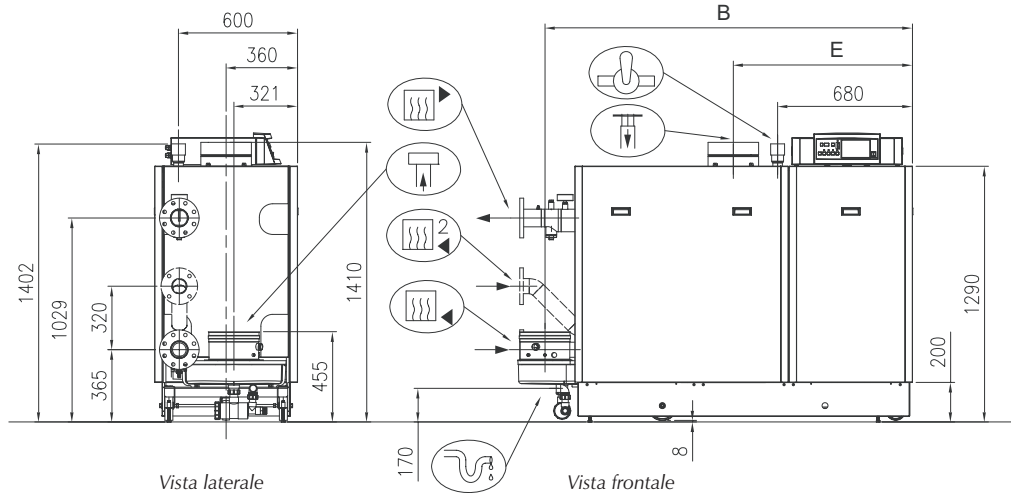

Vista laterale

Vista frontale

- Collegamento mandata DN 80
- Collegamento ritorno DN 80
- Collegamento gas 2" femmina
- Collegamento condensa Ø 32 mm femmina
- Collegamento gas combusto Ø 250 mm
- Collegamento aria comburente Ø 250 mm
- Secondo ritorno (optional) DN 65

**ReVIS**

Tipo caldaia	Potenza nominale		P. Termica Hi	Dimensioni					Capacità litri	Peso kg
	50/30°C kW	80/60°C kW		A	B	C	E	L		
266 kW 5 elementi	56 - 282	51 - 261	54 - 266	1600	1463	1590	1004	1312	49	360
333 kW 6 elementi	71 - 353	65 - 327	68 - 333	1600	1463	1590	901	1312	60	410
402 kW 7 elementi	84 - 427	79 - 395	82 - 402	1990	1853	1980	1110	1702	71	460
469 kW 8 elementi	98 - 499	92 - 462	95 - 469	1990	1853	1980	1007	1702	82	510
539 kW 9 elementi	113 - 573	106 - 531	109 - 539	1990	1853	1980	904	1702	93	560



#### Caratteristiche

- La caldaia Gas 310 ECO è una caldaia a basamento a condensazione completamente assemblata, configurata, ad alimentazione a gas (solo gas metano), completamente modulante e ad alto rendimento.
- Il mantello della caldaia Gas 310 ECO è dotato di una serie di ruote orientabili che permettono di manovrare facilmente la caldaia e di posizionarla e installarla nel locale destinato con il minimo sforzo.
- Scambiatore termico in alluminio-silicio, bruciatore in acciaio inox, con superficie in fibra metallica per la combustione del metano a bassa emissione di sostanze nocive.
- Ventilatore alimentato a corrente continua con velocità variabile.
- Regolazione gas/aria per ottimizzare la combustione con sistema Venturi e modulazione della potenza da 20% a 100%.
- Il bruciatore pre-miscelato con il suo sistema di controllo del rapporto gas/aria garantisce un funzionamento pulito e senza problemi con rendimento  $\eta$  a 109% Hi nella modalità di condensazione, unitamente a basse emissioni di CO e di NOx.
- Funzionamento del bruciatore completamente automatico, con accensione ad alta tensione e controllo della fiamma di ionizzazione.
- Valvola del gas combinata, composta da due valvole principali, regolatore del rapporto della pressione e pressostato del gas montati sotto il rivestimento.
- Lo scambiatore di calore di alluminio silicio ed altri componenti fondamentali sono contenuti all'interno di un carter di acciaio rigido con parti rimovibili per scopi di manutenzione.
- Pannello di comando della caldaia integrato.
- Dispositivo di sicurezza a microprocessore, gestito da menù, con diagnostica di funzionamento ed assistenza tecnica. Tutti i principali comandi elettrici ed elettronici sono contenuti nel pannello comandi montato sulla sommità della caldaia di fronte agli attacchi sul lato lungo, ma possono essere ruotati di 90° verso il lato corto per adattarsi alle specifiche esigenze di sistemazione in loco.
- L'apparecchiatura di controllo di serie permette di avere un comando esterno di accensione/spengimento (On/Off), di regolazione alta/bassa (high/low) o con un comando di modulazione (ingresso da 0-10 V) oppure tramite interfaccia con termoregolazione.
- Il display digitale incorporato visualizza un codice di funzionamento e permette di leggere e regolare i valori effettivi e quelli impostati. Il modernissimo comando tiene costantemente monitorate le condizioni di funzionamento della caldaia, variando l'emissione di calore in funzione del carico dell'impianto. Il comando è in grado di reagire alle influenze "negative" esterne nel resto dell'impianto (portata, problemi di alimentazione aria/gas) mantenendo costante la produzione della caldaia per il maggior tempo possibile senza andare in blocco. Nel peggiore dei casi, la caldaia ridurrà la sua produzione e/o si spegnerà (modalità di arresto) in attesa che vengano ripristinate le condizioni normali prima del riavvio.
- La caldaia è disponibile con collegamenti di mandata e di ritorno sul lato sinistro o destro della caldaia stessa, con l'attacco per il gas sulla sommità della caldaia. L'uscita del gas combusto sarà posizionata in basso sullo stesso lato dei raccordi. L'entrata dell'aria per la combustione (per il funzionamento a camera chiusa) si trova sulla sommità della caldaia.
- La caldaia è adatta sia per applicazioni a camera chiusa sia a camera aperta ed è stata progettata per riscaldamento centralizzato e per la produzione indiretta di acqua calda con pressioni d'esercizio comprese fra 0,8 e 6 bar.
- Possibilità del secondo raccordo del tubo di ritorno per circuito termico a bassa temperatura.
- Rivestimento colorato verniciato a polvere e termo isolamento d'alta qualità.
- Conformità CE, categoria II<sub>2H</sub> per metano H/L, LL.
- Numero di identificazione CE (PIN): 0063 BP 3474
- Classe NOx: 5
- Classificazione scarichi gas combusti: B23, C33, C53, C63, C83
- Livello stelle secondo Direttiva Rendimenti 92/42/CEE: 4



# I-9

## GAS 310 ECO

1

### DATI TECNICI REMEHA GAS 310 ECO

		5 elementi	6 elementi	7 elementi	8 elementi	9 elementi
<b>Dati di potenza</b>						
Potenza nominale al focolare (PCI)	kW	54 - 266	68 - 333	82 - 402	95 - 469	109 - 539
Potenza utile (80/60°C)	kW	51 - 261	65 - 327	79 - 395	92 - 462	106 - 531
Potenza utile (40/30°C)	kW	56 - 282	71 - 353	84 - 427	98 - 499	113 - 573
Rendimento P <sub>min</sub> - P <sub>max</sub> (80/60°C)	η %	94,7 - 98,1	95,3 - 98,2	95,8 - 98,3	96,3 - 98,5	96,8 - 98,5
Rendimento P <sub>min</sub> - P <sub>max</sub> (50/30°C)	η %	103,7 - 104,8	104,4 - 105,2	102,4 - 105,7	103,2 - 106,0	103,7 - 106,4
Perdite calore mantello (80/60°C) P <sub>min</sub> - P <sub>max</sub>	%	3,4 - 0,8	2,8 - 0,4	2,3 - 0,0	1,8 - 0,0	1,3 - 0,0
Perdite calore camino con bruc. funz. (80/60°C)	%	1,9 - 2,3	1,9 - 2,3	1,9 - 2,3	1,9 - 2,1	1,9 - 2,0
Perdite calore camino con bruc. funz. (40/30°C)	%	0,4 - 1,5	0,4 - 1,5	0,4 - 1,5	0,4 - 1,4	0,4 - 1,3
Perdite calore camino con bruciatore spento	%	< 0,1				
<b>Dati relativi al gas combusto</b>						
Classificazione	-	B23, C33, C43, C53, C63, C83				
Tipo di gas	-	II <sub>2H</sub> (metano)				
Pressione ingresso gas (metano)	mbar	17 - 30	17 - 30	17 - 100	17 - 100	17 - 100
Consumo gas metano (max)	m <sup>3</sup> /h	29	36	43	50	57
Quantità gas scarico (P <sub>min</sub> - P <sub>max</sub> )	kg/h	91 - 453	114 - 565	138 - 680	160 - 793	183 - 907
Classe NO <sub>x</sub>	-	5				
Emissioni NO <sub>x</sub> (P <sub>min</sub> - P <sub>max</sub> 80/60°C)	ppm	15 - 32	14 - 31	13 - 29	12 - 28	12 - 27
Emissioni NO <sub>x</sub> (P <sub>min</sub> - P <sub>max</sub> 50/30°C)	ppm	13 - 25	13 - 25	12 - 24	11 - 23	11 - 23
Emissioni NO <sub>x</sub> (annue, 50/30°C)	mg/kWh	< 60				
Emissioni CO (annue, 50/30°C)	mg/kWh	< 20				
Emissioni CO (P <sub>min</sub> - P <sub>max</sub> 80/60°C)	ppm	9 - 37	7 - 36	6 - 35	5 - 34	5 - 33
Emissioni CO (P <sub>min</sub> - P <sub>max</sub> 40/30°C)	ppm	9 - 35	8 - 33	6 - 32	5 - 31	5 - 30
Prevalenza residua ventilatore (P <sub>min</sub> - P <sub>max</sub> )	Pa	10 - 150				
Temperatura gas combusto P <sub>min</sub> - P <sub>max</sub> (80/60°C)	°C	57 - 65				
Temperatura gas combusto P <sub>min</sub> - P <sub>max</sub> (40/30°C)	°C	32 - 45				
Produzione condensa Tr = 50°C	kg/m <sup>3</sup> (litri/h)	0,3 (7)	0,3 (9)	0,3 (11)	0,3 (13)	0,3 (15)
Produzione condensa Tr = 30°C	kg/m <sup>3</sup> (litri/h)	1,3 (37)	1,3 (46)	1,3 (56)	1,3 (65)	1,3 (74)
pH condensa	-	2 ... 5				
CO <sub>2</sub> (P <sub>min</sub> - P <sub>max</sub> )	%	9				
<b>Dati relativi al lato riscaldamento</b>						
Contenuto acqua	litri	49	60	71	82	93
Pressione di esercizio min - max	bar	0,8 - 6				
Temperatura massima	°C	110				
Temperatura massima di esercizio	°C	20 - 90				
Valore Kv	(m <sup>3</sup> /h)/bar <sup>1/2</sup>	33,4	42,4	49,0	59,9	64,6
<b>Dati elettrici</b>						
Alimentazione	V/Hz	230 / 50				
Consumo elettrico massimo	W	303	340	470	600	858
Consumo elettrico in stand-by	W	12				
Classe di protezione	IP	20				
<b>Altri dati</b>						
Peso	kg	360	410	460	510	560
Superficie	m <sup>2</sup>	1,2			1,4	
Rumorosità ad 1 m (a pieno carico)	dB(A)	6,0				
Livello stelle CE 92/42	-	* * * *				
N° Certificazione	PIN	CE 0063 BP 3474				

PERDITE DI CARICO CALDAIE REMEHA GAS 310 ECO

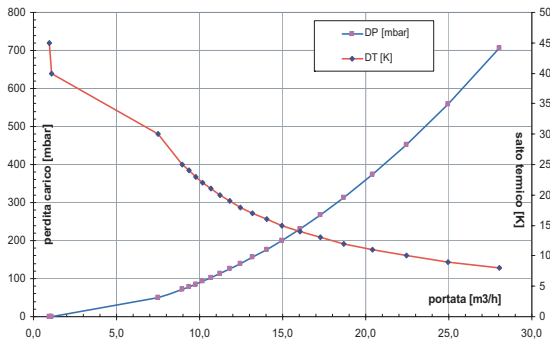

GAS 310 ECO - 5 elementi

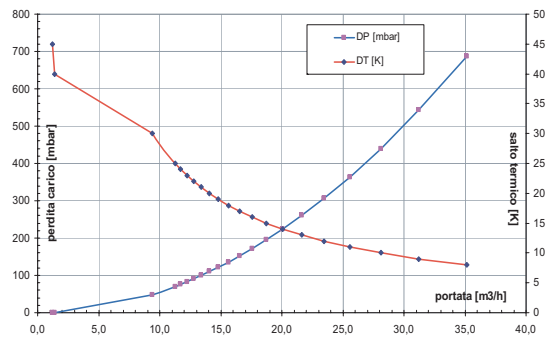

GAS 310 ECO - 6 elementi

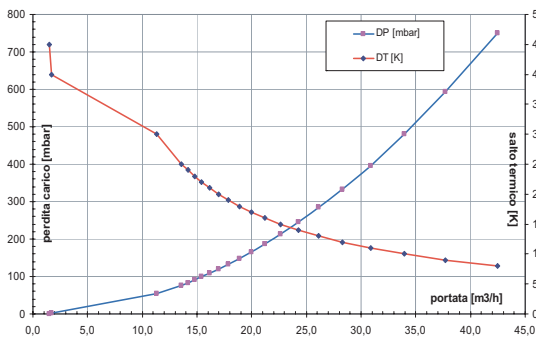

GAS 310 ECO - 7 elementi

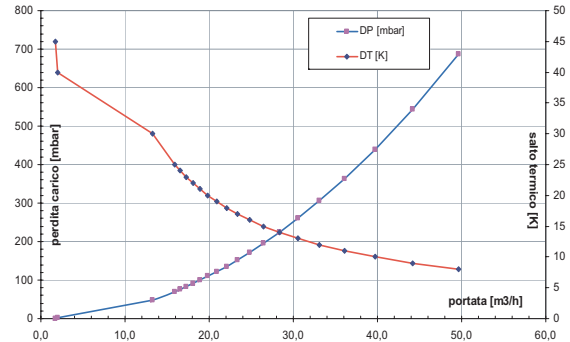

GAS 310 ECO - 8 elementi

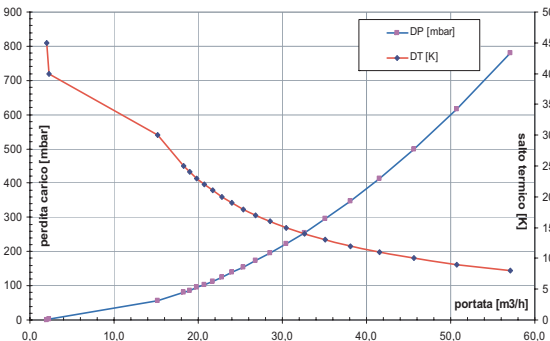

GAS 310 ECO - 9 elementi

LEGENDA

- GC Generatore di calore "GAS 310 ECO"
- VIC Valvola di intercettazione combustibile
- T Indicatore di temperatura con fondo scala 120°C
- P Pressostato di blocco a riarmo manuale tarato A P < Pv.d.s.
- PT Pozzetto di ispezione termometro di controllo Ø int. = 10 mm
- M Indicatore di pressione con appendice per strumento di controllo
- VE Vaso di espansione a membrana
- B Termostato di blocco a riarmo manuale
- VDS Valvola di sicurezza omologata

Per impianti con potenzialità al focolare > 580kW prevedere n. 2 v.d.s.

SCHEMA FUNZIONALE GENERATORE REMEHA GAS 310 ECO

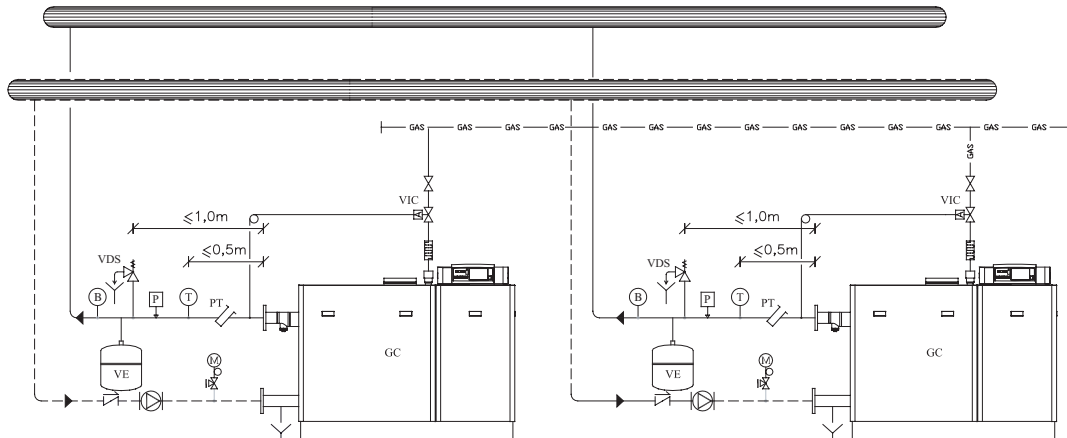

# I-10 GAS 610 ECO

**remeha**

## DIMENSIONI E COLLEGAMENTI REMEHA GAS 610 ECO

1

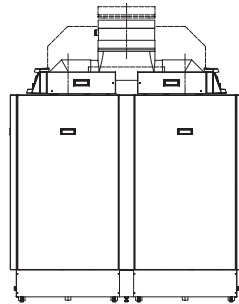

Vista laterale

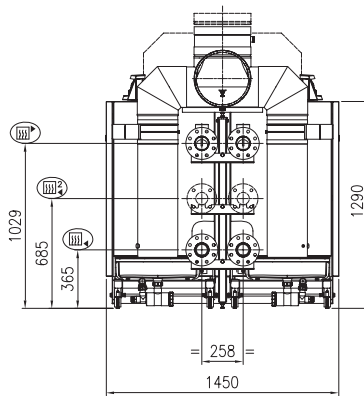

Vista laterale

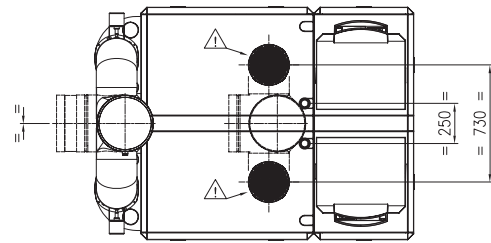

Vista dall'alto

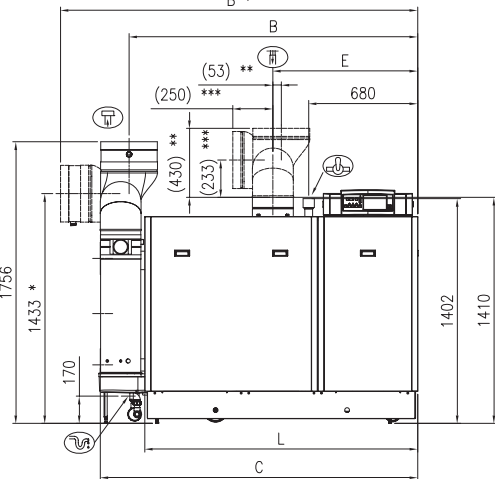

Vista frontale

- Collegamento mandata 2 x DN 80
- Collegamento ritorno 2 x DN 80
- Collegamento gas 2 x 2" femmina
- Collegamento condensa 2 x Ø 32 mm femmina
- Collegamento gas combusto Ø 350 mm
- Collegamento aria comburente 2 x Ø 250 mm (standard) - 1 x 350 mm (optional)
- Secondo ritorno (optional) 2 x DN 65

**ReVIS**

Tipo caldaia	Potenza nominale		P. Termica Hi	Dimensioni					Capacità litri	Peso kg
	50/30°C kW	80/60°C kW		A mm	B mm	C mm	E mm	L mm		
666 kW 5 elementi	94 - 706	87 - 654	91 - 666	1463	1837	1590	901	1312	120	820
804 kW 6 elementi	131 - 854	123 - 790	128 - 804	1853	2227	1980	1110	1702	142	920
938 kW 7 elementi	130 - 998	122 - 924	127 - 938	1853	2227	1980	1007	1702	164	1020
1078 kW 8 elementi	156 - 1146	148 - 1062	153 - 1078	1853	2227	1980	904	1702	186	1120



#### Caratteristiche

- La caldaia Gas 610 ECO è una caldaia a basamento a condensazione ad alimentazione a gas (solo gas metano), completamente modulante e ad alto rendimento.
- La caldaia Gas 610 ECO è composta da due moduli, ciascuno formato da uno scambiatore di calore, un ventilatore e una regolazione. I due moduli vengono consegnati separati, posizionati su di un pallet, dotati di una serie di ruote orientabili che per mettono di manovrare facilmente la caldaia e di posizionarla e installarlo nel locale destinato con il minimo sforzo.
- Scambiatore termico in alluminio-silicio, bruciatore in acciaio inox, con superficie in fibra metallica per la combustione del metano a bassa emissione di sostanze nocive.
- Ventilatore alimentato a corrente continua con velocità variabile.
- Regolazione gas/aria per ottimizzare la combustione con sistema Venturi e modulazione della potenza da 20% a 100%.
- Il bruciatore pre-miscelato con il suo sistema di controllo del rapporto gas/aria garantisce un funzionamento pulito e senza problemi con rendimento  $\eta$  a 109% Hi nella modalità di condensazione, unitamente a basse emissioni di CO e di NOx.
- Funzionamento del bruciatore completamente automatico, con accensione ad alta tensione e controllo della fiamma di ionizzazione.
- Valvola del gas combinata, composta da due valvole principali, regolatore del rapporto della pressione e pressostato del gas montati sotto il rivestimento.
- Lo scambiatore di calore di alluminio silicio ed altri componenti fondamentali sono contenuti all'interno di un carter di acciaio rigido con parti rimovibili per scopi di manutenzione.
- Pannello di comando della caldaia integrato.
- Dispositivo di sicurezza a microprocessore, gestito da menù, con diagnostica di funzionamento ed assistenza tecnica.
- Tutti i principali comandi elettrici ed elettronici sono contenuti nel pannello comandi montato sulla sommità della caldaia di fronte agli attacchi sul lato lungo, ma possono essere ruotati di 90° verso il lato corto per adattarsi alle specifiche esigenze di sistemazione in loco.
- L'apparecchiatura di controllo di serie permette di avere un comando esterno di accensione/spengimento (On/Off), di regolazione alta/bassa (high/low) o con un comando di modulazione (ingresso da 0-10 V) oppure tramite interfaccia con termoregolazione O-Therm.
- Per la Gas 610 ECO, ciascuno dei due moduli deve essere comandato in modo indipendente.
- Il display digitale incorporato visualizza un codice di funzionamento e permette di leggere e regolare i valori effettivi e quelli impostati. Il modernissimo comando tiene costantemente monitorate le condizioni di funzionamento della caldaia, variando l'emissione di calore in funzione del carico dell'impianto. Il comando è in grado di reagire alle influenze "negative" esterne nel resto dell'impianto (portata, problemi di alimentazione aria/gas) mantenendo costante la produzione della caldaia per il maggior tempo possibile senza andare in blocco. Nel peggiore dei casi, la caldaia ridurrà la sua produzione e/o si spegnerà (modalità di arresto) in attesa che vengano

- ripristinate le condizioni normali prima del riavvio.
- La caldaia è disponibile con collegamenti di mandata e di ritorno sul lato sinistro o destro della caldaia stessa, con l'attacco per il gas sulla sommità della caldaia. L'uscita del gas combusto sarà posizionata in basso sullo stesso lato dei raccordi. L'entrata dell'aria per la combustione (per il funzionamento a camera chiusa) si trova sulla sommità della caldaia.
- La caldaia è adatta sia per applicazioni a camera chiusa sia per la combustione a camera aperta ed è stata progettata per riscaldamento centralizzato e per la produzione indiretta di acqua calda con pressioni d'esercizio comprese fra 0,8 e 6 bar.
- Possibilità del secondo raccordo del tubo di ritorno per circuito termico a bassa temperatura.
- Rivestimento colorato verniciato a polvere e termo isolamento d'alta qualità.
- Modulazione della potenza fino a 15%
- Conformità CE, categoria II<sub>2H</sub> per metano H/L, LL.
- Numero di identificazione CE (PIN): 0063 BP 3474
- Classe NOx: 5
- Classificazione scarichi gas combusto: B23, C33, C53, C63, C83
- Livello stelle secondo Direttiva Rendimenti 92/42/CEE: 4
- Caldaia a condensazione conforme alle Norme Vigenti nel Mercato Comune Europeo relative al riscaldamento ed al rendimento, conforme alle seguenti direttive:
  - Direttiva sugli apparecchi a gas, n°90/396/CEE
  - Direttiva sui requisiti di rendimento per le caldaie, n°92/42/CEE
  - Direttiva sulla compatibilità elettromagnetica, n°89/336/CEE
  - Direttiva sulla bassa tensione, n°73/23/CEE
  - Direttiva sulle attrezzature in pressione, n°97/23/CEE





# I-10

## GAS 610 ECO

1

### DATI TECNICI REMEHA GAS 310 ECO

		2X6 elementi	2X7 elementi	2X8 elementi	2X9 elementi
<b>Dati di potenza</b>					
Potenza nominale al focolare (PCI)	kW	91 - 666	128 - 804	127 - 938	153 - 1078
Potenza utile (80/60°C)	kW	87 - 654	123 - 790	122 - 924	148 - 1062
Potenza utile (40/30°C)	kW	94 - 706	131 - 854	130 - 998	156 - 1146
Rendimento P.min - P.max (80/60°C)	η %	95,6 - 98,2	96,1 - 98,3	96,1 - 98,5	96,7 - 98,5
Rendimento P.min - P.max (40/30°C)	η %	103,3 - 105,1	102,3 - 105,7	102,4 - 106,0	102,0 - 106,3
Perdite calore mantello (80/60°C) P.min - P.max	%	2,5 - 0,4	2,0 - 0,0	2,0 - 0,0	1,4 - 0,0
Perdite calore camino con bruc. funz. (80/60°C)	%	1,9 - 2,3	1,9 - 2,2	1,9 - 1,9	1,9 - 1,5
Perdite calore camino con bruc. funz. (40/30°C)	%			0,4 - 1,5	
Perdite calore camino con bruciatore spento	%			< 0,1	
<b>Dati relativi al gas combusto</b>					
Classificazione	-	B23, C33, C43, C53, C63, C83			
Tipo di gas	-	H <sub>2</sub> H (metano)			
Pressione ingresso gas (metano)	mbar	17 - 30	17 - 100	17 - 100	17 - 100
Consumo gas metano (max)	m <sup>3</sup> /h	74	86	100	114
Quantità gas scarico (P.min - P.max)	kg/h	153 - 1130	215 - 1360	214 - 1586	257 - 1814
Classe NO <sub>x</sub>	-	5			
Emissioni NO <sub>x</sub> (P.min - P.max 80/60°C)	ppm	14 - 31	13 - 29	12 - 28	12 - 27
Emissioni NO <sub>x</sub> (P.min - P.max 40/30°C)	ppm	13 - 25	12 - 24	11 - 23	11 - 23
Emissioni NO <sub>x</sub> (annue, 40/30°C)	mg/kWh	< 60			
Emissioni CO (annue, 40/30°C)	mg/kWh	< 20			
Emissioni CO (P.min - P.max 80/60°C)	ppm	7 - 36	6 - 35	5 - 34	5 - 33
Emissioni CO (P.min - P.max 40/30°C)	ppm	8 - 33	6 - 32	5 - 31	5 - 30
Prevalenza residua ventilatore (P.min - P.max)	Pa	130			
Temperatura gas combusto P.min - P.max (80/60°C)	°C	57 - 65			
Temperatura gas combusto P.min - P.max (40/30°C)	°C	32 - 45			
Produzione condensa Tr = 50°C	kg/m <sup>3</sup> (litri/h)	0,3 (18)	0,3 (22)	0,3 (26)	0,3 (30)
Produzione condensa Tr = 30°C	kg/m <sup>3</sup> (litri/h)	1,3 (92)	1,3 (112)	1,3 (130)	1,3 (148)
pH condensa	-	2 ... 5			
CO <sub>2</sub> (P.min - P.max)	%	9			
<b>Dati relativi al lato riscaldamento</b>					
Contenuto acqua	litri	120	142	164	186
Pressione di esercizio min - max	bar	0,8 - 6			
Temperatura massima	°C	110			
Temperatura massima di esercizio	°C	20 - 90			
Valore Kv (per ciascuno dei due moduli)	(m <sup>3</sup> /h)/bar <sup>1/2</sup>	42,4	49,0	59,9	64,6
<b>Dati elettrici</b>					
Alimentazione	V/Hz	230 / 50			
Consumo elettrico massimo	W	694	980	1240	1684
Consumo elettrico in stand-by	W	24			
Classe di protezione	IP	20			
<b>Altri dati</b>					
Peso	kg	820	920	1020	1120
Superficie	m <sup>2</sup>	2,4		2,8	
Rumorosità ad 1 m (a pieno carico)	dB(A)	63			
Livello stelle CE 92/42	-	* * * *			
N° identificazione	PIN	CE 0063 BP 3474			

# I-10

## GAS 610 ECO

### SCHEMA FUNZIONALE GENERATORE REMEHA GAS 610 ECO

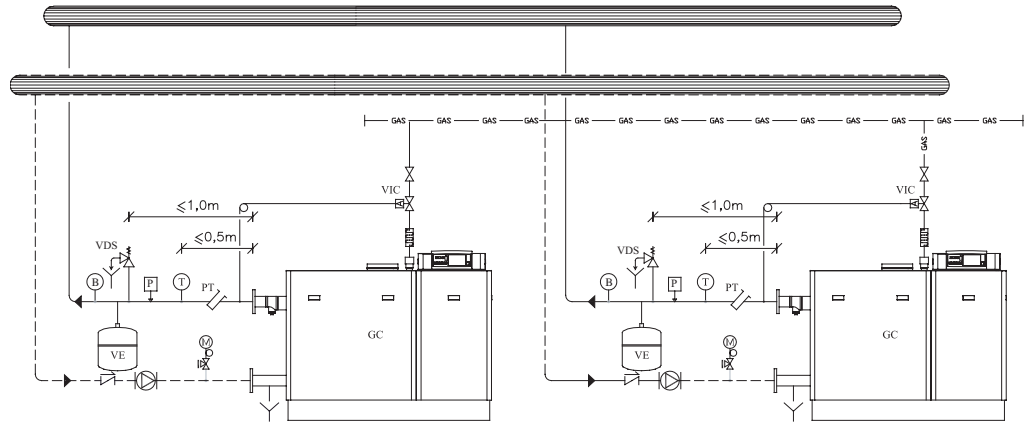

#### LEGENDA

- GC** Generatore di calore "GAS 610 ECO"
- VIC** Valvola di intercettazione combustibile
- T** Indicatore di temperatura con fondo scala 120°C
- P** Pressostato di blocco a riarmo manuale tarato A P < P<sub>v.d.s.</sub>
- PT** Pozzetto di ispezione termometro di controllo Ø int. = 10 mm
- M** Indicatore di pressione con appendice per strumento di controllo
- VE** Vaso di espansione a membrana
- B** Termostato di blocco a riarmo manuale
- VDS** Valvola di sicurezza omologata doppia

Per impianti con potenzialità al focolare > 580kW prevedere n. 2 v.d.s.

Ogni elemento del generatore di calore deve essere dotato di dispositivo ISPEL.

**REVIS S.r.l.**  
Via Trieste, 4/a  
31025 S. Lucia di Piave TV  
tel. 0438 701907  
fax 02 36028583  
www.re-vis.it  
e-mail: info@re-vis.it