

HPE EVO 5-16T INVERTER R32

Pompe di calore inverter ad alta efficienza aria/acqua con ventilatori assiali per la produzione di Caldo/Freddo e ACS

ATC accumulo tecnico inerziale 75 litri per acqua tecnica calda e refrigerata

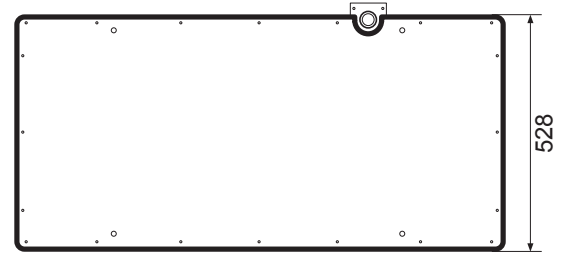
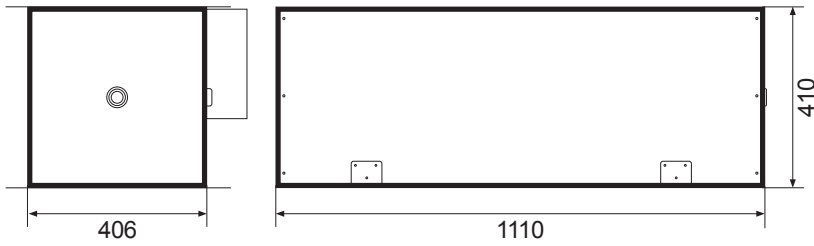

Valori espressi in mm

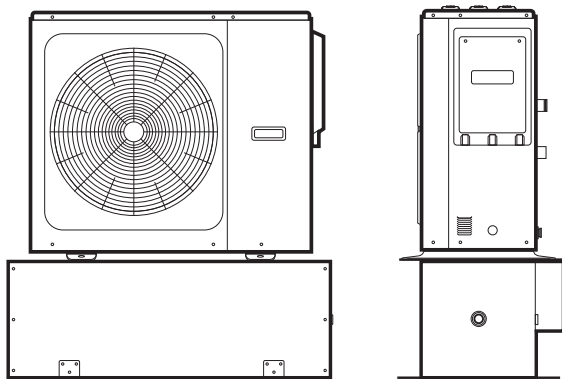

DESCRIZIONE	U.M.	75
Capacità utile	l	75
Spessore isolamento	mm	50
Coefficiente conducibilità termica	W/mK	0,033
Temp. max esercizio	°C	60
Pressione max esercizio	bar	3
Pressione max di collaudo	bar	6
Peso a vuoto	kg	65
Peso in esercizio	kg	140

Valori espressi in mm

ATC istruzioni collegamento idraulico puffer tecnico inerziale 75 litri (optional)

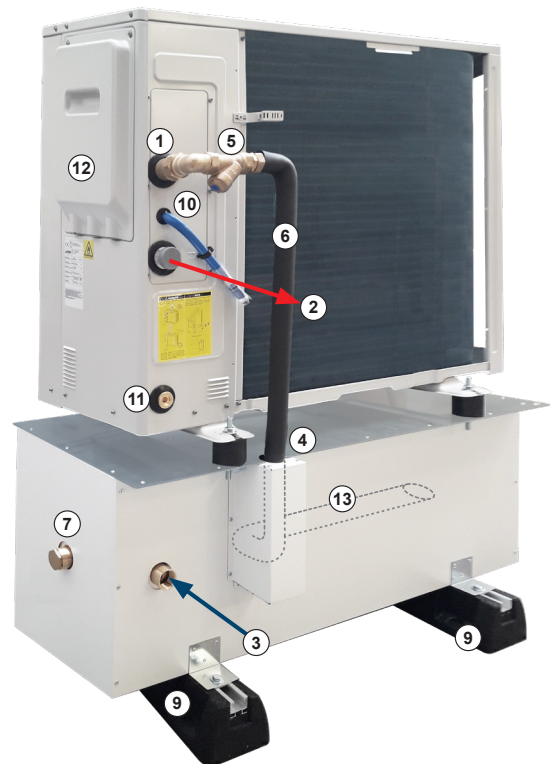

- 1 Ingresso by-pass
- 2 Mandata impianto 1" (mod. 5/7/9) - 1"1/4 (mod. 12/14/16)
- 3 Ritorno impianto 1" (mod. 5/7/9) - 1"1/4 (mod. 12/14/16)
- 4 Uscita by-pass
- 5 Filtro a "Y" 1" (mod. 5/7/9) - 1"1/4 (mod. 12/14/16)
- 6 Tubo 1" (mod. 5/7/9) - 1"1/4 (mod. 12/14/16)
- 7 Attacco supplementare per resistenza elettrica (1" 1/2 F)

- 8 Accumulo tecnico inerziale (puffer) da 75 litri
- 9 Base antivibrante a pavimento in gomma vulcanizzata (optional)
- 10 Scarico valvola di sicurezza
- 11 Scarico condensa
- 12 Scheda di collegamento elettrico
- 13 Tubo pescante Accumulo tecnico inerziale (puffer)

HPE EVO 5-16T INVERTER R32

Pompe di calore inverter ad alta efficienza aria/acqua con ventilatori assiali per la produzione di Caldo/Freddo e ACS

Dimensioni HPE EVO 5-16T INVERTER R32

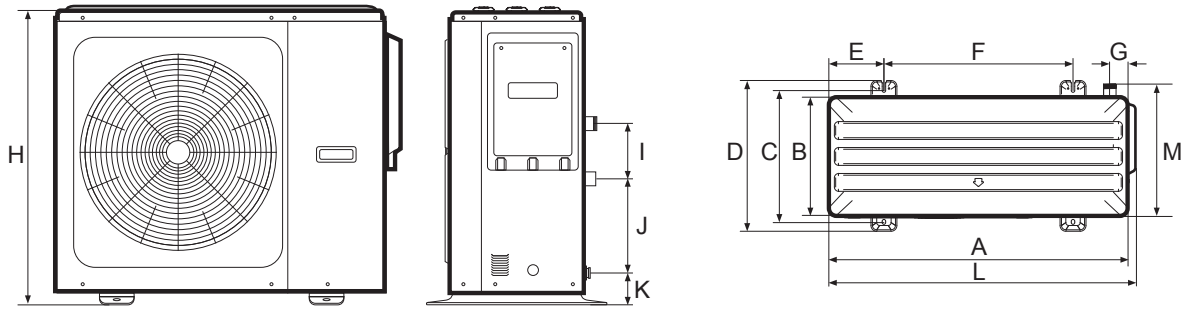

Modello	A	B	C	D	E	F	G	H	I	J	K	L	M
5÷16T	1040	410	458	523	191	656	64	865	165	279	89	1068	450

Valori espressi in mm

Tabella dati tecnici pompe di calore HPE EVO 5-16T INVERTER R32

Modello	U.M.	5	7	9	12-12T	14-14T	16-16T	
RISCALDAMENTO (1)	Potenza termica	kW	6,50	8,40	10,00	12,20	14,10	16,00
	Potenza assorbita	kW	1,22	1,66	2,12	2,49	3,00	3,55
	COP	W/W	5,30	5,05	4,70	4,90	4,70	4,50
RISCALDAMENTO (2)	Potenza termica	kW	6,30	8,20	9,40	12,00	14,00	16,00
	Potenza assorbita	kW	1,96	2,60	3,03	4,00	4,74	5,61
	COP	W/W	3,20	3,15	3,10	3,00	2,95	2,85
RAFFREDDAMENTO (3)	Potenza frigorifera	kW	6,50	8,30	10,00	12,20	13,90	15,40
	Potenza assorbita	kW	1,27	1,71	2,32	2,65	3,15	3,66
	EER	W/W	5,10	4,85	4,30	4,60	4,40	4,20
RAFFREDDAMENTO (4)	Potenza frigorifera	kW	5,50	7,40	9,00	11,60	13,40	14,00
	Potenza assorbita	kW	1,69	2,34	3,10	3,74	4,57	4,82
	EER	W/W	3,25	3,15	2,90	3,10	2,93	2,90
Classe di efficienza termica stagionale in riscaldamento (5)	LWT a 35 °C		A+++	A+++	A+++	A+++	A+++	A+++
	LWT a 55 °C		A++	A++	A++	A++	A++	A++
SCOP (5)	LWT a 35 °C		5,12	5,17	5,12	5,08	4,89	4,84
	LWT a 55 °C		3,59	3,67	3,71	3,61	3,62	3,59
SEER (5)	LWT a 7 °C		5,09	5,19	5,08	5,07	5,09	5,11
	LWT a 18 °C		7,81	8,09	8,31	7,79	7,59	7,49
Livello di potenza sonora (6)	dB(A)		60	63	65	70	72	72
Portata aria ventilatore esterno	m³/h		3900	4500	4500	5200	5200	5200
Alimentazione elettrica			230V/1/50Hz			230V/1/50Hz - 400V/3+N/50Hz per i mod. T (trifase)		
Collegamenti della tubazione dell'acqua			1"	1"	1"	1"1/4	1"1/4	1"1/4
Pressione settata nella valvola di sicurezza	MPa		0,3					
Volume totale dell'acqua	l		5					
Circolatore prevalenza nominale	m.c.a.		5	5	5	9	9	9
Limiti di funzionamento	Raffreddamento	°C	-5 / +43					
	Riscaldamento	°C	-25 / +35					
	ACS	°C	-25 / +43					
LWT range	Raffreddamento	°C	+5 / +30					
	Riscaldamento	°C	+12 / +65					
	ACS	°C	+10 / +60					
Refrigerante	Tipo (GWP)		R32(675)					
	Volume caricato	Kg	1,25			1,80		
Valvola di espansione			Elettronica					
Dimensioni nette (LxHxP)	mm		1040 x 865 x 410					
Dimensioni con imballo (LxHxP)	mm		1190 x 970 x 560					
Peso netto / lordo	Kg		87 / 103			120 / 136		

Norme EU standard e legislazioni:

EN14511: 2016; EN14825: 2016; EN50564: 2011; EN12102: 2017; (EU) N° 811/2013; (EU) N° 813/2013; OJ 2014/C 207/02; OJ 2017/C 229/01.

1) Temperatura aria esterna 7 °C DB, 85% R.H.; EWT 30 °C, LWT 35 °C.

2) Temperatura aria esterna 7 °C DB, 85% R.H.; EWT 47 °C, LWT 55 °C.

3) Temperatura aria esterna 35 °C DB; EWT 23 °C, LWT 18 °C.

4) Temperatura aria esterna 35 °C DB; EWT 12 °C, LWT 7 °C.

5) Classe di efficienza energetica stagionale per il riscaldamento in condizioni climatiche medie.

6) Massimo livello di potenza sonora testato in condizioni di:

a) Riscaldamento con temperatura aria esterna 7 °C DB, 6 °C WB; EWT 30 °C, LWT 35 °C;

b) Riscaldamento con temperatura aria esterna 7 °C DB, 6 °C WB; EWT 47 °C, LWT 55 °C;

c) Raffreddamento con temperatura aria esterna 35 °C DB, 24 °C WB; EWT 12 °C, LWT 7 °C.