

- IT Guida pratica all'uso
- DE Bedienungsanleitung
- ES Instrucciones para el uso
- FR Mode d'emploi
- EN User instructions
- PT Instruções de Utilização

CANDY

CD 132

LAVASTOVIGLIE
GESCHIRRSPÜLER
LAVAVAJILLAS
LAVE-VAISSELLE
DISHWASHER
MÁQUINA DE LAVAR LOIÇA

Complimenti, con l'acquisto di questo elettrodomestico Candy, Lei ha dimostrato di non accettare compromessi: Lei vuole il meglio.

Candy è lieta di proporLe questa nuova lavastoviglie, frutto di anni di ricerche e di esperienze maturate sul mercato, a contatto diretto con i Consumatori.

Lei ha scelto la qualità, la durata e le elevate prestazioni che questa lavastoviglie Le offre.

Candy Le propone inoltre una vasta gamma di elettrodomestici:

lavatrici, lavastoviglie, lavasciuga, cucine, forni a microonde, forni e piani di cottura, frigoriferi e congelatori.

Chieda al Suo Rivenditore il catalogo completo dei prodotti Candy.

La preghiamo di leggere attentamente le avvertenze contenute nel presente libretto in quanto forniscono importanti indicazioni riguardanti la sicurezza di installazione, d'uso, di manutenzione ed alcuni utili consigli per il migliore utilizzo della lavastoviglie.

Conservi con cura questo libretto per ogni ulteriore consultazione.

SERVIZIO ASSISTENZA CLIENTI

CERTIFICATO DI GARANZIA: cosa fare?

Il Suo prodotto è garantito, alle condizioni e nei termini riportati sul certificato inserito nel prodotto ed in base alle previsioni del decreto legislativo 24/02, fino a 24 mesi decorrenti dalla data di consegna del bene.

Il certificato di garanzia dovrà essere da Lei conservato, debitamente compilato, per essere mostrato al Servizio Assistenza Tecnica Autorizzato, in caso di necessità, unitamente ad un documento fiscalmente valido rilasciato dal rivenditore al momento dell'acquisto (bolla di consegna, fattura, scontrino fiscale, altro) sul quale siano indicati il nominativo del rivenditore, la data di consegna, gli estremi identificativi del prodotto ed il prezzo di cessione.

Il Servizio di Assistenza Tecnica Autorizzato GIAS, verificato il diritto all'intervento, lo effettuerà senza addebitare il diritto fisso di intervento a domicilio, la manodopera ed i ricambi che sono totalmente gratuiti.

ESTENSIONE DELLA GARANZIA FINO A 5 ANNI: come?

Le ricordiamo inoltre che sullo stesso certificato di garanzia convenzionale Lei troverà le informazioni ed i documenti necessari per prolungare la garanzia dell'apparecchio sino a 5 anni e così, in caso di guasto, non pagare il diritto fisso di intervento a domicilio, la manodopera ed i ricambi.

Per qualsiasi informazione necessitasse, La preghiamo rivolgersi al numero telefonico del Servizio Clienti 0392086811.

ANOMALIE E MALFUNZIONAMENTI: a chi rivolgersi?

Per qualsiasi necessità il centro assistenza autorizzato è a Sua completa disposizione per fornirLe i chiarimenti necessari; comunque qualora il Suo apparecchio presenti anomalie o mal funzionamenti, prima di rivolgersi al Servizio Assistenza Autorizzato, consigliamo vivamente di effettuare i controlli indicati nel capitolo "Ricerca piccoli guasti".

UN SOLO NUMERO TELEFONICO PER OTTENERE ASSISTENZA

Qualora il problema dovesse persistere, componendo il "Numero Utile" sotto indicato, sarà messo in contatto direttamente, con il Servizio Assistenza Tecnica Autorizzato che opera nella Sua zona di residenza.

Attenzione:

la chiamata è a pagamento. Il costo verrà comunicato, tramite messaggio vocale, dal Servizio Clienti dell'operatore telefonico utilizzato. Dettagli sono presenti sul sito internet www.candy.it.



MATRICOLA DEL PRODOTTO. Dove si trova?

E' importante che comunichi al Servizio Assistenza Tecnica Autorizzato la sigla del prodotto ed il numero di matricola (16 caratteri che iniziano con la cifra 3) che troverà sul certificato di garanzia oppure sulla targa matricola posta all'interno dello sportello, sul bordo superiore destro. In questo modo Lei potrà contribuire ad evitare trasferite inutili del tecnico, risparmiando oltretutto i relativi costi.

INDICE

Descrizione dei comandi	pag. 3
Dati tecnici	pag. 3
Scelta dei programmi e funzioni particolari	pag. 4
Elenco dei programmi	pag. 6
Impianto di decalcificazione	pag. 8

DESCRIZIONE DEI COMANDI

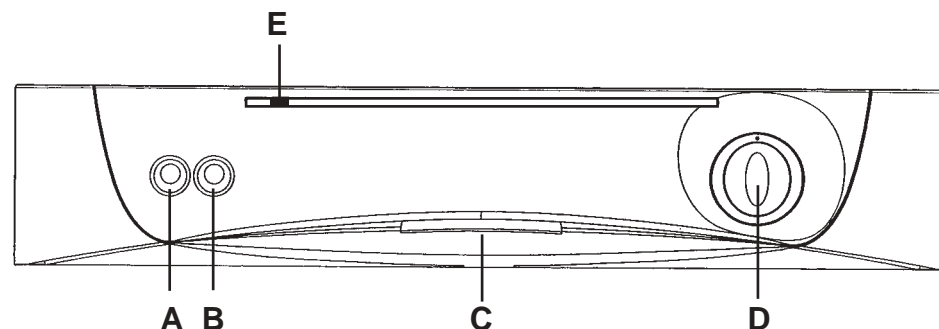

- A** Tasto opzione "MEZZO CARICO"
- B** Tasto "AVVIO/ARRESTO"
- C** Maniglia di apertura sportello
- D** Manopola di selezione programmi
- E** Spia luminosa "LAVAGGIO"

DIMENSIONI:

		con piano lavoro	senza piano lavoro
Altezza	cm	85	82
Profondità	cm	60	56,3
Larghezza	cm	60	59,8
Ingombro con porta aperta	cm	120	117

DATI TECNICI:

Coperti (EN 50242)	12
Capacità con pentole e piatti	8 persone
Pressione ammessa nell'impianto idraulico	Min. 0,08 - Max 0,8 MPa
Ampere fusibile	(vedere targhetta dati)
Potenza max assorbita	(vedere targhetta dati)
Tensione d'alimentazione	(vedere targhetta dati)

SCELTA DEL PROGRAMMA E FUNZIONI PARTICOLARI

Impostazione dei programmi

 **ATTENZIONE!**
Prima dell'impostazione di qualsiasi programma, la manopola programmi deve trovarsi nella posizione "RESET" e la segnalazione luminosa "LAVAGGIO" (▶||) deve essere spenta. Assicurarsi che il tasto "AVVIO/ARRESTO" (○▶) sia selezionato.

Per impostare il programma, premere il tasto "AVVIO/ARRESTO" e successivamente ruotare la manopola programmi (in senso orario o antiorario) fino a far coincidere l'indice (○) con il simbolo del programma scelto.

Dopo circa 4 secondi, s'illuminerà la spia "LAVAGGIO" ed il programma si avvierà automaticamente (dopo un segnale acustico).

ENTRO 2 minuti dalla partenza del ciclo di lavaggio è possibile scegliere un altro programma, semplicemente ruotando la manopola programmi fino alla posizione voluta.

IMPORTANTE
Durante tutto lo svolgimento del ciclo, la manopola programmi resterà ferma nella posizione impostata.

Tasto opzione

Tasto "MEZZO CARICO" $\frac{1}{2}$

Per meglio adattarsi alle vostre esigenze, oltre alla normale funzione di lavaggio delle stoviglie a pieno carico, grazie al pulsante "MEZZO CARICO", questa lavastoviglie vi permette di lavare una quantità ridotta di stoviglie, riponendole liberamente, in parte nel cesto superiore ed in parte in quello inferiore.

Grazie a questa funzione, la lavastoviglie riduce automaticamente il consumo d'acqua e d'energia e la durata del ciclo di lavaggio. Per il lavaggio dosare il detersivo in quantità ridotta rispetto a quella consigliata per il lavaggio normale.

L'opzione può essere attivata o disattivata ENTRO 2 minuti dalla partenza del programma.

Interruzione di un programma

Sconsigliamo l'apertura della porta durante lo svolgimento del programma, in particolare durante la fase centrale del lavaggio e del risciacquo finale caldo.

La lavastoviglie comunque si ferma automaticamente all'apertura dello sportello. In tal caso, la spia "LAVAGGIO" lampeggerà, fino a che, richiudendo lo sportello, il ciclo ripartirà dal punto in cui era stato interrotto.

 **ATTENZIONE!**

Se si apre lo sportello mentre la lavastoviglie è nella fase di asciugatura, viene attivato un segnale acustico per avvisare che il ciclo non è ancora terminato.

Se si vuole cambiare o annullare un programma già in corso, procedere nel seguente modo:

ruotare la manopola programmi nella posizione "RESET". Dopo alcuni secondi si spegnerà la spia "LAVAGGIO".

A questo punto è possibile impostare un nuovo programma.

 **ATTENZIONE!**

Prima di far partire un nuovo programma, è bene accertarsi che non sia già stato asportato il detersivo; se lo fosse, ripristinare la dose nel contenitore.

Nel caso d'interruzione di corrente, la lavastoviglie conserverà in memoria il programma in fase di svolgimento che verrà ripreso, dal punto in cui era stato interrotto, non appena sarà ripristinata l'alimentazione elettrica.

Fine programma

La fine del programma verrà indicata tramite un segnale acustico (se non disattivato) della durata di 5 secondi, ripetuto per 3 volte ad intervalli di 30 secondi. La spia "LAVAGGIO" lampeggerà. A questo punto, portare la manopola programmi nella posizione "RESET" e, dopo lo spegnimento della spia "LAVAGGIO", disinserire il tasto "AVVIO/ARRESTO".

Esclusione segnalazione acustica di FINE PROGRAMMA

La segnalazione acustica di fine programma può essere disattivata nel seguente modo:

IMPORTANTE
Iniziare la procedura SEMPRE dalla condizione di lavastoviglie spenta.

1. A lavastoviglie spenta, APRIRE lo sportello.
2. Posizionare la manopola programmi sul programma "RAPIDO".
3. Premere il tasto "AVVIO/ARRESTO".
4. ENTRO 15 secondi, ruotare la manopola programmi (in senso orario) fino a "RESET" e poi tornare indietro al programma "RAPIDO", per 4 volte (terminando con la manopola sul programma "RAPIDO").
5. La spia "LAVAGGIO" si illuminerà a luce fissa.
6. Ruotare la manopola programmi (in senso orario) posizionandola su "RESET" (la spia "LAVAGGIO" lampeggerà per indicare che la suoneria è stata disattivata).
7. Spegnerne la lavastoviglie premendo il tasto "AVVIO/ARRESTO" per rendere effettiva la nuova impostazione.

Per riattivare la suoneria, seguire la stessa procedura dal punto 1 al 4 e dopo l'accensione della spia "LAVAGGIO", spegnere la lavastoviglie premendo il tasto "AVVIO/ARRESTO" per rendere effettiva la nuova impostazione.

 **ATTENZIONE!**

Se per qualsiasi motivo non si riuscisse a terminare la procedura, spegnere la lavastoviglie premendo il tasto "AVVIO/ARRESTO" e ripartire dall'inizio (PUNTO 1).

Impostazione nuovo programma

Affinché la lavastoviglie sia pronta per un nuovo programma, è **ASSOLUTAMENTE NECESSARIO** portare la manopola nella posizione "RESET" ed attendere lo spegnimento della segnalazione luminosa "LAVAGGIO".

Segnalazione anomalie

Qualora durante lo svolgimento di un programma si dovesse verificare un malfunzionamento o un'anomalia, la segnalazione luminosa "LAVAGGIO" lampeggerà in maniera molto veloce e verrà emesso un segnale acustico.

In questo caso, posizionare la manopola programmi su "RESET" e, dopo lo spegnimento della spia "LAVAGGIO", spegnere la lavastoviglie premendo il tasto "AVVIO/ARRESTO".

Dopo aver controllato che il rubinetto dell'acqua sia aperto, che il tubo di scarico non sia piegato, che il sifone non sia otturato o i filtri intasati, impostare nuovamente il programma scelto.

Se l'anomalia dovesse ripetersi, sarà necessario contattare il Servizio Assistenza Tecnica.

IMPORTANTE

Questa lavastoviglie è dotata di un dispositivo di sicurezza antirabocco che, in caso di anomalia, interviene scaricando l'acqua in eccesso.







 **ATTENZIONE!**

Per evitare l'intervento intempestivo del dispositivo di sicurezza antirabocco, si raccomanda di non muovere o inclinare la lavastoviglie durante il funzionamento.

Nel caso sia necessario muovere o inclinare la lavastoviglie, assicurarsi prima che abbia completato il ciclo di lavaggio e che non ci sia acqua nella vasca.

ELENCO DEI PROGRAMMI

Programma	Descrizione
-----------	-------------

	AMMOLLO Breve prelavaggio per le stoviglie usate al mattino o mezzogiorno, quando si vuole rimandare il lavaggio del carico completo.
	INTENSIVO 75°C Adatto al lavaggio di pentole e di tutte le altre stoviglie particolarmente sporche.
	UNIVERSALE 65°C Adatto al lavaggio di stoviglie e pentole normalmente sporche.
	GIORNALIERO 70°C Adatto al lavaggio quotidiano, subito dopo l'uso, di stoviglie e pentole normalmente sporche. (MAX 8 coperti).
	ECO-BIO 45°C Adatto al lavaggio di stoviglie e pentole normalmente sporche utilizzando detersivi contenenti enzimi. Programma normalizzato EN 50242.
	DELICATO 45°C Adatto al lavaggio di stoviglie delicate e con decorazioni e cristalleria. Indicato anche per il lavaggio quotidiano di stoviglie poco sporche, ad esclusione delle pentole.
	RAPIDO 32' 50°C Ciclo superveloce da eseguire a fine pasto, indicato per un lavaggio di stoviglie fino a 4/6 coperti.

Lavaggio con prelavaggio

Nel caso si imposti il programma **INTENSIVO**, occorre aggiungere una seconda dose di detersivo, circa 20 grammi (1 cucchiaino da tavola) direttamente nella lavastoviglie. Per il programma **GIORNALIERO**, aggiungere 5 grammi.

Operazioni da compiere					Svolgimento del Programma						Durata media in minuti	Funzione facoltativa
Detersivo Prelavaggio	Detersivo lavaggio	Pulizia filtro e piastra	Controllo scorta brillitante	Controllo scorta sale	Prelavaggio caldo	Prelavaggio freddo	Lavaggio	Primo risciacquo freddo	Secondo risciacquo freddo	Risciacquo caldo con brillitante	Con acqua fredda (15°C) (Tolleranza ± 10%)	Tasto "MEZZO CARICO"
		●				○					5	N.D.
●	●	●	●	●	○		75°C	○	○	○	120	SI
	●	●	●	●		○	65°C	○		○	95	SI
●	●	●	●	●	○		70°C			○	60	SI
●	●	●	●	●		○	45°C			○	140	SI
	●	●	●	●		○	45°C	○		○	80	SI
	●	●	●	●			50°C			○	32	N.D.

N.D.= OPZIONE NON DISPONIBILE

IMPIANTO DI DECALCIFICAZIONE

L'acqua contiene in misura variabile, a seconda delle località, sali calcarei e minerali che si possono depositare sulle stoviglie lasciando macchie e depositi biancastri. Più elevato è il contenuto di questi sali, maggiore è la durezza dell'acqua. La lavastoviglie è corredata di un decalcificatore che, utilizzando del sale rigenerante specifico per lavastoviglie, fornisce acqua priva di calcare (addolcita) per il lavaggio delle stoviglie. Potete richiedere il grado di durezza della vostra acqua all'Ente erogatore di zona.

Regolazione del decalcificatore con programmatore elettronico

Il decalcificatore può trattare acqua con durezza fino a 90°fH (gradi francesi) 50°dH (gradi tedeschi) tramite 6 livelli di regolazione.

I livelli di regolazione vengono riportati nella tabella seguente con la relativa acqua da trattare.

Livello	Durezza dell'acqua		Uso sale rigenerante	Regolazione di decalcificazione
	°fH (gradi francesi)	°dH (gradi tedeschi)		
0	0-5	0-3	NO	Posizione 1
1	6-15	4-9	SI	Posizione 1
2	16-30	10-16	SI	Posizione 2
*3	31-45	17-25	SI	Posizione 3
4	46-60	26-33	SI	Posizione 4
5	61-90	34-50	SI	Posizione 5

* La regolazione è stata impostata dalla fabbrica al livello 3 in quanto questo soddisfa la maggior parte dell'utenza.

A seconda del livello di appartenenza della vostra acqua, impostare il valore di decalcificazione nel seguente modo:

IMPORTANTE
Iniziare la procedura **SEMPRE** dalla condizione di lavastoviglie spenta.

1. A lavastoviglie spenta, **APRIRE** lo sportello.
2. Posizionare la manopola programmi sul programma "**UNIVERSALE**".
3. Premere il tasto "**AVVIO/ARRESTO**".
4. **ENTRO circa 15 secondi**, ruotare la manopola programmi (in senso antiorario) fino a "**RESET**" e poi tornare al programma "**UNIVERSALE**", per **4 volte** (terminando con la manopola sul programma "**UNIVERSALE**").
5. La spia "**LAVAGGIO**" lampeggerà 3 volte e verranno emessi 3 segnali acustici, per indicare il livello di decalcificazione impostato dalla fabbrica (LIVELLO 3).
6. Ruotare la manopola programmi su una delle posizioni comprese tra 1 e 5 a seconda del livello di decalcificazione voluto.
7. La spia "**LAVAGGIO**" lampeggerà un numero di volte corrispondente al livello scelto (per esempio, 5 volte per il LIVELLO 5) e verranno emessi altrettanti segnali acustici.
8. Spegner la lavastoviglie premendo il tasto "**AVVIO/ARRESTO**" per rendere effettiva la nuova impostazione.

ATTENZIONE!
Se per qualsiasi motivo non si riuscisse a terminare la procedura, spegnere la lavastoviglie premendo il tasto "**AVVIO/ARRESTO**" e ripartire dall'inizio (PUNTO 1).

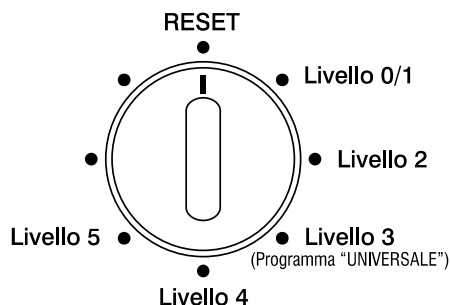

Herzlichen Glückwunsch!

Sie haben eine ausgezeichnete Wahl getroffen! Denn die Candy-Haushaltsgeräte zählen zu den Spitzenprodukten europäischer Haushaltsgeräte-Technologie.

Unsere Produkte sind kompromisslose Spitzengeräte für Kunden, die sich nur mit dem Besten zufriedengeben.

Es erfüllt uns deshalb mit großer Freude, dass wir Ihnen diese neuartige Geschirrspülmaschine präsentieren können: sie ist das Ergebnis jahrelanger Forschung in unseren Versuchslaboratorien, aber nicht nur das: hier haben wir auch unsere gediegenen Marktkenntnisse und, nicht zuletzt, die Früchte unserer intensiven Kundenbetreuung einbringen können. Sie haben ein Gerät von hervorragender Qualität und langer Lebensdauer gekauft, dessen Spülergebnisse Sie in jeder Hinsicht überzeugen werden.

Die Candy-Produktpalette umfasst den gesamten Haushaltsgerätebereich - und alles in der hochwertigen Candy-Qualität: Waschautomaten, Geschirrspülmaschinen, Wäschetrockner, Gas- und Elektro-Herde in allen Ausstattungsniveaus, Kühlschränke und Gefriergeräte.

Eine Bitte: Lesen Sie diese Broschüre mit größter Aufmerksamkeit, denn sie enthält nicht allein Hinweise auf Sicherheitsvorkehrungen bei Installation, Gebrauch und Instandhaltung, sondern auch einige wichtige Hinweise für den alltäglichen Umgang mit dem Gerät. Bewahren Sie deshalb dieses Heft bitte sorgfältig auf.

GARANTIE FÜR DIE BUNDESREPUBLIK DEUTSCHLAND

Wir danken Ihnen und freuen uns, das Sie ein Qualitätserzeugnis der Firma **Candy** erworben haben. Ihr Gerät wurde mit der gewohnten Sorgfalt hergestellt. Sollten Sie dennoch einen berechtigten Grund zur Beanstandung haben, bitten wir Sie, sich an den nächstgelegenen **Candy** Kundendienst unter der Rufnummer **01805 / 62 55 62** zu wenden (0,12 Euro/MIn, nur aus dem deutschen Festnetz).

Zur Überprüfung der Voraussetzungen für unser Tätigwerden bitten wir Sie, dem Kundendienstpersonal diese Garantiebedingungen und den Kaufbeleg vorzulegen.

Diese **Candy** - Garantie leisten wir zusätzlich zu Ihren gesetzlichen Rechten gegenüber dem Händler aus dem Kaufvertrag.

Dem Käufer (Verbraucher), der das Gerät erstmals in Betrieb nimmt, leisten wir ab dem Zeitpunkt der Übergabe für die Dauer von 24

Monaten Garantie, in dem in diesem Garantiebedingungen aufgeführten Umfang. Voraussetzung ist jedoch, dass das Gerät in Deutschland gekauft wurde und außerdem diese Garantiebedingungen zusammen mit dem Kaufbeleg vorgelegt werden. Bei gewerblicher Nutzung beträgt die Garantiedauer 12 Monate.

Wird das in Deutschland gekaufte Gerät ins Ausland verbracht, gelten diese Garantiebedingungen auch, sofern im betroffenen Land ein von uns autorisiertes Kundendienstnetz besteht und das Gerät die dort technischen Voraussetzungen (z.B. Spannung, Frequenz usw.) erfüllt.

Im Rahmen der Garantie werden wir alle Mängel, die auf Material- oder Fertigungsfehler beruhen, beheben. Den Nachweis, dass ein Material- oder Fertigungsfehler nicht vorliegt, hat gegebenenfalls **Candy** zu erbringen.

Ausgeschlossen von der Garantie sind Schäden oder Mängel aus nicht vorschriftsmäßigem Anschluß, unsachgemäßer Handhabung, Verschleiss sowie Nichtbeachtung der Einbauvorschriften und Bedienungsanweisungen.

Für Folgeschäden übernehmen wir keine Haftung.

Durch eine Garantieleistung wird die Garantiefrist nicht erneuert bzw. verlängert.

Die Garantie erlischt, wenn Reparaturen oder Eingriffe durch Personen, die nicht zu unserer Kundendienstorganisation gehören, vorgenommen werden. Das Gleiche gilt, wenn das Typenschild, bzw. die Gerätenummer entfernt oder unleserlich gemacht wurde, oder wenn Teile fremder Herkunft eingebaut werden.

Die Garantieleistungen werden ohne jede Berechnung durchgeführt.

INHALTSVERZEICHNIS

Beschreibung der Bedienelemente	Seite 10
Technische Daten	Seite 10
Programmwahl und Sonderfunktionen	Seite 11
Wasserenthärter	Seite 13
Liste der Programme	Seite 14

BESCHREIBUNG DER BEDIENELEMENTE

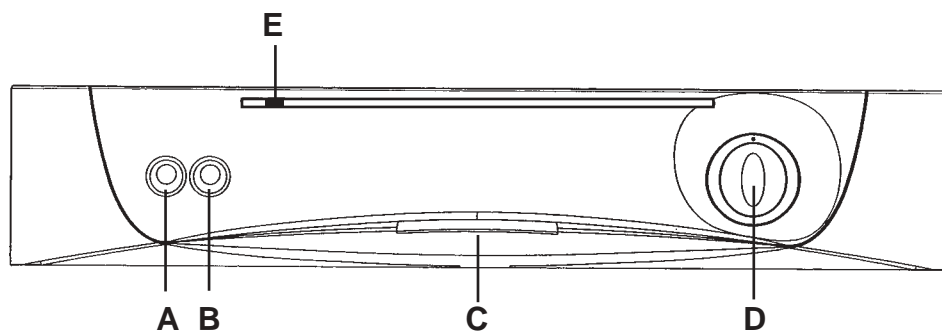

- A** Optionstaste "SPARSPÜLPROGRAMM" **D** Programmwahlschalter
B Taste "EIN/AUS" **E** Leuchtanzeige "WASCHEN"
C Griffmulde zum Öffnen der Tür

ABMESSUNGEN :

		mit Arbeitsplatte	ohne Arbeitsplatte
Höhe	cm	85	82
Tiefe	cm	60	56,3
Breite	cm	60	59,8
Tiefe bei geöffneter Tür	cm	120	117

TECHNISCHE DATEN :

Fassungsvermögen (EN 50242)	12 Maßgedecke
Fassungsvermögen mit gemischter Ladung (Töpfe und Teller)	für max. 8 Personen
Wasserdruck	Min. 0,08 MPa – Max 0,8 MPa
Absicherung	(S. Matrikelschild)
Gesamtanschlusswert	(S. Matrikelschild)
Spannung	(S. Matrikelschild)

PROGRAMMWahl UND SONDERFUNKTIONEN

Programmwahl

! ACHTUNG!
 Vor der Programmwahl versichern Sie sich, dass der Programmwahlschalter auf der Position "RESET" steht und die Leuchtanzeige "WASCHEN" (▶||) ausgeschaltet ist. Die Taste "EIN/AUS" (○▶) muss gedrückt sein.

Um das Programm einzustellen, drücken Sie die Taste "EIN/AUS" und drehen Sie dann den Programmwahlschalter (im oder gegen den Uhrzeigersinn), bis die Markierung (○) mit dem Symbol des gewünschten Programmes übereinstimmt. Nach ca. 4 Sekunden leuchtet die Leuchtanzeige "WASCHEN" und das Programm startet automatisch (nach einem akustischen Signal).

BINNEN 2 Minuten nach Programmstart können Sie ein anderes Programm wählen. Drehen Sie hierzu den Programmwahlschalter einfach auf die gewünschte Position.

WICHTIG
 Während des gesamten Programmablaufs bleibt der Programmwahlschalter auf der eingestellten Position stehen.

Optionstaste

Taste "SPARSPÜLPROGRAMM" $\frac{1}{2}$

Um Ihren individuellen Bedürfnissen besser zu entsprechen, verfügt das Gerät, außer dem normalen Spülgang für die volle Beladung, auch über die so genannte Taste "SPARSPÜLPROGRAMM", die es ermöglicht, eine reduzierte Menge an Geschirr zu spülen, das zum Teil im Oberkorb und zum Teil im Unterkorb verteilt ist. Dank dieser Funktion reduziert das Gerät automatisch den Wasser- und Stromverbrauch, sowie die Dauer des Spülprogramms. Dosieren Sie das Spülmittel entsprechend mit einer geringeren Menge als für einen normal beladenen Spülgang.

Die Option kann innerhalb der ERSTEN 2 Minuten nach Programmbeginn zu- oder abgeschaltet werden.

Programmunterbrechung

Es empfiehlt sich nicht, die Tür während des Programmablaufs zu öffnen, besonders während des Hauptspülganges und der Endtrocknung. Die Maschine stellt sich auf jeden Fall beim Öffnen der Tür automatisch ab.

Beim Öffnen der Tür fängt die Leuchtanzeige "WASCHEN" an zu blinken, bis die Tür wieder geschlossen wird. Das Programm geht weiter ab dem Punkt, an dem es unterbrochen wurde.

! ACHTUNG!
 Wenn die Tür während der laufenden Trocknungsphase geöffnet wird, ertönt ein akustisches Warnsignal.

Wenn Sie das laufende Programm ändern oder ganz unterbrechen möchten, gehen Sie wie folgt vor:

Drehen Sie den Programmwahlschalter auf die Position "RESET". Nach einigen Sekunden geht die Leuchtanzeige "WASCHEN" aus.

Jetzt können sie ein anderes Programm einstellen.

! ACHTUNG!
 Vor Ingangsetzung eines neuen Programm sollte man sich vergewissern, daß das Spülmittel nicht bereits ausgespült wurde. Sollte dies der Fall sein, füllen Sie die Kammer neu.

Bei einem evtl. Stromausfall während des Waschganges bleibt das eingestellte Programm in einem speziellen Speicher erhalten, so daß das Gerät danach wieder an dem Punkt anfängt, wo es aufgehört hat.

Programmende

Ein akustisches Signal ertönt fünf Sekunden lang (falls nicht ausgestellt) und wird drei Mal im 30 Sekunden-Takt wiederholt, um anzuzeigen, dass das Programm beendet ist. Die Leuchtanzeige "WASCHEN" blinkt. Drehen Sie jetzt den Programmwahlschalter auf die Position "RESET" und schalten Sie die Taste "EIN/AUS" aus, nachdem die Leuchtanzeige "WASCHEN" erloschen ist.

Akustisches Signal für PROGRAMMENDE ausschalten

Um das akustische Signal am Programmende auszuschalten, gehen Sie wie folgt vor:

WICHTIG
Die Einstellungsprozedur muss **IMMER** bei ausgeschaltetem Gerät eingeleitet werden.

1. Bei ausgeschaltetem Gerät **ÖFFNEN** Sie die Tür.
2. Drehen Sie den Programmwahlschalter auf das Programm **"RAPID"**.
3. Drücken Sie die Taste **"EIN/AUS"**.
4. Drehen Sie **BINNEN 15 Sekunden** den Programmwahlschalter (im Uhrzeigersinn) bis zur Position **"RESET"**, dann wieder zurück auf das Programm **"RAPID"**. Wiederholen Sie **4 Mal** und beenden Sie mit dem Programmwahlschalter auf dem **"RAPID-Programm"**.
5. Die Leuchtanzeige **"WASCHEN"** leuchtet auf.
6. Drehen Sie den Programmwahlschalter im Uhrzeigersinn auf die Position **"RESET"** (die Leuchtanzeige **"WASCHEN"** blinkt, um anzuzeigen, dass das akustische Signal deaktiviert wurde).
7. Schalten Sie das Gerät aus durch Drücken der Taste **"EIN/AUS"**, um die Einstellung zu speichern.

Um das akustische Signal wieder zu aktivieren, befolgen Sie die gleiche Prozedur von Schritt 1 bis 4. Nachdem die Leuchtanzeige **"WASCHEN"** angegangen ist, schalten Sie das Gerät mit der Taste **"EIN/AUS"** ab, um die Einstellung zu speichern.

! ACHTUNG!
Falls die Einstellung aus irgendwelchem Grund nicht abgeschlossen werden sollte, ist das Gerät mit der Taste **"EIN/AUS"** auszuschalten und die Prozedur von Anfang an (ab Punkt 1) zu wiederholen.

Neues Programm einstellen

Damit der Geschirrspüler für ein neues Programm betriebsbereit ist, ist es **UNBEDINGT ERFORDERLICH**, den Programmwahlschalter auf die Position **"RESET"** zu drehen und abzuwarten, bis die Leuchtanzeige **"WASCHEN"** ausgeht.

Fehlererkennung

Falls während des Programmablaufs eine Fehlfunktion oder eine Störung auftreten sollte, fängt die Leuchtanzeige **"WASCHEN"** an, sehr schnell zu blinken, und es ertönt ein akustisches Signal. In diesem Fall, drehen Sie den Programmwahlschalter auf **"RESET"**, warten Sie, bis die Anzeige **"WASCHEN"** erlischt und schalten Sie das Gerät durch Betätigen der Taste **"EIN/AUS"** aus. **Stellen Sie sicher, dass der Wasserabsperrhahn geöffnet ist, dass der Ablaufschlauch nicht geknickt oder eingeklemmt ist, dass der Abfluss und die Filter nicht verstopft sind, und stellen Sie das Programm neu ein.** Sollte die Störung weiterhin bestehen, nehmen Sie Kontakt mit dem Werkskundendienst auf.

WICHTIG
Dieser Geschirrspüler ist mit einem Überlaufschutz ausgestattet. Durch dieses Sicherheitssystem wird im Falle eines Defektes das überschüssige Wasser abgepumpt.

! ACHTUNG!
Um ein ungewolltes Auslösen dieses Sicherheitsventils zu verhindern, sollte der Geschirrspüler während seines Betriebs nicht bewegt oder geneigt werden.
Falls Sie einmal das Gerät verrücken müssen, achten Sie darauf, dass es außer Betrieb ist und in der Bodenwanne kein Wasser steht.

WASSERENTHÄRTER

Das Wasser enthält kalkhaltige Salze und Mineralien in je nach Wohngebieten unterschiedlich hoher Menge. Diese Substanzen setzen sich auf dem Geschirr ab und hinterlassen Flecken und weißliche Ablagerungen.

Je höher der Anteil dieser Salzverbindungen im Wasser ist, desto höher ist der Härtegrad des Wassers. Ihr Gerät ist mit einer Wasserenthärtungsanlage ausgestattet, die unter Einsatz spezieller regenerierender Spülmachinesalze "weiches", d.h. kalkfreies Wasser für jeden Spülgang liefert. Auskunft über die Wasserhärte Ihres Wohngebietes erhalten Sie jederzeit bei Ihrem zuständigem Wasserwerk.

Enthärtereinstellung am Salzbehälter

Der Enthärter kann Wasser bis zu 90°fH (französische Härtegrade) bzw. 50°dH (deutsche Härtegrade) aufbereiten und lässt sich in 6 unterschiedlichen Stufen einstellen.

In der nachfolgenden Tabelle finden Sie die Enthärtereinstellungen entsprechend den verschiedenen Härtegraden des Wassers.

Stufe	Wasserhärte		Verwendung von Regeneriersalz	Einstellung des Enthärters
	°fH (franz. Härtegrade)	°dH (deutsche Härtegrade)		
0	0-5	0-3	NEIN	Position 1
1	6-15	4-9	JA	Position 1
2	16-30	10-16	JA	Position 2
*3	31-45	17-25	JA	Position 3
4	46-60	26-33	JA	Position 4
5	61-90	34-50	JA	Position 5

* Der Enthärter ist werksseitig auf der Stufe 3 eingestellt und damit den Bedürfnissen der meisten Haushalte entsprechend.

Regulieren Sie den Wasserenthärter je nach Härtestufe Ihres Wassers wie folgt:

WICHTIG
Die Einstellungsprozedur muss **IMMER** bei ausgeschaltetem Gerät eingeleitet werden.





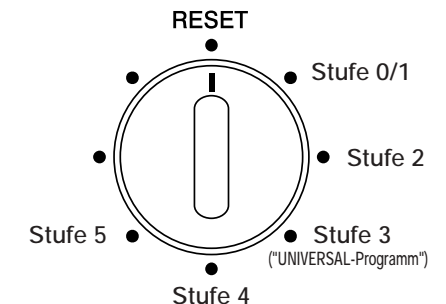

1. Bei ausgeschaltetem Gerät **ÖFFNEN** Sie die Tür.
2. Drehen Sie den Programmwahlschalter auf das **"UNIVERSAL-Programm"**.
3. Drücken Sie die Taste **"EIN/AUS"**.
4. Drehen Sie **innerhalb von 15 Sekunden** den Programmwahlschalter (gegen den Uhrzeigersinn) bis zur Einstellung **"RESET"**, dann wieder zurück auf das **"UNIVERSAL-Programm"**, wiederholen Sie **4 Mal** und beenden Sie mit dem Programmwahlschalter auf dem **"UNIVERSAL-Programm"**.
5. Die Anzeige **"WASCHEN"** blinkt 3 Mal, und 3 kurze Pieptöne, welche die werksseitige Einstellung des Enthärters angeben (Stufe 3), sind zu hören.
6. Drehen Sie den Programmwahlschalter auf eine Position zwischen 1 und 5, je nach der gewünschten Enthärterstufe.
7. Die Anzeige **"WASCHEN"** blinkt so oft, wie es der eingestellten Stufe entspricht (z.B. 5 Mal für Enthärterstufe 5) und es ertönen ebenso viele akustische Signale.
8. Schalten Sie das Gerät durch Drücken der Taste **"EIN/AUS"** aus, damit die neue Einstellung gespeichert wird.

! ACHTUNG!
Falls die Einstellung aus irgendwelchem Grund nicht abgeschlossen werden sollte, ist das Gerät mit der Taste **"EIN/AUS"** auszuschalten und die Prozedur von Anfang an (ab Punkt 1) zu wiederholen.



LISTE DER PROGRAMME

Programm	Beschreibung
----------	--------------

	VORSPÜLEN	Kurzer Vorspülgang, für Gedecke, die nach dem Frühstück oder Mittagessen in der Maschine bleiben, und erst später gespült werden sollen.
	INTENSIV 75°C	Für alle Töpfe und stark verschmutztes Geschirr.
	UNIVERSAL 65°C	Für normal verschmutzte Töpfe und Geschirr.
	UNIVERSAL PLUS 70°C	Nur für normal verschmutzte Töpfe und Geschirrtteile, die sofort nach der Mahlzeit gespült werden (Max. 8 Gedecke).
	ECO 45°C	Für normal verschmutzte Töpfe und Geschirr bei Verwendung von Spülmittel mit Enzymen. Das Programm entspricht den Normen EN 50242.
	SANFT 45°C	Für den Abwasch von empfindlichem Geschirr, Geschirr mit Dekoren, sowie Gläsern und Kristallgefäßen. Auch zu empfehlen für nur leicht verschmutztes Geschirr des täglichen Gebrauchs. Für Töpfe nicht geeignet.
	RAPID 32' 50°C	Schnellprogramm, das direkt nach der Mahlzeit erfolgen kann. Geeignet für das Spülen von 4 bis 6 Gedecken.

Spülen mit Vorspülen

Wenn Sie das **INTENSIV**-Programm einstellen, fügen Sie zusätzlich ca. 20 g (entsprechend einem Esslöffel) Spülmittel direkt in die Spülmaschine hinzu. Für das **UNIVERSAL PLUS**-Programm fügen Sie 5 g Spülmittel hinzu.

Arbeitsgänge					Programmabläufe						Durchschnittliche Programmdauer in Minuten	Zusatzfunktionen
Reinigungsmittel für Vorspülprogramm	Spülmittel	Filter-und Arbeitsplattenreinigung	Kontrolle des Klarspülvorrats	Kontrolle des Salzvorrats	Vorspülen (warm)	Vorspülen (kalt)	Hauptspülgang	Erstes Kaltspülen	Zweites Kaltspülen	Nachspülen (warm) mit Klarspüler	Kalkwasseranschluss (15°C) (Toleranz ±10%)	Taste "SPARSPÜLPROGRAMM"

											5	N.V.
●	●	●	●	●	○		75°C	○	○	○	120	JA
	●	●	●	●	○		65°C	○		○	95	JA
●	●	●	●	●	○		70°C			○	60	JA
●	●	●	●	●	○		45°C			○	140	JA
	●	●	●	●	○		45°C	○		○	80	JA
	●	●	●	●			50°C			○	32	N.V.

N.V. = OPTION NICHT VERFÜGBAR

Enhorabuena,

con la compra de este electrodoméstico Candy, Usted ha demostrado que no acepta promesas: Usted desea lo mejor.

Candy le ofrece este nuevo lavavajillas, fruto de años de investigación y experiencia en el mercado gracias al contacto directo con los Consumidores. Usted ha escogido la calidad, la duración y las grandes prestaciones que le ofrece este lavavajillas.

Candy le propone además una amplia gama de electrodomésticos: lavadoras, lavavajillas, lavadoras - secadoras, cocinas, hornos microondas, hornos y encimeras, frigoríficos y congeladores. Pida a su Vendedor el catálogo completo de los productos Candy.

Le rogamos que lea atentamente las instrucciones que contiene este manual ya que le proporcionarán importantes indicaciones relacionadas con la seguridad de la instalación, el uso, el mantenimiento así como ciertos consejos útiles para una mejor utilización del lavavajillas.

Conserve este manual para consultarlo siempre que lo necesite.

GARANTÍA

Su producto está garantizado por las condiciones y términos especificados en el certificado de garantía del mismo.

La garantía deberá ser conservada, debidamente rellena, para ser mostrada al Servicio de Asistencia Técnica Autorizado, en caso de intervención conjuntamente con la factura o ticket de compra expedido por el establecimiento vendedor.

* Rellenar la garantía que viene en Castellano.

INDICE

Descripción de los mandos	pág. 17
Datos técnicos	pág. 17
Selección de los programas y funciones especiales	pág. 18
Relación de los programas	pág. 20
Sistema de regulación de la descalcificación del agua	pág. 22

DESCRIPCION DE LOS MANDOS

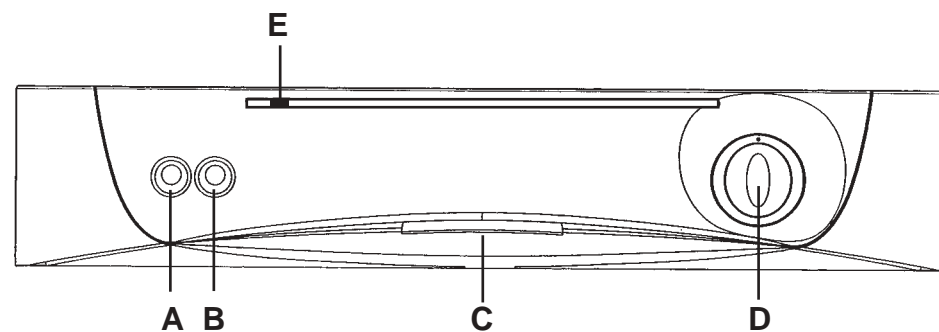

A Tecla opción "MEDIA CARGA"

B Tecla "MARCHA/PARADA"

C Manilla de apertura de la puerta

D Mando programador

E Señalización luminosa "LAVADO EN CURSO"

DIMENSIONES:

		con plano de trabajo	sin plano de trabajo
Altura	cm	85	82
Profundidad	cm	60	56,3
Ancho	cm	60	59,8
Medida con puerta abierta	cm	120	117

DATOS TÉCNICOS:

Cubiertos (EN 50242)	12
Capacidad con cacerolas y platos	8 personas
Presión admitida en la instalación eléctrica	Min. 0,08 - Max 0,8 MPa
Amperios fusibles	(véase placa de características)
Potencia máxima absorbida	(véase placa de características)
Tensión	(véase placa de características)

SELECCION DE LOS PROGRAMAS Y FUNCIONES ESPECIALES

Introducción del programa



ATENCIÓN!

Antes de la programación de cualquier programa, el mando programador debe encontrarse en la posición "RESET" y la señalación luminosa "LAVADO EN CURSO" (▶||) debe estar apagada. Asegurarse que la tecla "MARCHA/PARADA" (⏸) sea seleccionado.

Para introducir el programa accionar la tecla "MARCHA/PARADA" y sucesivamente girar el mando programador (en sentido horario o no) hasta hacer coincidir el índice (⏸) con el símbolo del programa seleccionado. Después de alrededor de 4 segundos, se iluminará la señalación "LAVADO EN CURSO" y el programa iniciará automáticamente a lavar (después de una señal acústica).

EN UN INTERVALO DE TIEMPO NO SUPERIOR A 2 minutos desde el inicio del ciclo de lavado es posible elegir otro programa, simplemente girando el mando programas hasta la posición deseada.

IMPORTANTE

Durante todo el desarrollo del ciclo, el mando programador se mantendrá quieto en la posición seleccionada.

Tecla opción

Tecla "MEDIA CARGA" $\frac{1}{2}$

Para una mejor adaptación a sus exigencias, además de la función normal de lavado de la vajilla en carga compelta, gracias a la tecla "MEDIA CARGA", este lavavajillas le permite lavar una cantidad reducida de vajilla, situándola de manera libre tanto en el cesto superior como inferior.

Gracias a esta función, el lavavajillas reduce automáticamente el consumo de agua y energía y la duración del ciclo de lavado. Para el lavado, dosifique el detergente en cantidad menor respecto a la aconsejada para un lavado normal.

La opción puede ser activada o desactivada DENTRO los 2 minutos siguientes al inicio del programa.

Interrupción de un programa

Se desaconseja la apertura de la puerta durante el desarrollo de los programas, en particular, durante las fases centrales del lavado y del aclarado caliente. La máquina, de todas formas, se para automáticamente con la apertura de la puerta.

En tal caso la señalación "LAVADO EN CURSO" se iluminará, hasta que, cerrando de nuevo la puerta, el ciclo continuará desde el momento en el que fue interrumpido.



ATENCIÓN!

Si se abre la puerta mientras el lavavajillas está en la fase de secado, se activa una señal acústica para avisar que el ciclo no ha finalizado.

Si se quiere cambiar o anular un programa en curso, efectuar las siguientes operaciones:

girar el mando programador hasta la posición "RESET".

Después de algunos segundos se apagará la señalación "LAVADO EN CURSO".

En este momento es posible realizar una nueva programación.



ATENCIÓN!

Antes de introducir un nuevo programa es aconsejable comprobar la existencia de detergente y, en caso contrario rellenar el contenedor.

Si se interrumpiera la corriente durante el funcionamiento del lavavajillas, una especial memoria conservará la elección efectuada. Al restablecimiento de la corriente, el lavavajillas continuará en el punto donde se paró.

Final del programa

La finalización del programa se indicará mediante una señal acústica (si no se ha desactivado) de una duración de 5 segundos, repetido durante 3 veces con intervalos de 30 segundos. La señalación "LAVADO EN CURSO" se iluminará intermitentemente. En este punto, llevar el mando programador hacia la posición "RESET" y, después de que se apague la señalación "LAVADO EN CURSO", desactivar la tecla "MARCHA/PARADA".

Exclusión alarma acústica de FIN PROGRAMA

La función de alarma acústica de fin programa puede ser desactivada del siguiente modo:

IMPORTANTE

Iniciar el procedimiento SIEMPRE con el lavavajillas apagado.

1. Con el lavavajillas apagado, ABRIR la puerta.
2. Llevar el mando programador hacia la posición "RAPIDO".
3. Accionar la tecla "MARCHA/PARADA".
4. EN UN INTERVALO DE TIEMPO NO SUPERIOR A 15 segundos, girar el mando programas (en el sentido de la agujas del reloj) hasta "RESET" y luego volver atrás al programa "RÁPIDO", por 4 veces (acabando con el mando en el programa "RÁPIDO").
5. La señalación "LAVADO EN CURSO" se iluminará fijamente.
6. Girar el mando programador (en sentido horario) hacia la posición "RESET" (la señalación "LAVADO EN CURSO" se iluminará intermitentemente para indicar que la alarma ha sido desactivada).
7. Apagar el lavavajillas accionando la tecla "MARCHA/PARADA" para hacer efectiva la nueva programación.

Para reactivar la alarma, seguir el procedimiento indicado desde el punto 1 al 4 y después del encendido del indicador "LAVADO EN CURSO", apague el lavavajillas accionando la tecla "MARCHA/PARADA" para hacer efectiva la nueva programación.



ATENCIÓN!

Si por cualquier motivo no se lograse finalizar el procedimiento, apague el lavavajillas accionando la tecla "MARCHA/PARADA" y comenzar de nuevo (PUNTO 1).

Introducción nuevo programa

Con el fin de que, el lavavajillas esté listo para un nuevo programa, es **ABSOLUTAMENTE NECESARIO** llevar el mando programador hacia la posición "RESET" y esperar el apagado de la señalación "LAVADO EN CURSO".

Señalacion anomalias

Si durante el desarrollo de un programa se verificase un malfuncionamiento o una anomalía, la señal luminosa "LAVADO EN CURSO" iniciará una intermitencia de manera muy rápida y será emitido una señal acústica.

En este caso, posicione el mando programas en la posición "RESET", espere a que se apague la señalación "LAVADO EN CURSO" y apague el lavavajillas accionando la tecla "MARCHA/PARADA". Después de controlar que el grifo del agua esté abierto, que el tubo de descarga de agua no esté doblado y que el sifón no esté obstruido o los filtros mal colocados, introducir nuevamente el programa seleccionado.

Si la anomalía se repitiera será necesario contactar con el Servicio de Asistencia Técnica.

IMPORTANTE

Esta lavavajillas está dotado de un dispositivo de seguridad antidesbordamiento que, en caso de anomalía, interviene vaciando el agua en exceso.









ATENCIÓN!

Para evitar que se dispare el dispositivo de seguridad anti-desbordamiento, se recomienda no mover o inclinar el lavavajillas durante el funcionamiento.

En el caso que sea necesario mover o inclinar el lavavajillas, asegurarse primero que haya completado el ciclo de lavado y que no quede agua en la cuba.

RELACION DE LOS PROGRAMAS

Programa	Descripción
----------	-------------

	REMOJO FRIO Breve prelavado para la vajilla usada en la mañana o al mediodía, cuando se quiere realizar un sólo lavado completo.
	INTENSIVO 75°C Apto para lavar cacerolas y toda la vajilla especialmente sucia.
	UNIVERSAL 65°C Apto para lavar la vajilla y cacerolas con suciedad normal.
	DIARIO 70°C Apto para el lavado cotidiano, inmediatamente después de la comida, de vajillas y cacerolas con suciedad normal. (MAX 8 cubiertos).
	ECO-BIO 45°C Indicado para el lavado de vajillas y ollas con suciedad normal utilizando detergentes con enzimas. Programa normalizado EN 50242.
	DELICADO 45°C Apto para el lavado de vajilla delicada y/o decorada, así como la cristalería. Indicado también para el lavado cotidiano de vajilla delicada poco sucia, a excepción de las sartenes.
	RAPIDO 32' 50°C Ciclo superrápido que se efectúa al final de la comida, indicado para un lavado de vajilla para 4/6 personas.

Lavado con prelavado

En caso de programa **INTENSIVO**, hay que añadir una segunda dosis de detergente, unos 20 gramos (1 cucharada sopera) directamente en la lavavajillas.
Para el programa **DIARIO** añada 5 gramos.

Operaciones a realizar					Desarrollo del programa						Duración media en minutos	Funciones facultativas
Detergente prelavado	Detergente lavado	Limpieza filtro y placa	Control nivel del abrillantador	Control nivel de la sal	Prelavado caliente	Prelavado frío	Lavado	Primer aclarado en frío	Segundo aclarado en frío	Aclarado caliente con abrillantador	Con agua fría (15°C) -Tolerancia ± 10%-	Tecla "MEDIA CARGA"

		●				○					5	N.D.
●	●	●	●	●	○		75°C	○	○	○	120	SI
	●	●	●	●		○	65°C	○		○	95	SI
●	●	●	●	●	○		70°C			○	60	SI
●	●	●	●	●		○	45°C			○	140	SI
	●	●	●	●		○	45°C	○		○	80	SI
	●	●	●	●			50°C			○	32	N.D.

N.D.= OPCIÓN NO DISPONIBLE

SISTEMA DE REGULACIÓN DE LA DESCALCIFICACIÓN DEL AGUA

El agua contiene de forma variable, según la localidad, sales calcáreas y minerales que se depositan en la vajilla dejando manchas blanquecinas. Cuanto más elevado sea el contenido de estas sales, mayor es la dureza del agua.

El lavavajillas contiene un descalcificador que, utilizando sales regenerantes especiales para lavavajillas, permite lavar la vajilla con agua sin agentes clacáreos.

Puede solicitar el grado de dureza de su agua al Ente distribuidor de su zona.

Regulación descalcificación del agua con el descalcificador

El descalcificador puede tratar agua con una dureza hasta 90°fH (grados franceses) 50°dH (grados alemanes) a través de 6 niveles de regulación.

En la siguiente tabla encontrará la correspondencia entre la dureza del agua de la red a tratar y el nivel de regulación del descalcificador.

Nivel	Dureza del agua		Uso Sal Regenerante	Regulación de descalcificación
	°fH (grados franceses)	°dH (grados alemanes)		
0	0-5	0-3	NO	Posición 1
1	6-15	4-9	SI	Posición 1
2	16-30	10-16	SI	Posición 2
*3	31-45	17-25	SI	Posición 3
4	46-60	26-33	SI	Posición 4
5	61-90	34-50	SI	Posición 5

* El descalcificador está regulado en el nivel 3, en cuanto satisface a la mayoría de usuarios.

Según el nivel de dureza de su agua debe regular el descalcificador de la siguiente manera:

IMPORTANTE
Iniciar el procedimiento SIEMPRE con el lavavajillas apagado.

1. Con el lavavajillas apagado, ABRA la puerta.
2. Ponga el mando programas en el programa "UNIVERSAL".
3. Accione la tecla "MARCHA/PARADA".
4. EN UN INTERVALO DE TIEMPO NO SUPERIOR A 15 segundos, gire el mando programas (en sentido contrario al de las agujas del reloj) hasta la posición "RESET" y seguidamente vuelva al programa "UNIVERSAL", por 4 veces (acabando con el mando en el programa "UNIVERSAL").
5. La señalación luminosa "LAVADO EN CURSO" parpadeará 3 veces y se emitirán 3 señales acústicas para indicar el nivel de descalcificación de fábrica inicial (NIVEL 3).
6. Gire el mando programas en una de las posiciones comprendidas entre 1 y 5 según el nivel de descalcificación deseado.
7. La señalación luminosa "LAVADO EN CURSO" parpadeará un número de veces en correspondencia con el nivel elegido (por ejemplo, 5 veces para el NIVEL 5) y se emitirá el mismo número de señales acústicas.
8. Apague el lavavajillas presionando la tecla "MARCHA/PARADA" para confirmar la nueva impostación.

! ATENCIÓN!
Si por cualquier motivo no se lograse finalizar el procedimiento, apague el lavavajillas accionando la tecla "MARCHA/PARADA" y comenzar de nuevo (PUNTO 1).

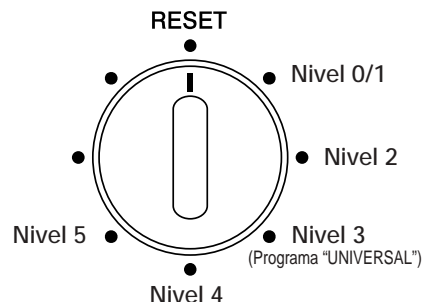

Compliments,

en ayant acheté un appareil électroménager Candy, vous avez fait preuve d'une très grande exigence: vous voulez le meilleur.

Candy est heureux de vous proposer cette nouvelle machine, fruit d'années de recherches et d'expériences confirmées sur le marché. Vous avez choisi la qualité, la fiabilité et les prestations techniques élevées.

Candy vous propose de plus, une gamme complète d'appareils d'électroménagers: machines-à-laver, lave-vaisselle, machines-à-laver séchantes, sèche-linge, four à micro-ondes, fours et plaques de cuisson, réfrigérateurs et congélateurs. Demandez à votre Revendeur le catalogue complet des produits Candy. Nous vous prions de lire attentivement les indications contenues dans ce mode d'emploi. Vous y trouverez d'importantes indications, sur la sécurité d'installation, d'emploi, de manutention et d'autres conseils utiles pour le meilleur emploi du lave-vaisselle. **Conservez avec soin ce mode d'emploi pour des consultations futures.**

GARANTIE

Cette machine est livrée avec un certificat de garantie qui permet de contacter gratuitement l'assistance technique.

Veillez garder votre ticket d'achat et le mettre dans un endroit sûr en cas de besoin.

INDICE

Description de la machine	pag. 24
Données techniques	pag. 24
Sélection des programmes et fonctions spéciales	pag. 25
Adoucisseur d'eau	pag. 27
Liste des programmes	pag. 28

DESCRIPTION DE LA MACHINE

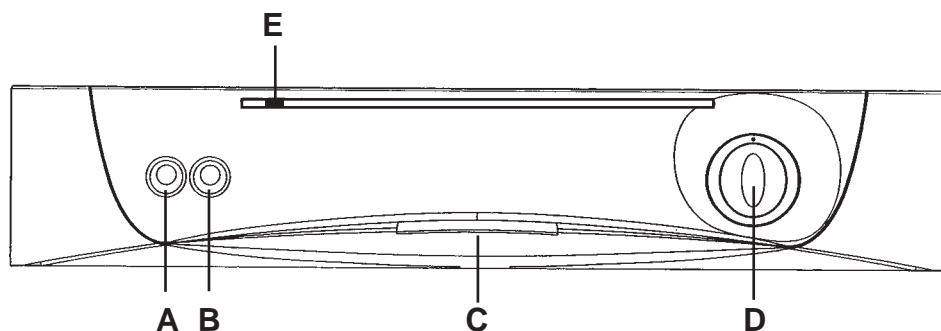

- A** Touche option "DEMI CHARGE" **D** Manette de sélection des programmes
- B** Touche "MARCHE/ARRET"
- C** Poignée d'ouverture du lave-vaisselle **E** Voyant "LAVAGE"

DIMENSIONS:

		avec plan de travail	sans plan de travail
Hauteur	cm	85	82
Profondeur	cm	60	56,3
Largeur	cm	60	59,8
Encombrement porte ouverte	cm	120	117

DONNÉES TECHNIQUES:

Couvert (EN 50242)	12
Capacité avec casseroles et assiettes	8 personnes
Pression admise pour l'installation hydraulique	Min. 0,08 - Max 0,8 MPa
Fusible	(voir plaque signalétique)
Puissance maximum absorbée	(voir plaque signalétique)
Tension	(voir plaque signalétique)

SELECTION DU PROGRAMME ET FONCTIONS PARTICULIERES

Choix des programmes

ATTENTION!
Avant de lancer un programme, le sélecteur doit être sur la position "RESET" et le voyant "LAVAGE" (▶) doit être éteint. Vérifier que la touche "MARCHE/ARRET" (▶) est enclenché.

Pour lancer un programme, appuyer sur la touche "MARCHE/ARRET" puis tourner le sélecteur (vers la gauche ou la droite) jusqu'à ce que le curseur () soit en ligne avec le symbole du programme requis. Après environ 4 secondes, le voyant "LAVAGE" s'allumera. Après que le signal sonore ait retenti, le programme démarrera automatiquement.

DANS UN DELAI de 2 minutes après le début du programme, vous pouvez choisir un autre programme, en tournant simplement le sélecteur jusqu'à la position voulue.

IMPORTANT
Pendant que le programme est en marche, le sélecteur restera sur la position sélectionnée et ne bougera pas.

Touche option

Touche DEMI CHARGE $\frac{1}{2}$

En réponse à vos attentes quotidiennes en matière de lavage, ce lave-vaisselle est équipé, en plus des programmes habituels, d'une fonction "DEMI CHARGE".

Cette fonction permet aux utilisateurs de laver un nombre réduit de vaisselle pouvant se trouver indifféremment dans le panier supérieur et/ou le panier inférieur de l'appareil.

Quand cette fonction est activée, le lave-vaisselle consomme automatiquement moins d'eau et d'énergie et il réduit la durée du cycle de lavage.

Dans ce mode "DEMI CHARGE", il convient de réduire la quantité de détergent utilisé.

Vous pouvez sélectionner ou désélectionner la touche option DANS UN DELAI de 2 minutes après le début du programme.

Interrompre un programme

Il n'est pas recommandé d'ouvrir la porte en cours de programme, en particulier au milieu de celui-ci, ni durant le séchage final. De toute façon, l'appareil s'arrête automatiquement lorsque la porte est ouverte.

Si la porte est ouverte pendant le déroulement d'un programme, le voyant "LAVAGE" se mettra à clignoter jusqu'à ce que la porte soit refermée. Le programme reprendra alors le cycle là où il a été interrompu.

ATTENTION!
Si vous ouvrez la porte pendant que le lave-vaisselle effectue son cycle de séchage, un signal sonore vous alerte que le cycle n'est pas achevé.

Si vous souhaitez changer ou annuler un programme en cours, veuillez opérer de la manière suivante:

tourner le sélecteur sur la position "RESET". Après quelques secondes, le voyant "LAVAGE" s'éteindra.

Une nouvelle sélection peut maintenant être faite.

ATTENTION!
Avant de démarrer un nouveau programme, veuillez contrôler la présence de lessive dans le compartiment. Si nécessaire, remplir le compartiment.

En cas de coupure de courant pendant un programme de lavage, une mémoire spéciale restaure le programme sélectionné et, lorsque le courant est rétabli, reprend le cycle là où il s'est arrêté.

Fin du programme

La fin du programme est signalée par un signal acoustique (s'il est activé) de 5 secondes, répété 3 fois toutes les 30 secondes.

Le voyant "LAVAGE" commencera à clignoter. Tourner le sélecteur sur la position "RESET", attendre jusqu'à ce que le voyant "LAVAGE" s'éteigne puis appuyer sur la touche "MARCHE/ARRET".

Désactivation du signal acoustique de FIN PROGRAMME

La fonction du signal acoustique à la fin du programme peut être désactivée de la manière suivante:

IMPORTANT
Commencer **TOUJOURS** la procédure avec le lave-vaisselle éteint.

1. Lave-vaisselle éteint, **OUVRI**R la porte.
2. Tourner le sélecteur sur le programme "**RAPIDE**".
3. Appuyer sur la touche "**MARCHE/ARRET**".
4. Avant un **DELAI de 15 secondes**, tourner le sélecteur (dans le sens des aiguilles d'une montre) sur la position "**RESET**", puis revenir en arrière sur le programme "**RAPIDE**", ceci **4 fois** (en terminant avec le sélecteur sur le programme "**RAPIDE**").
5. Le voyant "**LAVAGE**" s'éclairera fixement.
6. Tourner le sélecteur (dans le sens des aiguilles d'une montre) sur la position "**RESET**" (le voyant "**LAVAGE**" commencera à clignoter pour indiquer que la sonnerie a été désactivée).
7. Eteindre le lave-vaisselle en appuyant sur la touche "**MARCHE/ARRET**" pour rendre effective la nouvelle configuration.

Pour réactiver la sonnerie, suivez la même procédure, des points 1 à 4 et quand le voyant "**LAVAGE**" s'éclairera fixement, éteindre le lave-vaisselle en appuyant sur la touche "**MARCHE/ARRET**" pour rendre effective la nouvelle configuration.



ATTENTION!

Si, pour quelque raison que ce soit, la procédure ne peut être terminée avec succès, éteindre le lave-vaisselle en appuyant sur la touche "**MARCHE/ARRÊT**" et recommencer depuis début (POINT 1).

Selection d'un nouveau programme

A chaque fois que vous souhaitez sélectionner un nouveau programme, vous devez tourner le sélecteur sur la position "**RESET**" et attendre que le voyant "**LAVAGE**" s'éteigne.

Dépistage des pannes

Lorsque vous sélectionnez un programme, le voyant "**LAVAGE**" se mettra à clignoter très rapidement (et un signal sonore sera émis) si le système électronique détecte un dysfonctionnement.

Dans ce cas, tourner le sélecteur sur la position "**RESET**", attendre que le voyant "**LAVAGE**" s'éteigne et éteindre le lave-vaisselle en appuyant sur la touche "**MARCHE/ARRÊT**".

Contrôlez si le robinet d'eau est ouvert, si le tuyau de vidange n'est pas plié, si le siphon et les filtres ne sont pas colmatés et configurez à nouveau le programme choisi.

Si le dysfonctionnement persiste, contactez le service après-vente.

IMPORTANT

Ce lave-vaisselle est équipé d'un système de sécurité anti-débordement qui, en cas de problème, videra automatiquement tout excès d'eau.



ATTENTION!

Pour éviter le déclenchement intempestif du dispositif de sécurité anti-débordement, il est recommandé de ne pas remuer ou incliner le lave-vaisselle pendant son fonctionnement.

Au cas où il serait nécessaire de remuer ou d'incliner le lave-vaisselle, s'assurer d'abord que le cycle de lavage est terminé et qu'il n'y a plus d'eau dans la cuve.

ADOUCCISSEUR D'EAU

Selon la source d'approvisionnement, l'eau contient des quantités variables de calcaire et de minéraux qui se déposent sur la vaisselle en laissant des taches et des marques blanchâtres. Plus la densité de minéraux dans l'eau est élevée, plus celle-ci est dure.

Le lave vaisselle est équipé d'un dispositif d'adoucisseur d'eau qui, avec l'utilisation du sel régénérant, fournit de l'eau douce pour laver la vaisselle.

Le degré de dureté de votre eau peut vous être communiqué par votre fournisseur d'eau.

Réglage de l'adoucisseur d'eau

L'adoucisseur d'eau peut traiter de l'eau d'une dureté allant jusqu'à 90°fH (graduation française) ou 50°dH (graduation germanique) à partir de six positions de réglage différentes.

Dans le tableau ci-dessous sont indiqués les différents degrés de dureté de l'eau avec les positions de réglage de l'adoucisseur correspondantes.

Niveau	Dureté de l'eau		Utilisation de sel régénérant	Réglage de l'adoucisseur d'eau
	°fH (France)	°dH (Allemagne)		
0	0-5	0-3	NO	Position 1
1	6-15	4-9	OUI	Position 1
2	16-30	10-16	OUI	Position 2
*3	31-45	17-25	OUI	Position 3
4	46-60	26-33	OUI	Position 4
5	61-90	34-50	OUI	Position 5

* L'adoucisseur d'eau est réglé en usine sur le niveau 3, adapté à la majorité des cas.

Selon le degré de dureté de votre eau, procédez au réglage de l'adoucisseur d'eau comme suit:

IMPORTANT

Commencer **TOUJOURS** la procédure avec le lave-vaisselle éteint.

1. Lave-vaisselle éteint, **OUVRI**R la porte.
2. Tourner le sélecteur sur le programme "**UNIVERSEL**".
3. Appuyer sur la touche "**MARCHE/ARRET**".
4. Dans un **DELAI de 15 secondes**, tourner le sélecteur (dans le sens contraire des aiguilles d'une montre) sur la position "**RESET**", puis revenir sur le programme "**UNIVERSEL**", pour **4 fois** (en terminant avec le sélecteur sur le programme "**UNIVERSEL**").
5. Le voyant "**LAVAGE**" clignotera 3 fois et 3 signaux sonores seront émis, pour indiquer le niveau de d'adoucissement de l'eau réglé par l'usine (NIVEAU 3).
6. Tourner le sélecteur sur une des positions comprises entre 1 et 5 selon le niveau de décalcification voulu.
7. Le voyant "**LAVAGE**" clignotera le nombre de fois correspondant au niveau choisi (par exemple, 5 fois pour le NIVEAU 5) et autant de signaux sonores seront émis.
8. Éteindre le lave-vaisselle en appuyant sur la touche "**MARCHE/ARRÊT**" pour rendre effective la nouvelle configuration.







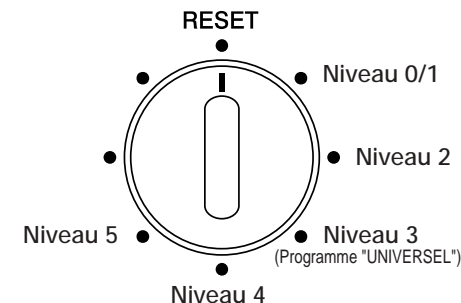

ATTENTION!

Si, pour quelque raison que ce soit, la procédure ne peut être terminée avec succès, éteindre le lave-vaisselle en appuyant sur la touche "**MARCHE/ARRÊT**" et recommencer depuis début (POINT 1).



LISTE DES PROGRAMMES

Programme	Description
-----------	-------------

	RINCAGE A FROID Pour la vaisselle utilisée le matin ou à midi, entreposée dans le lave-vaisselle jusqu'à ce que vous soyez prêt à laver une charge pleine.
	INTENSIF 75°C Conçu pour le lavage des casseroles et de toute autre vaisselle particulièrement sale.
	UNIVERSEL 65°C Destiné au lavage de la vaisselle et casseroles normalement sale.
	QUOTIDIEN 70°C Destiné au lavage quotidien de la vaisselle et casseroles normalement sale. A utiliser immédiatement après le repas. (Max 8 couverts)
	ECO 45°C Adapté au lavage de vaisselle et casseroles normalement sales, avec utilisation de lessive à base d'enzyme. Programme normalisé EN 50242.
	DELICAT 45°C Adapté au lavage de la vaisselle délicate décorée et en cristal. Indiqué pour le lavage quotidien de la vaisselle peu sale, à l'exclusion des casseroles.
	RAPIDE 32' 50°C Cycle très rapide à effectuer à la fin du repas. Recommandé pour un lavage de vaisselle jusqu'à 4/6 personnes.

Lavage précédé d'un pré-lavage

Dans le cas où l'on utilise le programme **INTENSIF** il faut également mettre une dose de détergent, 20 grammes (1 cuillère à soupe) directement dans le lave-vaisselle. Pour le programme **QUOTIDIEN** ajouter 5 grammes.

Opérations à accomplir					Déroulement du programme						Durée moyenne en minutes	Fonctions facultatives
Lessive pré-lavage	Lessive lavage	Nettoyage plaque, filtre	Contrôle provision du produit de rinçage	Contrôle provision Sel	Pré-lavage chaud	Pré-lavage froid	Lavage	Premier rinçage à froid	Second rinçage à froid	Rinçage chaud avec produit de rinçage	Avec eau froide (15°C) (Tolérance ±10%)	Touche "DEMI CHARGE"

											5	N/A
●	●	●	●	●	○		75°C	○	○	○	120	OUI
	●	●	●	●	○		65°C	○		○	95	OUI
●	●	●	●	●	○		70°C			○	60	OUI
●	●	●	●	●	○		45°C			○	140	OUI
	●	●	●	●	○		45°C	○		○	80	OUI
	●	●	●	●			50°C			○	32	N/A

N/A = OPTION NON DISPONIBLE

Congratulations!

Thank you for choosing a Candy appliance; quality dishwashers which guarantee high performance and reliability.

Candy manufacture a vast range of domestic appliances: washing machines, washer/dryers, cookers, microwave ovens, ovens and hobs, refrigerators and freezers.

Ask your dealer for the catalogue with the complete range of Candy products. Please read this booklet carefully as it provides important information regarding the safe installation, use, and maintenance of the machine, together with some useful advice on how to achieve the best results from your dishwasher.

For future reference please keep this instruction booklet in a safe place.

CUSTOMER SERVICE AND GUARANTEE

Your new appliance is fully guaranteed by the manufacturer for 12 months against electrical/mechanical break-down excluding:

- A. Any faults which occur due to bad installation or misuse of the machine.
 - B. Any faults which occur due to repair of, or interference with, the machine by any person not authorised by the manufacturer to carry out service.
 - C. Any faults which occur due to any parts which are fitted to the machine which are not the original manufacturers parts.
 - D. Any faults arising from non-domestic use or unusual or abnormal use of the machine.
 - E. Any faults arising from operation at incorrect voltage.
 - F. Any faults arising from incorrect operation of the machine.
- The guarantee applies to Gt Britain and Northern Ireland only, and is an addition to your statutory rights.

AFTER SALES SERVICE

For service and repairs call your local engineer on our national telephone number:

GIAS Service	Tel: 08705 400 600
Support Service	(Eire 018301 666)

CONTENTS

Description of the control panel	pag. 31
Technical data	pag. 31
Programme selection and special functions	pag. 32
Programme guide	pag. 34
Water softener unit	pag. 36

DESCRIPTION OF THE CONTROL PANEL

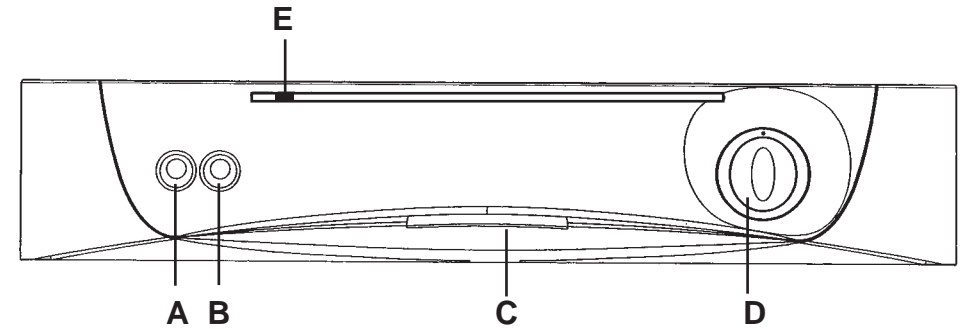

- A "HALF LOAD" option button
- B "ON/OFF" button
- C Door handle
- D Programme selector
- E Indicator light "WASHING"

DIMENSIONS:

		with working top	without working top
Height	cm	85	82
Depth	cm	60	56,3
Width	cm	60	59,8
Depth with door open	cm	120	117

TECHNICAL DATA:

EN 50242 place load	12
Capacity with pans and dishes	8 persons
Water supply pressure	Min. 0,08 - Max 0,8 MPa
Fuse	(see rating plate)
Power input	(see rating plate)
Supply voltage	(see rating plate)



PROGRAMME SELECTION AND SPECIAL FUNCTIONS

(Use in conjunction with programme guide)

Setting a programme



WARNING!

Before setting any programme, the programme selector must be in the "RESET" position and the indicator light "WASHING" () must be off. Make sure that the "ON/OFF" () button is pressed in.

To set the programme, press the "ON/OFF" button: then turn the dial (in a clockwise or anti-clockwise direction) until the pointer () is in line with the symbol of the required programme.

After about 4 seconds, the indicator light "WASHING" will come on.

After an audible signal has sounded, the programme will start automatically.

WITHIN 2 minutes of the programme commencing another programme can be selected, simply turning the programme selector to the required position.

IMPORTANT

While a programme is running, the programme selector will remain in the selected position, and will NOT MOVE.

Option button

"HALF LOAD" button $\frac{1}{2}$

In response to your everyday washing requirement in addition to the normal wash functions this dishwasher is equipped with the "HALF LOAD" function. This function enables the user to wash a reduced number of dishes yet retaining the freedom of loading them both on the top and bottom basket. When this function is activated the dishwasher will automatically reduce the water and energy consumption and the wash time. When selecting the "HALF LOAD" ensure a reduced amount of detergent is used.

The option button can be selected or deselected WITHIN 2 minutes of the programme commencing.

Interrupting a programme

Opening the door is not recommended while a programme is running, especially during the main washing phase and final drying.

However, the dishwasher will stop automatically when the door is opened.

If the door is opened during a programme, the indicator light "WASHING" will start flashing, up to when you re-close the door. At this point, the programme will restart from where it had been interrupted.



WARNING!

If you open the door during the drying cycle, an audible audio signal advises you that the drying cycle has not yet finished.

If you wish to change or cancel the programme that is running, carry out the following:

turn the programme selector to "RESET" position. After a few seconds the indicator light "WASHING" will go off.

A new wash setting can now be made.



WARNING!

Before starting a new programme, you should check that there is still detergent in the dispenser. If necessary, top up the dispenser.

If there is any break in the power supply while the dishwasher is operating, a special memory stores the selected programme and, when the power is restored, it continues where it left off.

End of programme

A 5 second alarm will sound (if not muted) 3 times at 30 second intervals to signal that the programme has ended. The indicator light "WASHING" will start to flash.

Turn the programme selector to "RESET" position, wait until the indicator light "WASHING" goes off and press the "ON/OFF" button.

Alarm mute for the PROGRAMME END

The alarm for the programme end may be muted as follows:

IMPORTANT

The dishwasher must be ALWAYS off before start this procedure.

1. When the dishwasher is off, OPEN the door.
2. Turn the programme selector to the "RAPID" programme position.
3. Press the "ON/OFF" button.
4. WITHIN around 15 seconds, turn the dial (in a clockwise direction) to the "RESET" position and then go back to the "RAPID" programme position again, doing this 4 times (finishing with programme selector on the "RAPID" programme position).
5. The indicator light "WASHING" will come on.
6. Turn the programme selector (in a clockwise direction) to the "RESET" position (the indicator light "WASHING" will start to flash to indicate that the alarm has been deactivated).
7. Turn off the dishwasher pressing the "ON/OFF" button to confirm the new setting.

To turn the alarm on again, follow the same procedure from step 1 to 4 and when the indicator light "WASHING" will come on, turn the dishwasher off by pressing the "ON/OFF" button to confirm the new setting.



WARNING!

If any problem occurs, turn the dishwasher off by pressing the "ON/OFF" button and start the procedure again from the beginning (STEP 1).

Setting of new programme

Whenever you want to set a new programme, you **MUST** turn the programme selector to "RESET" position and wait for the "WASHING" indicator light to go off.

Troubleshooting

While you are setting a programme, the indicator light "WASHING" will start flashing very quickly (and the alarm will sound) if the electronics detect some incorrect programming function.

In this event, turn the programme selector to the "RESET" position, wait for the "WASHING" indicator light to go off and turn off the dishwasher pressing the "ON/OFF" button.

After checking to make sure the water inlet hose tap is open, that the drain hose is not bent and that the siphon or filters are not clogged, set the selected programme again.

If the anomaly persists, contact Customer Service Department.

IMPORTANT

This dishwasher is equipped with an anti-overflow safety device which will automatically discharge any excess water should a problem occur.



WARNING!

To ensure the correct operation of the anti-overflow safety device, we recommend that the dishwasher is not moved or tilted during operation. If however it is necessary to tilt or move the dishwasher, please ensure that the washing cycle is complete and that there is no remaining water inside the dishwasher.

PROGRAMME GUIDE

Programme	Description
-----------	-------------

	COLD PRE-WASH Short cold pre-wash for items that are stored in the dishwasher until you are ready to wash a full load.
	INTENSIVE 75°C Once a day - for heavily soiled pans and any other items that have been left all day for washing.
	UNIVERSAL 65°C Once a day - for normal soiled pans and any other items that have been left all day for washing.
	DAILY 70°C Suitable for heavily soiled items that are to be washed straight after a meal. (Max 8 place load)
	ECO 45°C Energy Saving Programme suitable for normal soiled items. Using detergents with enzyme. Programme standardised to EN 50242.
	DELICATE 45°C Suitable for delicate crockery and glassware. Also for less soiled items excluding pans.
	RAPID 32' 50°C Quick wash for dishes which are to be washed immediately after the meal. Wash load of 4/6 persons.

Wash with soaking cycle (Prewash)

If setting the **INTENSIVE** programme, a second dose of about 20 g of detergent (1table-spoon) must be added directly in the dishwasher. For **DAILY** programme add 5 g.

Check list					Programme contents						Average duration in minutes	Special function buttons available
Detergent for soaking (Prewash)	Detergent for washing	Clean filter	Check rinse aid dispenser	Check salt container	Hot pre-wash	Cold pre-wash	Main wash	First cold rinse	Second cold rinse	Hot rinse with rinse aid	With cold water (15°C) (Tolerance ± 10%)	"HALF LOAD" button

		●				○					5	N/A
●	●	●	●	●	○		75°C	○	○	○	120	YES
	●	●	●	●		○	65°C	○		○	95	YES
●	●	●	●	●	○		70°C			○	60	YES
●	●	●	●	●		○	45°C			○	140	YES
	●	●	●	●		○	45°C	○		○	80	YES
	●	●	●	●			50°C			○	32	N/A

N/A = OPTION NOT AVAILABLE

WATER SOFTENER UNIT

Depending on the source of the supply, water contains varying amounts of limestone and minerals which are deposited on the dishes leaving whitish stains and marks. The higher the level of these minerals present in the water, the harder the water is. The dishwasher is fitted with a water softener unit which, through the use of special regenerating salt, supplies softened water for washing the dishes. The degree of hardness of your water can be obtained from your water supply company.

Regulating the water softener

The softener unit can treat water with a hardness of up to 90°FH (French grading) or 50°dH (German grading) through 6 different settings.

The table below lists different degrees of water hardness with the corresponding setting for the softener unit.

Level	Water hardness		Use of regenerating salt	Water softener setting
	°FH (French grading)	°dH (German grading)		
0	0-5	0-3	NO	Position 1
1	6-15	4-9	YES	Position1
2	16-30	10-16	YES	Position 2
*3	31-45	17-25	YES	Position 3
4	46-60	26-33	YES	Position 4
5	61-90	34-50	YES	Position 5

* The water softener unit is set in the factory at level 3, as this is suitable for the majority of users.

According to the degree of hardness of your water, regulate the softener unit in the following way:

IMPORTANT
The dishwasher must be **ALWAYS** off before start this procedure.

1. When the dishwasher is off, **OPEN** the door.
2. Turn the programme selector to the "**UNIVERSAL**" programme position.
3. Press the "**ON/OFF**" button.
4. **WITHIN 15 seconds**, turn the dial (in a anti-clockwise direction) to the "**RESET**" position then go to the "**UNIVERSAL**" programme position again, doing this **4 times** (finishing with the programme selector on the "**UNIVERSAL**" programme position).
5. The indicator light "**WASHING**" will flash 3 times and the alarm will sound 3 times, to indicate the factory water softener setting (LEVEL 3).
6. Turn the programme selector to one of the inclusive positions among 1 and 5 to choose the required water softener level.
7. The indicator light "**WASHING**" will flash and the alarm will sound some times, according to the select level (for example, 5 times for the LEVEL 5).
8. Turn off the dishwasher pressing the "**ON/OFF**" button to confirm the new setting.

WARNING!
If any problem occurs, turn the dishwasher off by pressing the "**ON/OFF**" button and start the procedure again from the beginning (STEP 1).

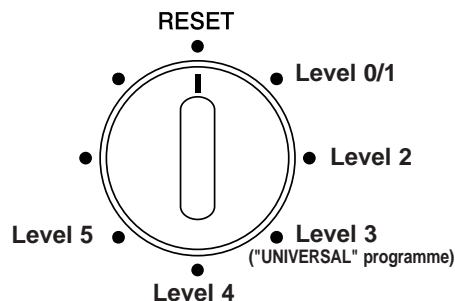

Parabéns,

Ao comprar este electrodoméstico Candy, você mostrou ser uma pessoa exigente, que só se satisfaz com o melhor.

A Candy oferece-lhe esta nova máquina de lavar, fruto de anos de investigação e de experiência de mercado, graças ao contacto directo com os Consumidores. Você escolheu a qualidade, a durabilidade e as grandes vantagens que lhe pode oferecer esta máquina de lavar loiça.

A Candy propõe-lhe também uma vasta gama de electrodomésticos: máquinas de lavar roupa, máquinas de lavar e de secar roupa, máquinas de lavar loiça, fornos micro-ondas, fornos e placas eléctricas, fogões, frigoríficos e arcas congeladoras. Peça ao seu agente da especialidade o catálogo dos electrodomésticos Candy em que estiver eventualmente interessada.

Pedimos-lhe que leia atentamente as instruções contidas neste manual, pois proporcionar-lhe-ão indicações importantes relacionadas com a segurança da instalação, a utilização, a manutenção, assim como certos conselhos úteis para uma melhor utilização das máquinas de lavar loiça.

Conserve este manual para o consultar sempre que tiver necessidade.

GARANTIA

Esta máquina vem acompanhada por um certificado de garantia com as informações necessárias sobre o Serviço de Assistência Técnica.

Aconselhamos que guarde esse certificado. Deverá ser guardado num local seguro e apresentado ao profissional do Serviço de Assistência Técnica, quando algum serviço for solicitado.

INDICE

Descrição dos comandos	pág. 38
Dados técnicos	pág. 38
Seleção de programas e funções especiais	pág. 39
Unidade amaciadora da água	pág. 41
Tabela dos programas	pág. 42

DESCRIÇÃO DOS COMANDOS

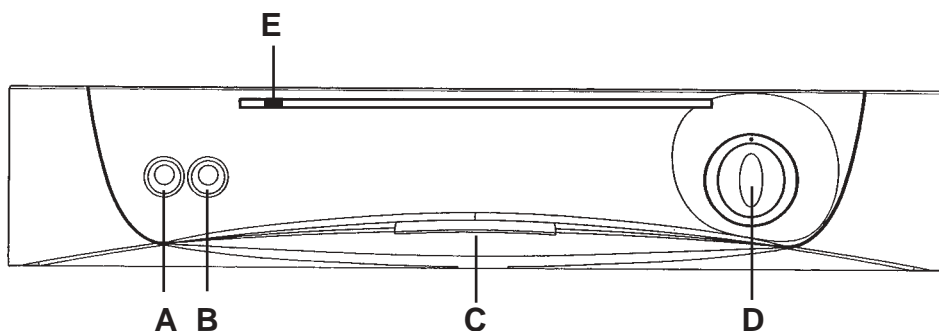

- A** Tecla de opção "MEIA CARGA" **D** Selector de programas
B Tecla "LIGAR/DESLIGAR" **E** Indicador luminoso "LAVAGEM"
C Dispositivo de abertura da porta

DIMENSÕES :

		com bancada	sem bancada
Altura	cm	85	82
Profundidade	cm	60	56,3
Largura	cm	60	59,8
Profundidade com a porta aberta	cm	120	117

DADOS TÉCNICOS :

Capacidade seg-norma EN 50242	12 pessoas
Capacidade c/ tachos e pratos	8 pessoas
Pressão admitida na instalação hidráulica	Min. 0,08 - Max 0,8 MPa
Fusível	(ver placa de características)
Potência máxima absorvida	(ver placa de características)
Tensão	(ver placa de características)

SELECÇÃO DE PROGRAMAS E FUNÇÕES ESPECIAIS

(Utilize conjuntamente com o guia de programas)

Seleção de programas

ATENÇÃO!
 Antes de seleccionar qualquer programa, o selector de programas deverá sempre ser colocado na posição "RESET" e o indicador luminoso "LAVAGEM" (▶) deverá estar desligado. Assegure-se de que a tecla "LIGAR/DESLIGAR" (⏻) é pressionado em.

Para seleccionar o programa, pressione a tecla "LIGAR/DESLIGAR": depois rode o programador (da esquerda para a direita ou da direita para a esquerda) até o ponto (○) na linha com o símbolo do programa pretendido.

Após cerca de 4 segundos, o indicador luminoso "LAVAGEM" acende-se. O programa começa automaticamente a seguir à emissão de um sinal sonoro.

NOS 2 PRIMEIROS minutos após o início do programa, pode seleccionar um outro programa, para o que só tem de rodar o botão de selecção do programa para a posição correspondente ao programa pretendido.

IMPORTANTE
 Com o decorrer do programa, o selector de programas manter-se-á na posição seleccionada sem se mover.

Tecla de opção

Tecla "MEIA CARGA" $\frac{1}{2}$

Para fazer frente às suas necessidades quotidianas de lavagem, a par da função de lavagem normal, esta máquina de lavar loiça também está equipada com a função "MEIA CARGA".

Esta função não só lhe permite lavar uma quantidade mais reduzida de loiça, como também lhe permite colocar essa loiça tanto no cesto superior como no cesto inferior da máquina.

Quando esta função é activada, a máquina de lavar loiça reduz automaticamente o consumo de água, o consumo de energia e o tempo de duração da lavagem.

Sempre que tiver seleccionado a função "MEIA CARGA", não se esqueça de colocar uma quantidade mais pequena de detergente na máquina.

A opção poder ser seleccionada ou cancelada NO TEMPO de 2 minutos após o início do programa.

Interrupção de um programa

Não é recomendável que a porta da máquina seja aberta durante a execução de um programa de lavagem e, particularmente, durante a fase central de lavagem ou a fase final de secagem.

No entanto, a máquina interrompe automaticamente o seu funcionamento sempre que a porta é aberta.

Se a porta for aberta durante o decorrer dum programa, o indicador luminoso "LAVAGEM" começará a cintilar, até voltar a fechar a porta. Nessa altura, o programa partirá do ponto de onde foi interrompido.

ATENÇÃO!
 Caso abra a porta durante o ciclo de secagem, um sinal sonoro indica-lhe que este ciclo ainda não terminou.

Caso pretenda cancelar ou alterar um programa enquanto este estiver a ser executado, terá de levar a cabo as seguintes operações:

rode o selector de programas até à posição "RESET".
 Depois de alguns segundos o indicador luminoso "LAVAGEM" desliga-se.

Nessa altura poderá então seleccionar um outro programa.

ATENÇÃO!
 Antes de iniciar um novo programa, deverá sempre certificar-se de que há detergente no respectivo compartimento. Se necessário, volte a encher este compartimento.

Se houver uma falha na alimentação de energia enquanto a máquina estiver trabalhar, uma memória especial armazena os dados relativos ao programa seleccionado e, uma vez restaurada a alimentação de energia, a máquina continua o programa a partir do ponto em que foi interrompido.

Fim do programa

É emitido um sinal sonoro de 5 segundos (caso não tenha sido desactivada a emissão de sinais sonoros), 3 vezes, em intervalos de 30 segundos, indicando que o programa chegou ao fim.

A luz indicadora "LAVAGEM" começará a cintilar.

Rode o selector de programas para a posição "RESET", até a luz indicadora "LAVAGEM" se desligar, de seguida pressione a tecla "LIGAR/DESLIGAR".

Silenciamento do alarme de FIM DE PROGRAMA

O alarme de fim de programa pode ser silenciado da seguinte maneira:

1. **Depois de ter desligado a máquina de lavar loiça, ABRA** a porta.
2. Rode o botão de selecção de programas para a posição correspondente ao programa "RÁPIDO".
3. Prima a tecla "LIGAR/DESLIGAR".
4. **TEM cerca de 15 segundos** para rodar o botão (no sentido dos ponteiros do relógio) para a posição "RESET" (reposição) e para, em seguida, o voltar a rodar para a posição correspondente ao programa "RÁPIDO"; tem de repetir esta operação **4 vezes** (certificando-se de que, no fim, o botão de selecção de programas fica colocado na posição correspondente ao programa "RÁPIDO").
5. O indicador luminoso "LAVAGEM" acender-se-á.
6. Rode o programador (no sentido dos ponteiros do relógio) para a posição "RESET" (o indicador luminoso "LAVAGEM" começará a piscar indicando que o alarme foi desactivado).
7. Prima a tecla "LIGAR/DESLIGAR" para desligar a máquina e, desta forma, confirmar a selecção feita.

Para activar novamente o alarme, siga os mesmos procedimentos dos passos 1 a 4 e quando o indicador luminoso "LAVAGEM" acender, desligue a máquina de lavar loiça pressionando a tecla "LIGAR/DESLIGAR" de forma a confirmar a nova selecção.

Seleção do novo programa

Sempre que pretenda seleccionar um novo programa, deverá rodar o selector de programas para a posição "RESET" e aguardar que a luz indicadora "LAVAGEM" se desligue.

Problemas de funcionamento

Se ocorrer alguma anomalia durante o decurso do programa, o indicador luminoso "LAVAGEM" piscará rapidamente e será emitido um sinal sonoro.

Nesse caso, rode o selector de programas para a posição "RESET", espere que o indicador luminoso "LAVAGEM" se apague e desligue a máquina de lavar loiça, premindo a tecla "LIGAR/DESLIGAR".

Depois de se certificar de que a torneira de admissão de água está aberta, de que a mangueira de descarga não está dobrada nem torcida e de que nem o sifão, nem os filtros estão entupidos, volte a seleccionar o programa pretendido. Se a anomalia persistir, contacte os nossos Serviços de Assistência Técnica.

IMPORTANTE

Esta máquina de lavar loiça está equipada com um sistema de segurança anti-inundação, que bloqueia automaticamente qualquer excesso de água, no caso de ocorrer algum problema.



ATENÇÃO!

A fim de evitar que o dispositivo de segurança contra inundações seja inoportunamente activado, recomenda-se que a máquina não seja deslocada ou inclinada enquanto estiver a funcionar.

Se for absolutamente necessário deslocar ou inclinar a máquina enquanto esta estiver a funcionar, assegure-se primeiro de que o ciclo de lavagem já terminou e que não há água na cuba da máquina.

UNIDADE AMACIADORA DA ÁGUA

Dependendo da origem da água abastecida, esta poderá caracterizar-se por diferentes teores de cálcio e de minerais, que se depositam na loiça, deixando manchas e marcas esbranquiçadas. Quanto mais elevado for o teor destes minerais na água, tanto mais dura será a água.

A máquina de lavar loiça está equipada com uma unidade amaciadora da água que, mediante a utilização de um sal regenerador especial, alimenta água previamente amaciada à máquina, para a lavagem da loiça. Para saber qual o grau de dureza da água da sua zona, contacte a entidade responsável pelo abastecimento da mesma, a qual lhe poderá dar a informação pretendida.

Regulação do amaciador da água

A unidade amaciadora está apta a tratar água com um grau de dureza de, no máximo, 90° fH (gradação francesa) ou de 50°dH (gradação alemã), dispondo de 6 posições de regulação diferentes.

A tabela que se segue apresenta diversos graus de dureza da água e a regulação da unidade amaciadora indicada a cada grau de dureza.

Nível	Dureza da água		Utilização de sal regenerador	Regulação do amaciador da água
	°fH (gradação francesa)	°dH (gradação alemã)		
0	0-5	0-3	NÃO	Posição 1
1	6-15	4-9	SIM	Posição 1
2	16-30	10-16	SIM	Posição 2
*3	31-45	17-25	SIM	Posição 3
4	46-60	26-33	SIM	Posição 4
5	61-90	34-50	SIM	Posição 5

** A unidade amaciadora da água vem regulada de fábrica para o nível 3, na medida em que esta é a regulação mais apropriada para uma maior quantidade de utilizadores.*

Dependendo do grau de dureza da água que lhe é abastecida, deverá regular a

unidade amaciadora da seguinte forma:

IMPORTANTE
TEM SEMPRE de desligar a máquina de lavar loiça antes de efectuar esta operação.

1. **Depois de ter desligado a máquina de lavar loiça, ABRA** a porta.
2. Rode o botão de selecção de programas para a posição correspondente ao programa "UNIVERSAL".
3. Prima a tecla "LIGAR/DESLIGAR".
4. **TEM 15 segundos** para rodar o botão (no sentido contrário ao dos ponteiros do relógio) para a posição "RESET" (reposição) e para, em seguida, o voltar a rodar para a posição correspondente ao programa "UNIVERSAL"; tem de repetir esta operação **4 vezes** (certificando-se de que, no fim, o botão de selecção de programas fica colocado na posição correspondente ao programa "UNIVERSAL").
5. O indicador luminoso "LAVAGEM" pisca 3 vezes e o alarme sonoro apita 3 vezes, para indicar que foi reposto o nível de amaciamento da água de fábrica (NÍVEL 3).
6. Rode o botão de selecção de programas para uma posição situada entre as posições 1 e 5 para seleccionar o nível de amaciamento da água pretendido.
7. O indicador luminoso "LAVAGEM" pisca e o alarme sonoro apita algumas vezes, em função do nível de amaciamento da água seleccionado (se, por exemplo, tiver sido regulado o NÍVEL 5, este alarme toca 5 vezes).
8. Prima a tecla "LIGAR/DESLIGAR" para desligar a máquina e, desta forma, confirmar a selecção feita.



ATENÇÃO!

Se surgir algum problema, prima a tecla "LIGAR/DESLIGAR" para desligar a máquina e volte a reiniciar o processo de regulação desde o início (PASSO 1).









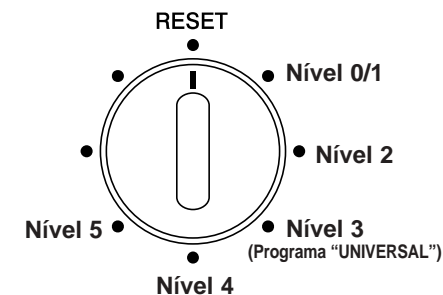

TABELA DOS PROGRAMAS

Símbolos	Descrição
----------	-----------

	ENXAGUAMENTO A FRIO Pré-lavagem rápida para a loiça usada pela manhã ou pelo almoço, quando se quer realizar apenas uma lavagem depois do jantar.
	INTENSIVO 75°C Apto para lavar a loiça e tachos muito sujos.
	UNIVERSAL 65°C Adequado para lavar a loiça e tachos com sujidade normal.
	DIÁRIO 70°C Adequado para lavagem diária, imediatamente após a refeição, de loiças e tachos com sujidade normal (MÁXIMO 8 peças).
	ECO-BIO 45°C Adequado para lavar a loiça e tachos com sujidade normal, utilizando um detergente com enzimas. Programa segundo normas EN 50242.
	DELICADO 45°C Adequado para lavar a loiça delicada e decorada, assim como os cristais. Indicado também para lavagem diária de loiça pouco suja, exceptuando as frigideiras.
	RÁPIDO 32' 50°C Ciclo super-rápido que se efectua no final da refeição, indicado para cargas pequenas (4/6 pessoas).

Lavagem com pré-lavagem

Se escolher o programa de lavagem **INTENSIVO** há que acrescentar uma quantidade adicional de detergente (20 g) directamente na cuba da máquina.

Para o programa **DIÁRIO** acrescente 5 g.

Operações a realizar					Desenvolvimento do programa					Duração média em minutos	Funções especiais	
Detergente pré-lavagem	Detergente lavagem	Limpeza do filtro e placa	Controlo do nível de abrlhantador	Controlo do nível de sal	Pré-lavagem a quente	Pré-lavagem a frio	Lavagem	Primeiro enxaguamento a frio	Segundo enxaguamento a frio	Enxaguamento a quente com abrlhantador	Com água fria (15°C) -Tolerância ± 10%-	Tecla "MEIA CARGA"

		●				○					5	N/A
●	●	●	●	●	○		75°C	○	○	○	120	SIM
		●	●	●		○	65°C	○		○	95	SIM
●	●	●	●	●	○		70°C			○	60	SIM
●	●	●	●	●		○	45°C			○	140	SIM
		●	●	●		○	45°C	○		○	80	SIM
		●	●	●			50°C			○	32	N/A

N/A= OPÇÃO INDISPONÍVEL

La Ditta costruttrice declina ogni responsabilità per eventuali errori di stampa contenuti nel presente libretto. Si riserva inoltre il diritto di apportare le modifiche che si renderanno utili ai propri prodotti senza compromettere le caratteristiche essenziali.

Wir schließen die Haftung für alle evtl. Druckfehler aus. Kleinere Änderungen und technische Weiterentwicklungen im Detail vorbehalten.

El fabricante declina toda responsabilidad por los posibles errores de impresión que puedan haber en este libreto. Asimismo, se reserva el derecho de efectuar las modificaciones que se consideren útiles a sus propios productos sin comprometer las características esenciales.

Le constructeur décline toute responsabilité pour les éventuelles erreurs d'imprimerie contenues dans le présent mode d'emploi. Il se réserve en outre le droit d'apporter toutes modifications qui se révéleraient utiles à ses propres produits sans pour autant en compromettre les caractéristiques essentielles.

The manufacturer declines all responsibility in the event of any printing mistakes in this booklet. The manufacturer also reserves the right to make appropriate modifications to its products without changing the essential characteristics.

O modelo e características indicados nesta folha podem ser alterados sem qualquer aviso.

Questo elettrodomestico è marcato conformemente alla Direttiva Europea 2002/96/CE sui rifiuti da apparecchiature elettriche ed elettroniche (WEEE).

Assicurandovi che questo prodotto sia smaltito correttamente, aiuterete ad evitare possibili conseguenze negative all'ambiente e alla salute delle persone, che potrebbero verificarsi a causa d'un errato trattamento di questo prodotto giunto a fine vita. Il simbolo sul prodotto indica che questo apparecchio non può essere trattato come un normale rifiuto domestico; dovrà invece essere consegnato al punto più vicino di raccolta per il riciclo delle apparecchiature elettriche ed elettroniche.

Lo smaltimento deve essere effettuato in accordo con le regole ambientali vigenti per lo smaltimento dei rifiuti.

Per informazioni più dettagliate sul trattamento, recupero e riciclo di questo prodotto, per favore contattare l'ufficio pubblico di competenza (del dipartimento ecologia e ambiente), o il vostro servizio di raccolta rifiuti a domicilio, o il negozio dove avete acquistato il prodotto.

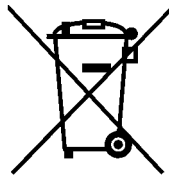

Dieses Elektrohaushaltsgerät ist entsprechend der EU-Richtlinie 2002/96/CE über Elektro- und Elektronik-Altgeräte (WEEE) gekennzeichnet. Bitte sorgen Sie dafür, dass das Gerät ordnungsgemäß entsorgt wird, damit mögliche negative Auswirkungen auf Umwelt und Gesundheit vermieden werden, die bei einer unsachgemäßen Entsorgung des Altgerätes entstehen könnten.

Das Symbol auf dem Produkt bedeutet, dass dieses Gerät nicht in den normalen Hausmüll gehört, sondern den jeweiligen kommunalen Rücknahmesystemen für Elektro- und Elektronik-Altgeräte übergeben werden muss. Die Entsorgung muss im Einklang mit den geltenden Umweltrichtlinien für die Abfallentsorgung erfolgen.

Für nähere Informationen über Entsorgung und Recycling dieses Produktes wenden Sie sich bitte an Ihre kommunalen Einrichtungen (Umweltamt) oder an die Abfallentsorgungsgesellschaft Ihrer Stadt bzw. an Ihren Händler.

Este electrodoméstico está marcado conforme a la directiva Europea 2002/96/CE sobre los residuos de aparatos eléctricos y electrónicos (WEEE).

Asegurándose que este producto ha sido eliminado correctamente, ayudará a evitar posibles consecuencias negativas en el ambiente y la salud de las personas, que pudiera verificarse por causa de un anómalo tratamiento de este producto.

El símbolo sobre el producto indica que este aparato no puede ser tratado como un residuo doméstico normal, en su lugar deberá ser entregado al centro de recogidas para reciclaje de aparatos eléctricos y electrónicos.

La eliminación debe ser efectuada de acuerdo con las reglas medioambientales vigentes para el tratamiento de los residuos.

Para información más detallada sobre el tratamiento, recuperación y reciclaje de este producto, por favor contacte con la oficina competente (del departamento de ecología y mediamambiente), o su servicio de recogida a domicilio si lo hubiera o el punto de venta donde compró el producto.



Cet appareil est commercialisé en accord avec la directive européenne 2002/96/CE sur les déchets des équipements électriques et électroniques (DEEE).

En vous assurant que ce produit est correctement recyclé, vous participez à la prévention des conséquences négatives sur l'environnement et la santé publique qui pourrait être causé par une mise au rebut inappropriée de ce produit.

Le symbole sur ce produit indique qu'il ne doit pas être traité comme un déchet ménager. Il doit être rapporté jusqu'à un point de recyclage des déchets électriques et électroniques.

La collecte de ce produit doit se faire en accord avec les réglementations environnementales concernant la mise au rebut de ce type de déchets.

Pour plus d'information au sujet du traitement, de la collecte et du recyclage de ce produit, merci de contacter votre mairie, votre centre de traitement des déchets ou le magasin où vous avez acheté ce produit.

This appliance is marked according to the European directive 2002/96/EC on Waste Electrical and Electronic Equipment (WEEE).

By ensuring this product is disposed of correctly, you will help prevent potential negative consequences for the environment and human health, which could otherwise be caused by inappropriate waste handling of this product.

The symbol on the product indicates that this product may not be treated as household waste. Instead it shall be handed over to the applicable collection point for the recycling of electrical and electronic equipment.

Disposal must be carried out in accordance with local environmental regulations for waste disposal.

For more detailed information about treatment, recovery and recycling of this product, please contact your local city office, your household waste disposal service or the shop where you purchased the product.

Este electrodoméstico está marcado de acordo com o disposto na directiva europeia 2002/96/CE relativa aos resíduos de equipamentos eléctricos e electrónicos (REEE).

Ao assegurar que este produto seja correctamente eliminado, estará a prevenir eventuais consequências negativas para o ambiente e para a saúde, que, de outra forma, poderiam resultar de um tratamento incorrecto deste produto, quando eliminado.

O símbolo patente neste produto indica que ele não pode ser tratado como lixo doméstico. Em vez disso, deve ser entregue no centro de recolha apropriado, para reciclagem do equipamento eléctrico e electrónico.

A eliminação deste produto deve ser levada a cabo de acordo com os regulamentos localmente aplicáveis à eliminação e ao tratamento de lixo e resíduos.

Para obter informações mais detalhadas sobre o tratamento, a recuperação e a reciclagem deste produto, agradecemos que entre em contacto com a entidade municipal competente, com o serviço de eliminação de lixos e resíduos ou com o estabelecimento comercial onde adquiriu o produto.

		 199.123.123	 902.100.150	 0180 5 62.55.62
 0903 99.109	 0900 99.99.109	 0820.220.224	 801.11.505050	 0848 780.780