



DMS400TH
DMS600TI
D151W
D151STS



Lavastoviglie manuale dell'utente

immagina le possibilità

Grazie per avere acquistato un prodotto Samsung.
Per ricevere assistenza completa, si prega di
registrare il prodotto sul sito
www.samsung.com/global/register

Classe AAA



caratteristiche della nuova lavastoviglie samsung

La nuova lavastoviglie Samsung cambierà per sempre la vostra opinione sul lavaggio dei piatti. Grazie alla sua grande capienza e all'efficienza energetica, la nuova lavastoviglie Samsung ha tutte le carte in regola per rendere le vostre faccende domestiche molto meno impegnative.

1. 3 potenti bracci con 6 modalità di irrigazione

Questa lavastoviglie Samsung dispone di 3 bracci di irrigazione - in alto, superiore e inferiore. Tutti e tre i bracci dispongono ciascuno di due potenti modalità di irrigazione, per distribuire l'acqua in 6 direzioni diverse e aumentare le prestazioni di lavaggio.

2. Design elegante con sensori digitali a sfioramento

I sensori digitali a sfioramento sono stati utilizzati per il pannello anteriore per offrire un funzionamento ancora più semplice, con un tocco di eleganza.

3. Sistema a quattro filtri

Il sistema a quattro filtri e il dispositivo di filtrazione dei residui di cibo disgrega i resti di cibo rimasti su piatti, bicchieri, pentole e posate riducendoli in piccole particelle. Caricare in lavastoviglie piatti e recipienti con residui di cibo non è più un problema. I residui passano attraverso lame in acciaio inossidabile, quindi vengono filtrati, raccolti ed eliminati attraverso il ciclo di scarico. Questa lavastoviglie Samsung offre le migliori prestazioni di filtrazione della sua classe.

Questo manuale contiene importanti informazioni sull'installazione, l'uso e la manutenzione della nuova lavastoviglie Samsung. Si consiglia di consultarlo per conoscere le varie funzioni di tasti e comandi del pannello di controllo, l'uso della lavastoviglie e avere suggerimenti per sfruttare al massimo le innovative caratteristiche e funzioni. Lo schema dei cicli di funzionamento offre una panoramica dei programmi, mentre la sezione dedicata alla risoluzione dei problemi indica come comportarsi in caso di malfunzionamenti.

Tecnologia di asciugatura della condensa

- Risparmia energia asciugando i piatti con il calore rimasto dall'ultimo ciclo di risciacquo.
- Pulito e sicuro. Durante il ciclo di asciugatura non viene emesso alcun vapore bollente.



AVVERTENZA Non lavare i seguenti articoli

- **Acrilico, alluminio:** I piatti con decorazioni stampate in oro possono scolorirsi.
- **Piatti trattati con adesivi:** Decorazioni in plastica, legno, avorio, rame e stagno possono staccarsi.
- **Plastica con una tolleranza di temperatura inferiore a 90°C:** Gli elementi in plastica sottile si lavano e asciugano in modo non ottimale e possono subire danni a causa delle elevate temperature di lavaggio.
- **Stagno:** Gli elementi in stagno devono essere lavati a mano e asciugati immediatamente per evitare la formazione di ruggine.
- **Utensili in legno:** Gli utensili in legno possono rompersi.





AVVERTENZA Disporre sempre piatti e pentole secondo l'ordine descritto nella sezione "Caricamento del cestello superiore e inferiore".

- Rimuovere dai piatti eventuali residui di cibo come ossa, semi di frutta ecc. così come stuzzicadenti, carta o altro per evitare di provocare danni, rendere il funzionamento rumoroso o causare un malfunzionamento del prodotto.
- Selezionare il ciclo di lavaggio appropriato in base al grado di sporco e al tipo di piatti.
- Usare la quantità idonea di detersivo e di brillantante.











2_ features of your new samsung dishwasher

informazioni per la sicurezza

All'interno di questo manuale sono indicati avvisi di Avvertenza  e Attenzione . Queste importanti informazioni sulla sicurezza non coprono tuttavia ogni possibile situazione di pericolo che potrebbe verificarsi. E' responsabilità dell'utente utilizzare l'apparecchio con buon senso, prestando la massima attenzione e cura in fase di installazione, manutenzione e funzionamento. Samsung non potrà essere ritenuta responsabile per eventuali danni risultanti da un uso improprio del prodotto.

ISTRUZIONI DI SICUREZZA IMPORTANTI

Significato delle icone e dei simboli riportati in questo manuale dell'utente:

 AVVERTENZA	Pericoli o pratiche non sicure che possono causare lesioni personali gravi o mortali .
 ATTENZIONE	Pericoli o pratiche non sicure che possono causare lesioni personali o danni alla proprietà .
 ATTENZIONE	Per evitare rischi di incendio, esplosione, scariche elettriche o lesioni personali durante l'uso della lavastoviglie, seguire queste fondamentali precauzioni:
	NON tentare di.
	NON disassemblare.
	NON toccare.
	Seguire le istruzioni fornite.
	Estrarre la spina dalla presa di corrente.
	Verificare il collegamento a massa dell'apparecchio per evitare scariche elettriche.
	Per ricevere assistenza chiamare il Centro di assistenza.

AVVERTENZA - Durante l'uso della lavastoviglie seguire le precauzioni di base, che includono:

 Leggere tutte le istruzioni prima di utilizzare l'apparecchio.

Così come per tutte le apparecchiature che utilizzano elettricità, acqua e dispongono di parti in movimento, sussistono potenziali pericoli.

Per un utilizzo sicuro dell'apparecchio, familiarizzarsi con le funzioni e prestare attenzione durante l'uso.

Installare e livellare la lavastoviglie su un pavimento piano, senza tappeto e moquette, in grado di sostenerne il peso.

La lavastoviglie deve essere correttamente collegata a massa. Non collegare mai l'apparecchio a una presa sprovvista di terra.

CONSERVARE QUESTE ISTRUZIONI

informazioni per la sicurezza

Vedere la sezione "Rispetto dei requisiti di installazione" per ulteriori informazioni sulla messa a terra dell'apparecchio.

Usare la lavastoviglie solo per la funzione per la quale è stata progettata.

Usare solo detersivi o brillantanti consigliati per questa lavastoviglie e conservarli lontano dalla portata dei bambini.

Una volta disimballata, conservare gli imballi della lavastoviglie fuori dalla portata dei bambini.



Individuare gli oggetti appuntiti in modo che non possano danneggiare le guarnizioni dello sportello.

Coltelli e altri utensili appuntiti devono essere posizionati nel cestello con le punte rivolte verso il basso o in posizione orizzontale.



Non lavare articoli in plastica a meno che non siano contrassegnati come "lavabili in lavastoviglie" o simile.

Per gli articoli non marchiati in questo modo, controllare le specifiche del produttore.

Non utilizzare la lavastoviglie a meno che tutti i pannelli siano correttamente posizionati al loro posto.

Non manomettere i comandi.

Non utilizzare l'apparecchio in modo improprio, non sedersi sopra lo sportello, sul coperchio o sui cestelli.

Non esercitare pressione sullo sportello aperto per evitare di danneggiare la lavastoviglie o di ferirsi.

Durante l'apertura dello sportello fare attenzione a non scottarsi le mani con l'acqua calda.

Non installare la lavastoviglie a un livello più basso della presa elettrica né far correre il cavo di prolunga sopra l'apparecchio.

Non esporre il prodotto alla pioggia o all'umidità.

Non esporre la lavastoviglie alla luce solare diretta.

Per ridurre il rischio di lesioni, non permettere ai bambini di giocare dentro o sopra la lavastoviglie.

Per ridurre i rischi di incendio o di esplosione:

- In alcune circostanze, uno scaldabagno può generare idrogeno qualora non sia stato usato per due o più settimane. L'IDROGENO IN FORMA GASSOSA È ESPLOSIVO. Se il sistema non è stato usato per molto tempo, prima di usare la lavastoviglie chiudere tutti i rubinetti e lasciare defluire l'acqua per alcuni minuti. Ciò permetterà il deflusso dell'idrogeno accumulato. Poiché l'idrogeno in forma gassosa è infiammabile, non fumare e non accendere fiamme libere nelle immediate vicinanze durante questo lasso di tempo.



Scollegare il cavo di alimentazione (o scollegare il fusibile) prima di effettuare la manutenzione della lavastoviglie.

Non permettere ai bambini di giocare dentro o sopra la lavastoviglie. Potrebbero ferirsi o danneggiare l'apparecchio.

Non riparare, sostituire o eseguire la manutenzione di qualsiasi parte della lavastoviglie autonomamente. Il disassemblaggio, la riparazione o la modifica sono operazioni consentite solo a tecnici autorizzati. Operazioni di manutenzione eseguite da personale non autorizzato possono invalidare la garanzia.

CONSERVARE QUESTE ISTRUZIONI



Prima di smaltire la lavastoviglie, rimuovere lo sportello del comparto di lavaggio o la maniglia in modo che bambini o animali non possano rimanere intrappolati dentro.

Non introdurre solventi nella lavastoviglie poiché potrebbero causare una esplosione.

Non utilizzare detersivi industriali.

Non introdurre detersivo per lavastoviglie nel comparto del risciacquo.

In particolare, tenere asciutto il dispenser del detersivo durante l'uso della funzione avvio ritardato poiché potrebbe ostruirsi.

La lavastoviglie è molto pesante. Non tentare di spostarla o trasportarla autonomamente. Per spostare la lavastoviglie sono necessarie due o più persone al fine di evitare potenziali lesioni.

Se il cavo di alimentazione o la spina sono danneggiati, non ripararli autonomamente. Rivolgersi a un tecnico autorizzato dal produttore o a un centro di assistenza.

Questa apparecchiatura non è progettata per l'uso da parte di bambini o disabili se non adeguatamente supervisionati da una persona responsabile in grado di garantirne l'uso in sicurezza. Controllare che i bambini non giochino con questo apparecchio.

Controllare il collegamento elettrico ed idrico e mettere in funzione l'apparecchio per verificare eventuali perdite d'acqua e malfunzionamenti una volta installato il prodotto.

Chiudere sempre lo sportello per evitare di urtarlo.

Questo apparecchio è inteso per un uso domestico, tuttavia può essere utilizzato in luoghi quali:

- piccole cucine di negozi, uffici e altri ambienti di lavoro di piccole dimensioni;
- aziende agricole
- cucine per clienti di hotel, motel e altri tipi di ambienti residenziali;
- bed and breakfast.

La spina elettrica deve essere sempre accessibile dopo l'installazione.

Una volta installata la lavastoviglie, verificare che le tubazioni siano correttamente collegate e che non si riscontrino perdite nei connettori. Un tubo non fissato correttamente può causare danni alla proprietà.

Il tubo di carico dell'acqua è soggetto a rotture. Con il passare del tempo, il tubo perde flessibilità. Verificare lo stato del tubo periodicamente. Se risulta deformato, tagliato o presenta una perdita, sostituirlo immediatamente.

Non versare benzina, solventi o altri materiali infiammabili all'interno della lavastoviglie. Non lavare stoviglie che siano entrate in contatto con tali sostanze.

Tenere il detersivo lontano dalla portata dei bambini. Il detersivo ha effetti nocivi per l'uomo. Contiene sostanze per la lucidatura ed è corrosivo. Evitare il contatto con occhi e pelle.

Non installare la lavastoviglie nelle immediate vicinanze di componenti elettrici. Tenere la lavastoviglie lontana da fiamme libere.

Se la lavastoviglie rimane inutilizzata per un lungo periodo di tempo, chiudere il rubinetto dell'acqua.

La lavastoviglie è idonea a un uso esclusivamente domestico.

CONSERVARE QUESTE ISTRUZIONI



informazioni per la sicurezza

Bambini

- Per garantire la sicurezza dei bambini, quando l'apparecchio è in funzione impostare il Blocco di sicurezza per bambini. Per informazioni dettagliate sulla funzione Blocco di sicurezza per bambini, leggere la descrizione nella sezione "Pannello di controllo".
- Non lasciare che i bambini giochino o possano attivare la lavastoviglie.
- Tenere i bambini lontano da detersivi e brillantanti. Pericolo di asfissia o ustioni alla bocca, alla gola o agli occhi.
- Tenere i bambini lontano da una lavastoviglie aperta. L'acqua contenuta nel comparto di lavaggio non è potabile e può contenere residui di detersivo.
- Se l'apparecchio è installato ad altezza occhi, accertarsi all'apertura dello sportello che un bambino non possa rimanervi intrappolato o schiacciato tra lo sportello e il piano.

RISPETTARE I REQUISITI DI INSTALLAZIONE

Alimentazione e messa a terra



Per evitare rischi di incendio, scariche elettriche o lesioni personali, tutti i cavi devono essere collegati a massa. E' responsabilità dell'utente collegare l'apparecchiatura a una sorgente di alimentazione corretta.



ATTENZIONE

Non utilizzare mai un cavo di prolunga.

Durante l'installazione, assicurarsi che l'alimentazione sia:

- Collegata a un singolo interruttore che serva solo la lavastoviglie

La lavastoviglie deve essere collegata a massa. In caso di problemi di funzionamento o guasti, il collegamento a massa fornisce un percorso di minore resistenza per la corrente elettrica riducendo così il rischio di scosse elettriche.



AVVERTENZA

Non collegare mai il filo di messa a terra a condutture idrauliche in plastica, linee del gas o tubazioni per l'acqua calda.

Erogazione dell'acqua

Per un corretto funzionamento, la pressione dell'acqua in ingresso deve essere compresa tra 0,05 e 0,8 MPa. Pressione dell'acqua

Una pressione dell'acqua inferiore a 0,05 MPa può causare il malfunzionamento della valvola di erogazione dell'acqua, non permettendone la chiusura completa. In altri casi, la lavastoviglie potrebbe impiegare molto più tempo per eseguire il carico d'acqua di quanto il pannello di controllo permetta, comportando lo spegnimento dell'apparecchiatura. (Il tempo limite di riempimento, progettato per prevenire sovraccarichi/fuoriuscite in caso di allentamento del tubo di carico, è una funzione del pannello di controllo.)



- Verificare che il rubinetto di carico sia facilmente accessibile.
- Chiudendo il rubinetto di mandata dell'acqua quando non si usa la lavastoviglie.
- Controllare periodicamente il tubo di carico dell'acqua alla ricerca di eventuali perdite.



AVVERTENZA

Prima di usare per la prima volta la lavastoviglie, verificare tutti i collegamenti al rubinetto e alla valvola di carico dell'acqua.

CONSERVARE QUESTE ISTRUZIONI

Pavimentazione

Per ottenere le massime prestazioni, la lavastoviglie deve essere installata su una superficie piana e solida.

Non installare mai la lavastoviglie su una piattaforma o una struttura non sufficientemente solida.

La lavastoviglie deve essere installata correttamente secondo quanto indicato nella Guida prima di utilizzarla regolarmente. Se all'acquisto non è stata fornita la Guida all'installazione, è possibile richiederne una copia visitando il sito web www.samsung.com.

PRIMA DI USARE LA LAVASTOVIGLIE



AVVERTENZA

AVVERTENZA



Pericolo di inclinazione

- Non utilizzare la lavastoviglie prima della sua completa installazione.
- Non appoggiarsi sopra lo sportello aperto.
- Non applicare un peso eccessivo allo sportello aperto.
- Non collegare la spina alla presa elettrica fino al termine dell'installazione.



Pericolo di scariche elettriche

La mancata osservanza di queste istruzioni può comportare lesioni mortali, incendio o scariche elettriche:

- Dotare la lavastoviglie di messa a terra
- Non utilizzare prolunghe.
- Non installare la lavastoviglie davanti a una presa di corrente.

Per sostituire il cavo di alimentazione, rivolgersi a un tecnico autorizzato Samsung.

COLLEGAMENTO DEL DISPOSITIVO AQUA STOP



AVVERTENZA

AVVERTENZA

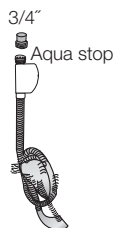

Il dispositivo aqua stop non deve risultare piegato, schiacciato o impigliato una volta collegato.

Collegare l'uscita filettata del dispositivo aqua stop a un connettore filettato esterno (da 3/4").

Il dispositivo aqua stop viene montato con un dado in plastica o in metallo:

- Serrare il dado solo a mano.
Quindi controllare visivamente che non vi siano perdite d'acqua (accertarsi che il dado non perda).

USO NORMALE



AVVERTENZA

AVVERTENZA



Il dispositivo aqua stop è elettrico.

Non danneggiare quindi il dispositivo aqua stop né tagliare il tubo sul quale è installato.

Se il dispositivo aqua stop risulta danneggiato, scollegare immediatamente la spina dalla presa elettrica.

CONSERVARE QUESTE ISTRUZIONI

indice

IMPOSTAZIONE DELLA LAVASTOVIGLIE	9	9 Disimballo della lavastoviglie
		9 Controllo delle parti
		12 Livellamento
		12 Sorgente di alimentazione
		13 Collegamento alla tubazione
		14 Pannello di controllo
		16 Selettore dei programmi
		16 Display
USO DELLA LAVASTOVIGLIE	17	17 Impostazione della vaschetta del sale
		19 Regolazione dell'angolazione dei supporti dei piatti
		20 Regolare l'altezza del cestello superiore
		20 Uso dei cestelli superiore e inferiore
		21 Carico dei cestelli superiore e inferiore
		22 Uso del cestello per le posate
		23 Uso del dispenser del detersivo e del brillantante
PROGRAMMI	25	25 Panoramica dei programmi
PULIZIA E MANUTENZIONE DELLA LAVASTOVIGLIE	26	26 Pulizia delle parti esterne
		26 Pulizia delle parti interne
		26 Pulizia degli ugelli.
		27 Pulizia del filtro
		27 Conservazione della lavastoviglie
RISOLUZIONE DEI PROBLEMI	28	28 Verificare i seguenti punti se la lavastoviglie...
		30 Codici informativi
APPENDICE	31	31 Nomenclatura delle parti e immagini dettagliate
		32 Aiutare l'ambiente
		32 Specifiche
		34 Avvertenza sul riciclo
		34 Dichiarazione di conformità
		34 Specifiche tecniche

impostazione della lavastoviglie

Assicurarsi che durante l'installazione vengano seguite accuratamente queste istruzioni in modo che la lavastoviglie funzioni regolarmente e non vi siano rischi per la sicurezza durante il lavaggio.

DISIMBALLO DELLA LAVASTOVIGLIE

- Una volta ricevuta la lavastoviglie, disimballarla con cura e verificare la presenza di eventuali danni. Qualora si riscontrino eventuali danni, annotarlo sulla bolla di consegna e trattenerne una copia. Non installare la lavastoviglie e rivolgersi al Centro di assistenza Samsung al numero indicato sul retro di copertina.
- Se il prodotto spedito risulta integro, procedere con l'installazione. Se si decide di installare l'apparecchio autonomamente, leggere completamente la guida all'installazione e seguire le istruzioni riportate.
- Una volta disimballata la lavastoviglie, conservare gli imballi fuori dalla portata dei bambini.

CONTROLLO DELLE PARTI (vedere la sezione "Nomenclatura delle parti e immagini dettagliate")

Disimballare con cura la lavastoviglie assicurandosi di disporre di tutti i componenti mostrati sotto. Se il prodotto ha subito danni durante il trasporto o se mancano dei componenti, contattare il **Centro di assistenza Samsung** al numero indicato sul retro di copertina.

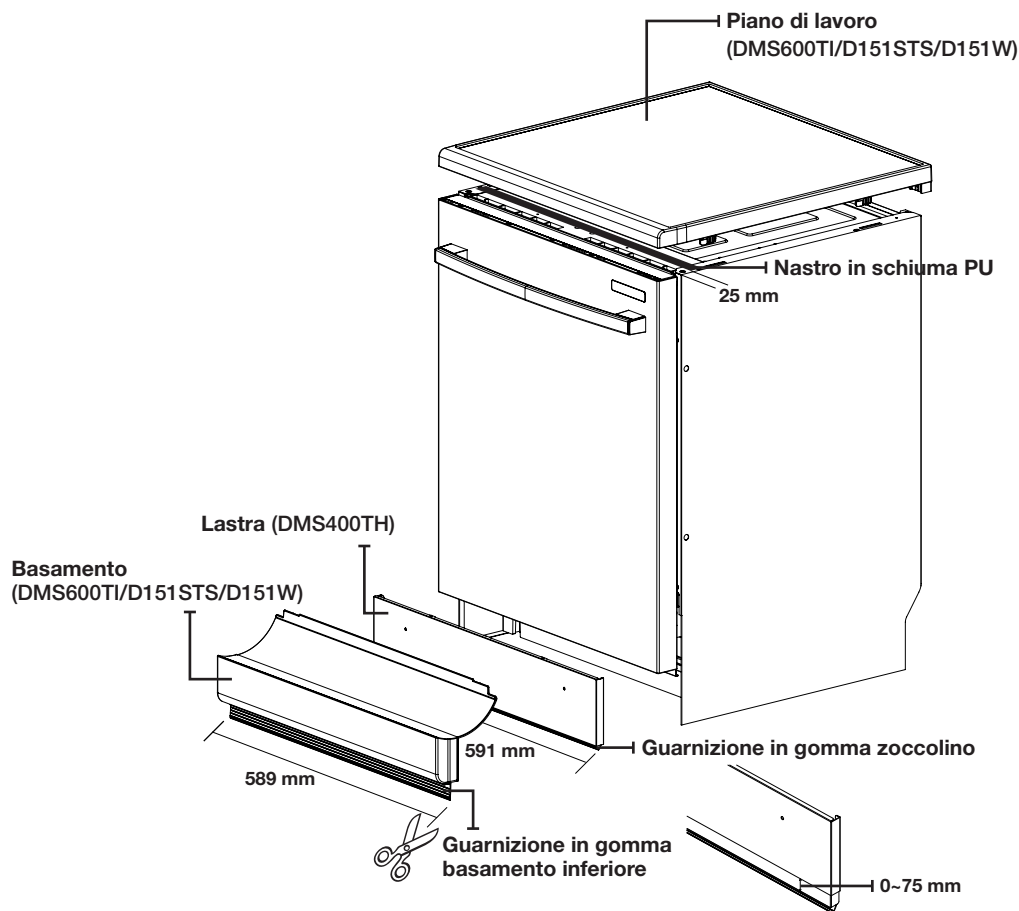

impostazione della lavastoviglie

<Freestanding>

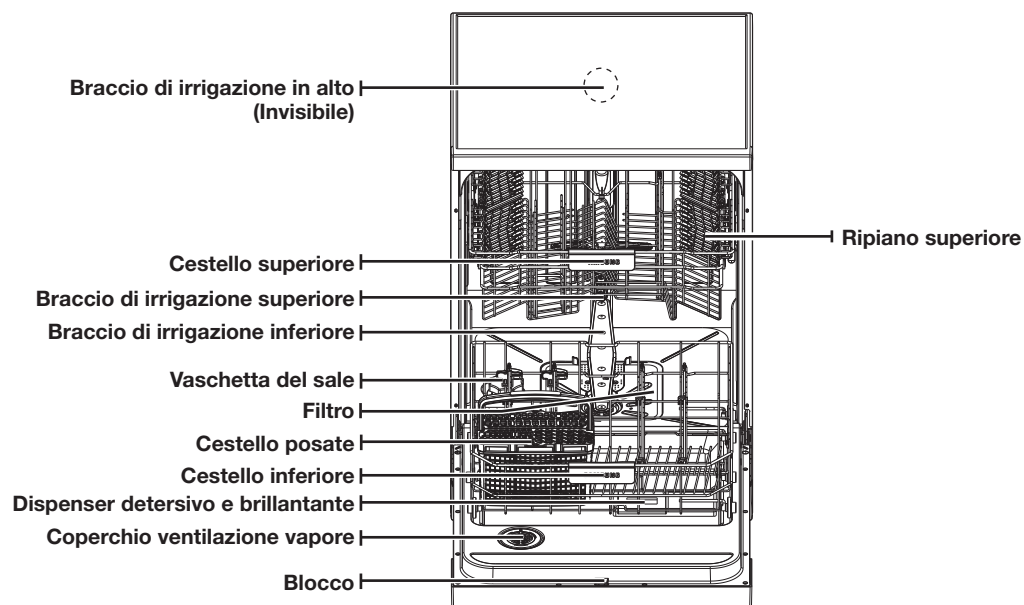
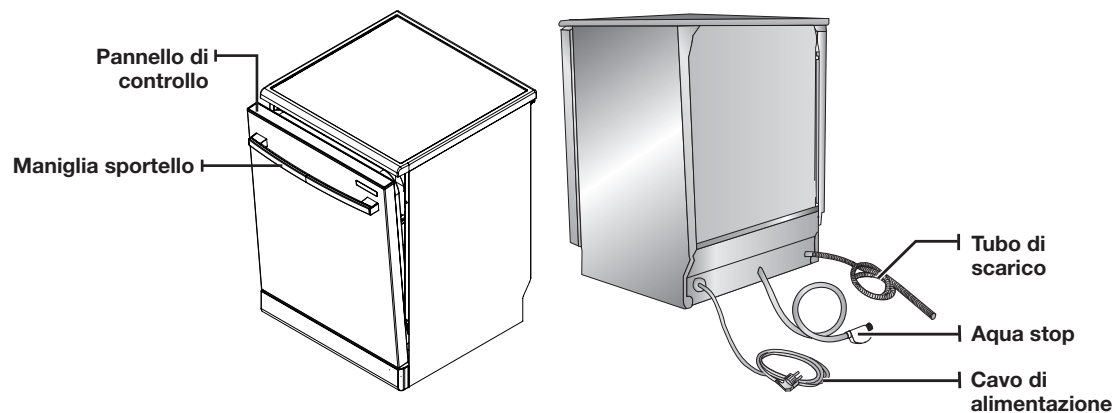



<A incasso>

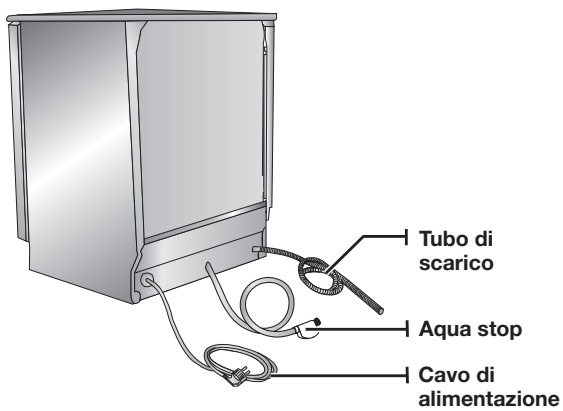
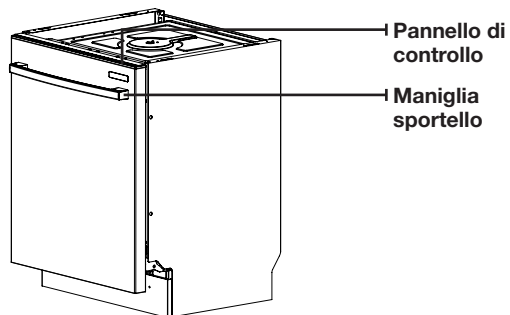

01 impostazione della lavastoviglie

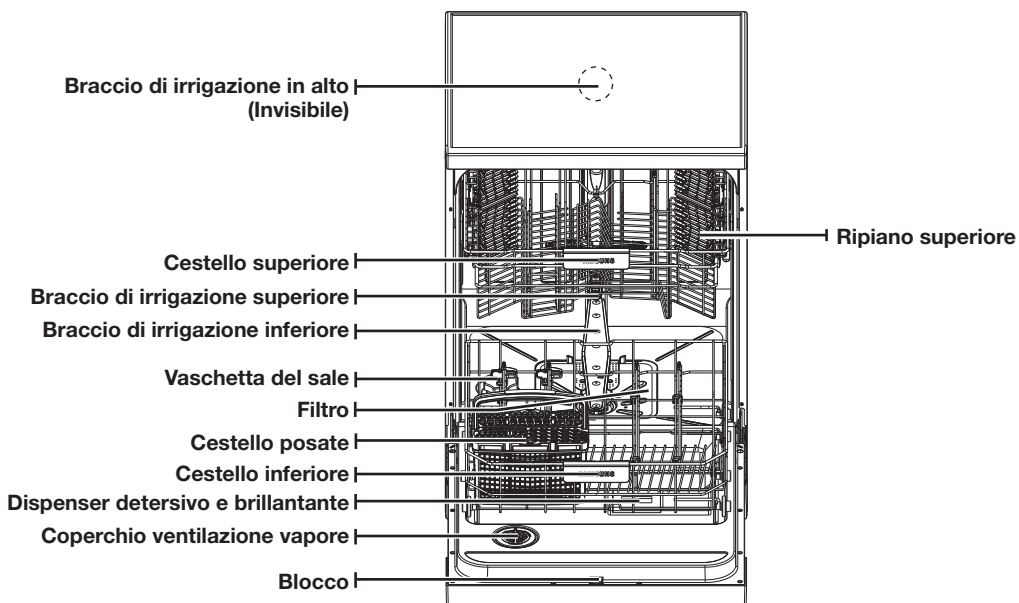

impostazione della lavastoviglie

LIVELLAMENTO

Svitare i dati di regolazione sui piedini.

Ruotare i piedini per regolare l'altezza.

Se la superficie del pavimento è troppo irregolare, chiamare un tecnico autorizzato.

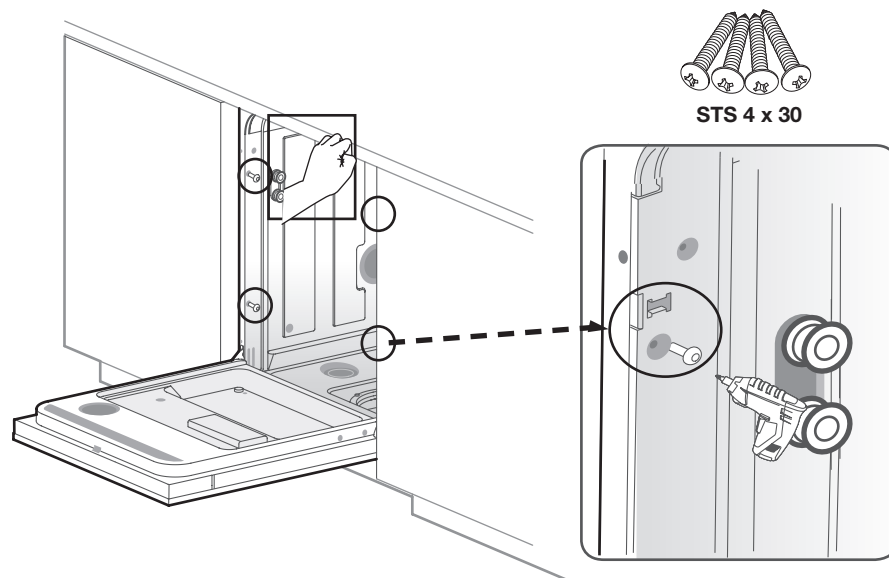
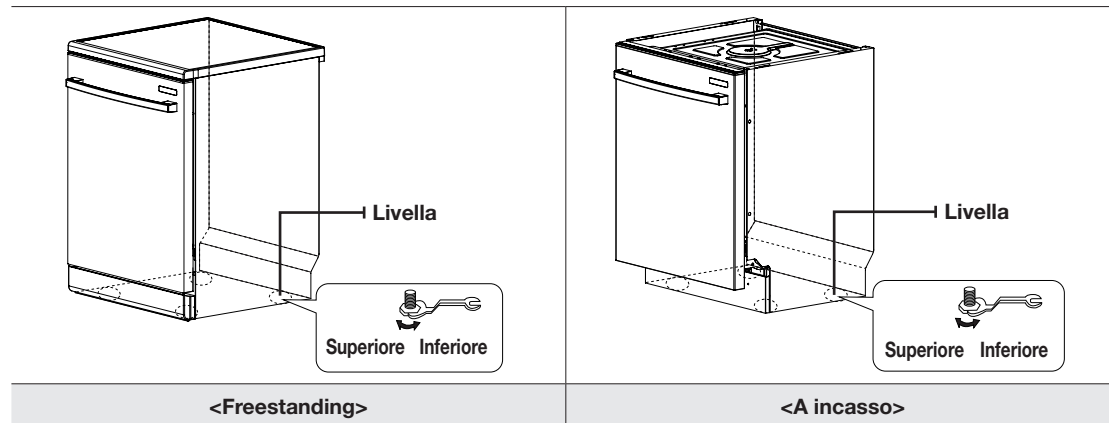

SORGENTE DI ALIMENTAZIONE

Questo apparecchio opera con una alimentazione di CA da 220 ~ 230 V / 50 Hz.



COLLEGAMENTO ALLA TUBAZIONE

- Collegare l'apparecchio alla presa dell'acqua usando tubazioni nuove. Non riutilizzare tubazioni precedentemente usate.

Tubo di carico dell'acqua

1. Chiudere il rubinetto di carico dell'acqua.

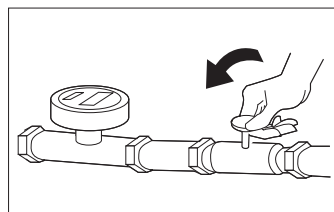

2. Avvitare il dispositivo aqua stop al connettore serrandolo saldamente.

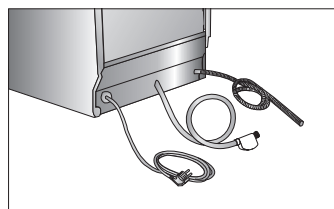

3. Aprire il rubinetto di carico dell'acqua.

Tubo di scarico

1. Se per lo scarico si usa solo il tubo di scarico, installarlo entro un'altezza di 80 cm dal pavimento.



AVVERTENZA

Installando il tubo di scarico a un'altezza superiore a 80 cm dal pavimento, l'acqua sporca può tornare all'interno della lavastoviglie o non essere scaricata dall'apparecchio.

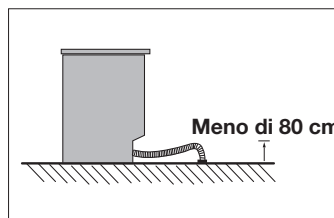

2. Se si usa un unico tubo di scarico per la lavastoviglie e il lavello, collegare il tubo della lavastoviglie all'adattatore a Y come mostrato nella figura sottostante.



AVVERTENZA

Non installare l'adattatore a Y a un'altezza superiore a 80 cm dal pavimento. Ciò può causare il ritorno dell'acqua sporca nella lavastoviglie o il mancato scarico dell'acqua.

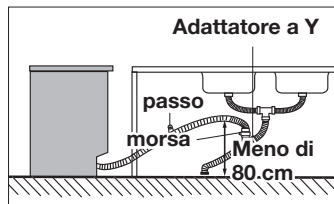

impostazione della lavastoviglie

PANNELLO DI CONTROLLO

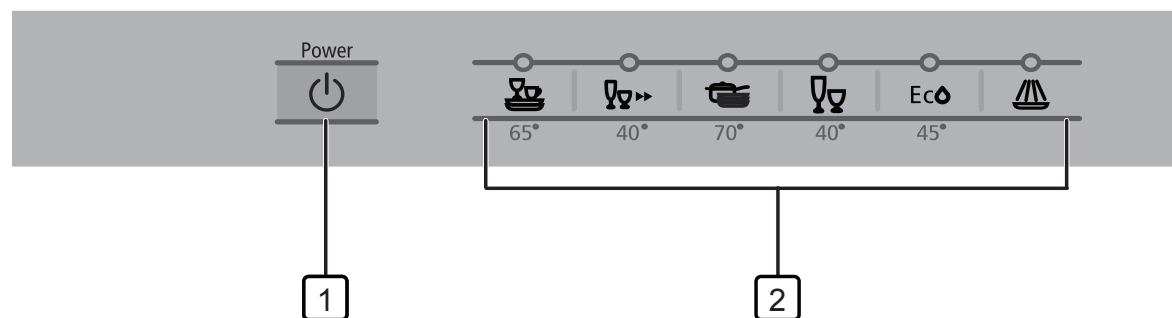

1 ACCENSIONE	Se premuto, tutte le spie si accendono e si spengono e si illumina l'ultimo programma usato. Al termine del programma impostato per la lavastoviglie, la sigla 'En' compare sul display e l'alimentazione si spegne.
2 SELETTORE DEI PROGRAMMI	E' possibile selezionare il programma di lavaggio desiderato in base al grado di sporco delle stoviglie. Una volta selezionato il programma desiderato, si illuminerà la spia relativa.
3 DISPLAY	Visualizza il tempo di lavaggio rimanente, le informazioni relative al lavaggio scelto (Avvio ritardato, Aggiungi sale, Aggiungi brillantante, Blocco di sicurezza per bambini), ed eventuali messaggi di errore. In caso di errore durante il funzionamento, verrà visualizzato l'errore insieme a un segnale acustico. Vedere le informazioni a pagina 30.
4 AVVIO RITARDATO	Utilizzare il tasto Avvio ritardato per impostare l'orario di inizio. L'indicatore cambia a ogni pressione del tasto. L'orario di avvio ritardato può essere regolato da 1 a 24 ore.
5 4 in 1	Per utilizzare un detersivo multifunzione, per esempio "2 in 1", "3 in 1" e "4 in 1", selezionare un programma e premere questo tasto. (La funzione 4 in 1 è disponibile solo con i programmi Normale, Eco, Pentole e padelle, Cristalli e Rapido.) Sebbene la spia "Aggiungi brillantante" sia accesa mentre la funzione 4 in 1 è attiva, non aggiungere detersivo nel dispenser del brillantante.
6 STERILIZZAZIONE	Questo tasto seleziona la funzione sterilizzazione, che incrementa la temperatura dell'acqua di risciacquo finale a 80 gradi. Questa funzione è disponibile solo con i cicli Normale, Pentole e padelle, Eco, Risciacquo Asciugatura oppure con la funzione 4 in 1.
7 1/2	Per piccoli carichi, utilizzare solo il cestello superiore o inferiore per risparmiare energia. Premere il tasto per selezionare il cestello superiore o inferiore.

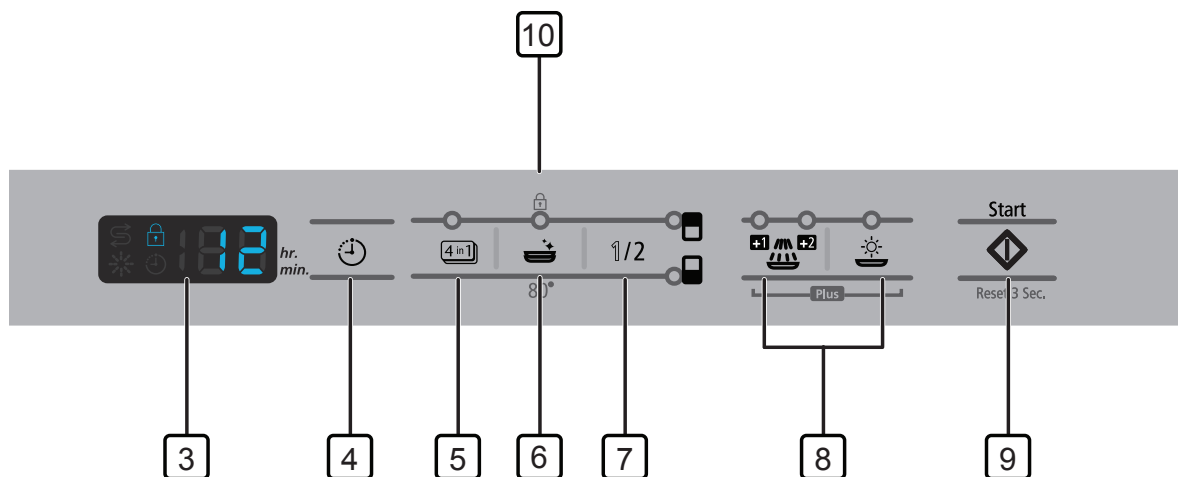

8 PLUS	Premere il tasto Plus per aggiungere i cicli di asciugatura e risciacquo al programma selezionato. Se il programma è già stato avviato, il tasto non sarà disponibile.
9 START/RESET	Premere questo tasto per avviare il programma selezionato. Quando lo sportello viene aperto mentre la lavastoviglie è in funzione, si attiva la funzione Pausa. Per annullare il programma selezionato, aprire lo sportello e premere il tasto Start/Reset per 3 secondi.
10 BLOCCO DI SICUREZZA PER BAMBINI	Il Blocco di sicurezza per bambini permette di bloccare i tasti in modo che il ciclo di lavaggio scelto non possa essere cambiato. Per attivare o disattivare il Blocco di sicurezza per bambini, premere il tasto Sterilizzazione per 3 secondi. Tutti i tasti risulteranno bloccati e sul display verrà visualizzata una "L" a indicare l'attivazione della funzione.

- Selezionare il programma di lavaggio prima di avviare la lavastoviglie; mentre l'apparecchio è in funzione non è possibile modificare il programma.
- Per modificare il programma dopo l'avvio della lavastoviglie, aprire lo sportello premere il tasto **Start/Reset** per 3 secondi per annullare il programma selezionato, quindi impostare quello nuovo.
- Poiché questa lavastoviglie è di tipo a incasso, non è possibile utilizzare alcun tasto mentre lo sportello è chiuso. Per utilizzare qualsiasi tasto, per prima cosa aprire lo sportello.
- A ogni pressione del tasto **PLUS**, l'icona dell'indicatore lampeggerà nella seguente sequenza: "Ulteriore Risciacquo +1 (7 min)" → "Ulteriore Risciacquo +2 (14 min)" → "Ulteriore Risciacquo +1, Ulteriore Asciugatura (37 min)" → "Ulteriore Risciacquo +2, Ulteriore Asciugatura (44 min)" → "Ulteriore Asciugatura (30 min)". La durata complessiva aumenterà in base all'ulteriore funzione selezionata.
 - La durata del programma Eco aumenterà in sequenza di 5, 10, 20 minuti, tornando poi a 10 minuti eccetera continuando la selezione.
 - Per il programma Rapido, l'opzione "Ulteriore Asciugatura" non è disponibile perciò la durata complessiva resterà invariata.
 - Per il programma di Prelavaggio, l'opzione PLUS verrà disattivata.



impostazione della lavastoviglie

SELETORE DEI PROGRAMMI

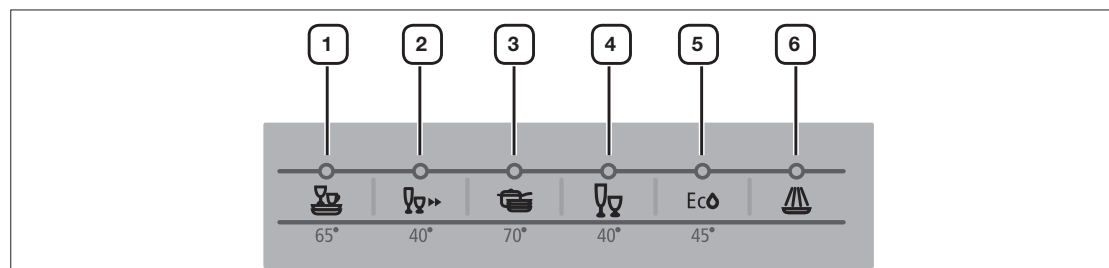

1	NORMALE	Usare questo programma per il lavaggio quotidiano dei piatti.
2	RAPIDO	Usare questo programma per i piatti poco sporchi. Il detersivo viene erogato ma non viene effettuato il ciclo di asciugatura.
3	PENTOLE E PADELLE	Usare questo programma per piatti molto sporchi, pentole e padelle e stoviglie molto unte.
4	CRISTALLI	Usare questo programma per piatti normalmente sporchi od oggetti fragili come i bicchieri.
5	ECO	Usare questo programma per i piatti in ceramica poco sporchi.
6	PRELAVAGGIO	Per migliorare le prestazioni di lavaggio, tenere i piatti in ammollo prima lavarli.

DISPLAY



1. Se attivati, le spie dei programmi Avvio ritardato e Blocco di sicurezza per bambini sono accese.
2. Se la spia "Aggiungi brillantante" resta accesa, ciò indica che è necessario riempire il dispenser del brillantante.
3. Se la spia "Aggiungi sale" resta accesa, ciò indica che è necessario riempire la vaschetta del sale.
4. Aprendo lo sportello durante un ciclo di lavaggio, sul display lampeggia il tempo rimanente fino al termine del programma.

uso della lavastoviglie

IMPOSTAZIONE DELLA VASCHETTA DEL SALE

Riempire la vaschetta con sale specifico

1. Ruotare il tappo in senso antiorario per rimuoverlo.
2. Riempire la vaschetta di sale. Utilizzare un imbuto o un attrezzo simile per riempire facilmente la vaschetta.
3. Al termine, rimuovere eventuali residui di sale per rimontare il tappo correttamente.
4. Avvitare il tappo serrandolo con forza per impedire che l'acqua saponata penetri nella vaschetta pregiudicando l'addolcimento dell'acqua.

Uso di sale specifico

Prima di utilizzare la lavastoviglie per la prima volta;

- Quando la spia "Aggiungi sale" lampeggia sul pannello di controllo
- Riempire la vaschetta con sale specifico utilizzando un imbuto:
La capacità della vaschetta è di circa 1 kg in base alla dimensione dei grani di sale. Non sovraccaricare la vaschetta.
- Al termine, versare acqua nella vaschetta del sale.

★ Se la spia "Aggiungi sale" è accesa, rabboccare il sale entro i successivi tre lavaggi.

Esempio di riempimento con sale specifico

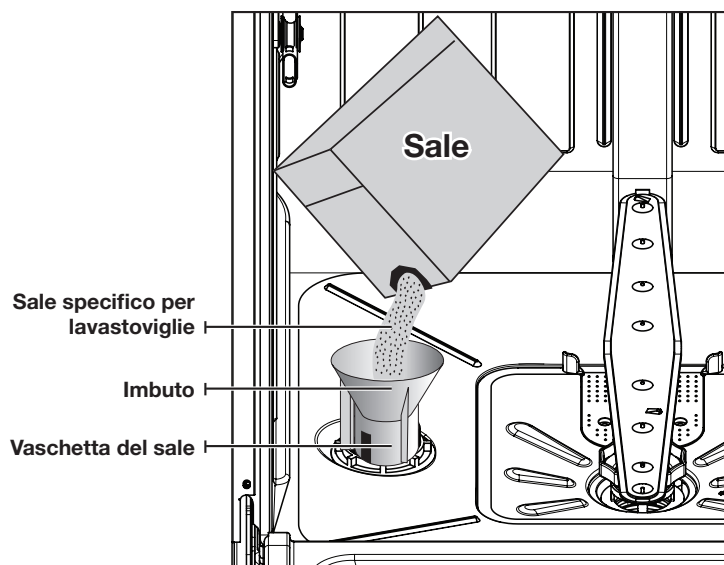

uso della lavastoviglie

Uso della vaschetta del sale

- La lavastoviglie è dotata di un sistema di addolcimento dell'acqua regolabile. Per evitare il deposito di calcare sui piatti e nella lavastoviglie, i piatti devono essere lavati con acqua dolce a basso contenuto di calcare. La vaschetta del sale deve essere regolata in base alla durezza dell'acqua. Richiedere all'autorità responsabile per il trattamento dell'acqua indicazioni sulla durezza dell'acqua erogata.
- Per modificare il livello di addolcimento dell'acqua, impostarlo manualmente come segue:
 1. Premere il tasto **Power**. (La lavastoviglie si spegne.)
 2. Premere in sequenza i tasti. (In questa fase si avvertirà un suono.)
 - 1) Premere il tasto **1/2** per tre secondi.
 - 2) Premere il tasto **Sterilizzazione**.
 3. Per cambiare il livello di addolcimento dell'acqua, premere il tasto **1/2**. (Per selezionare un livello diverso, vedere lo schema.)
Si consiglia di far impostare l'addolcimento dell'acqua al tecnico che esegue l'installazione della lavastoviglie.

Riempire la vaschetta con sale specifico

- USare solo sale specifico per lavastoviglie. Non riempire la vaschetta del sale con altri tipi di sale o detersivo per lavastoviglie, in caso contrario la vaschetta del sale può subire danni irreversibili.
- Se non si desidera procedere al lavaggio immediato delle stoviglie, eseguire il programma di Prelavaggio. Questo programma consentirà di rimuovere il sale fuoriuscito durante il riempimento della vaschetta.
- In base alla dimensione dei grani, il sale può impiegare ore a sciogliersi nell'acqua e la spia a spegnersi.

Regolazione del sistema di addolcimento dell'acqua

- Regolare la vaschetta del sale in base al livello di durezza dell'acqua nella propria zona. La vaschetta del sale dispone di 6 regolazioni (vedere la tabella sottostante).

N. indicato sul multi-display	Durezza dell'acqua				Ciclo di addolcimento dell'acqua / Ciclo di lavaggio	Usa sale
	°dH	°TH	mmol/l	Frequenza		
1	29-70	51-125	5.1-12.5	VI	1/1	Sì
2	19-28	33-50	3.3-5.0	III / VI	1/2	Sì
3	15-18	26-32	2.6-3.2	III	1/3	Sì
4	11-14	19-25	1.9-2.5	II	1/4	Sì
5	4-10	7-18	0.7-1.8	I/II	1/5	Sì
0	< 4	< 7	< 0.7	I	Niente sale	No

- 1) La vaschetta del sale è preimpostata su "3".
- 2) La durezza dell'acqua viene misurata utilizzando un sistema internazionale: gradi tedeschi (°dH), gradi francesi (°TH) e mmol/l (unità di misura internazionale per la durezza dell'acqua)



REGOLAZIONE DELL'ANGOLAZIONE DEI SUPPORTI DEI PIATTI

Le alette ripiegabili dei cestelli superiore e inferiore permettono di regolare l'angolazione dei supporti dei piatti fino a cinque diversi livelli in base alla dimensione e alla forma dei piatti. Per regolare l'angolazione, vedere le illustrazioni sottostanti.

Nel cestello inferiore, il supporto dei piatti può essere ripiegato per fare spazio alle stoviglie di maggiori dimensioni quali pentole e padelle.

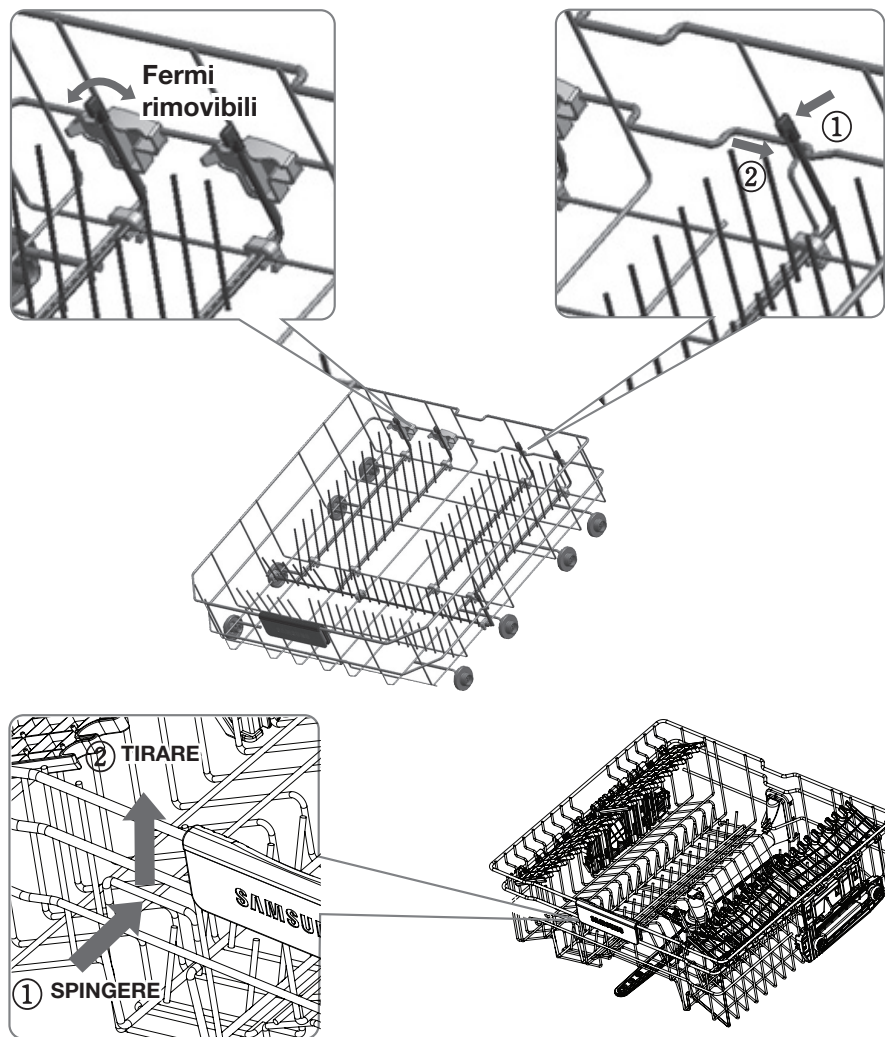

Anche nel cestello superiore il supporto dei piatti può essere ripiegato.



uso della lavastoviglie

REGOLARE L'ALTEZZA DEL CESTELLO SUPERIORE

Questa lavastoviglie Samsung utilizza un cestello in grado di accogliere piatti di maggiori dimensioni. Regolando l'altezza del cestello superiore, è possibile fare maggiore spazio al fine di accogliere piatti di dimensioni maggiori. E' possibile inserire piatti da portata con un diametro massimo di 36 cm nel cestello inferiore e fino a 30 cm nel cestello superiore.

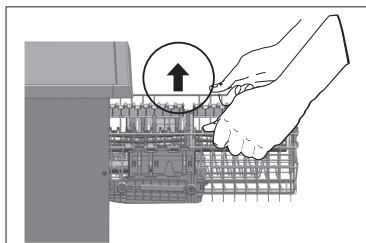

- Afferrare i lati del cestello superiore e sollevarlo verticalmente.

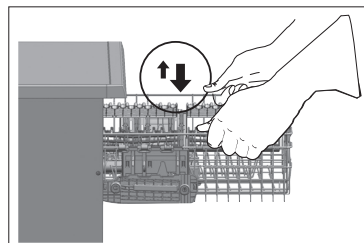

- Afferrare i lati del cestello superiore dall'alto e premerlo verticalmente.



Si consiglia di regolare l'altezza del cestello superiore prima di inserire i piatti, altrimenti questi potrebbero rompersi.

USO DEI CESTELLI SUPERIORE E INFERIORE

Per istruzioni su come maneggiare i cestelli superiore e inferiore, vedere le illustrazioni sottostanti.

Non estrarre i cestelli superiore e inferiore contemporaneamente mentre sono carichi di piatti.

Sollevare delicatamente il cestello inferiore ed estrarlo dallo sportello. Quindi, estrarre il cestello superiore fino al termine della guida.

E' possibile regolare l'altezza del cestello superiore in base alle dimensioni dei piatti disposti nel cestello inferiore.

La regolazione massima in altezza è 5 cm



Nonostante il cestello superiore sia estraibile, è necessario installarlo affinché la lavastoviglie funzioni regolarmente.

Avviando la lavastoviglie senza cestello superiore, si avvertirà del rumore e il lavaggio non sarà ottimale.

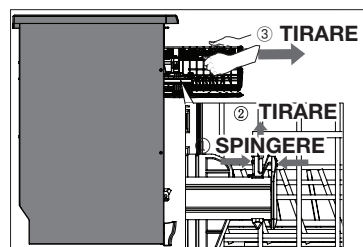
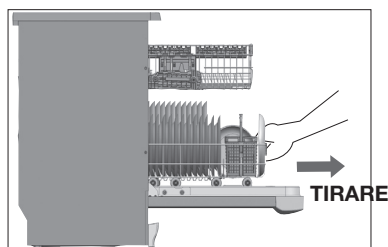

CARICO DEI CESTELLI SUPERIORE E INFERIORE

Le immagini sottostanti mostrano la modalità di carico ottimale dei cestelli in base agli standard europei (EN50242).

- Capacità: Servizio da 12
- Posizione del cestello superiore: Alto
- Programma: Eco
- Opzioni aggiuntive: Nessuna
- Impostazione brillantante: 6
- Riferimento per il detersivo: 30 g (lavaggio principale 25 g + Prelavaggio 5 g)

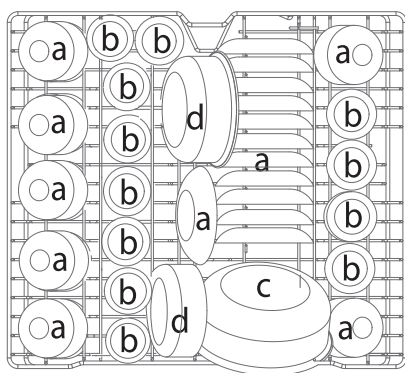

Cestello superiore

- a.** Tazze, piattini (Tè)
- b.** Bicchieri (Latte)
- c.** Piatti e recipienti da portata di grandi dimensioni (Carne macinata)
- d.** Piatti da dessert, recipienti da portata di piccole dimensioni, piatti (Spinaci)

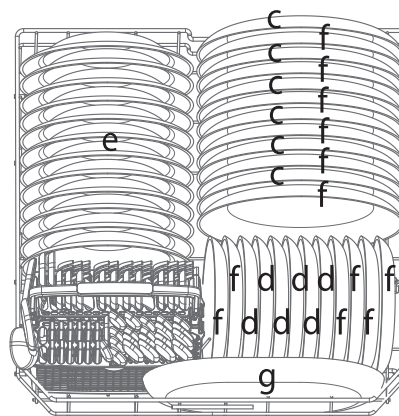

Cestello inferiore

- e.** Fondine da zuppa (Focchi d'avena)
- f.** Piatti da portata, piatti da dessert (Uova)
- g.** Piatti ovali (Margarina)

Uso del supporto per bicchieri

E' possibile inserire bicchieri e tazze nel comparto bicchieri. Questo supporto è molto utile per il lavaggio dei bicchieri. Inserire i bicchieri a stelo nei supporti previsti. Se il supporto non viene utilizzato, è possibile ripiegarlo.

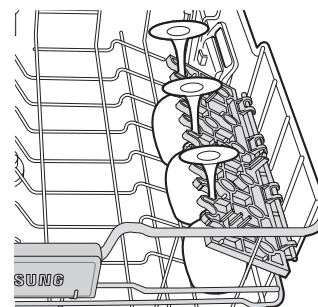









uso della lavastoviglie

USO DEL CESTELLO PER LE POSATE

Il cestello per le posate è suddiviso in tre parti.
Coltelli, cucchiai o forchette possono essere inseriti separatamente nel cestello per impedirne la rottura o la scoloritura.

 **NON** lasciare che una posata fuoriesca dal fondo.

1 Cucchiai	2 Forchette	3 Coltelli
		
4 Cucchiai da tè	5 Cucchiai da dessert	6 Forchette da portata
		
7 Cucchiai da portata	8 Mestoli	
		

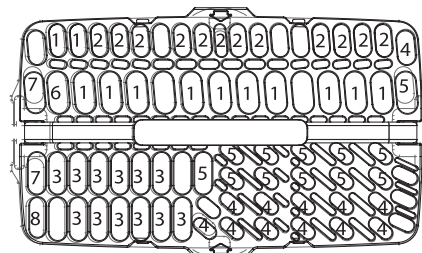
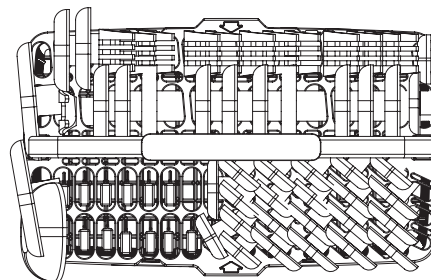

Il cestello per le posate può essere utilizzato con il coperchio sia aperto sia chiuso. Vedere le illustrazioni sottostanti per rimuovere il coperchio. Fare attenzione a non rompere il gancio di plastica.

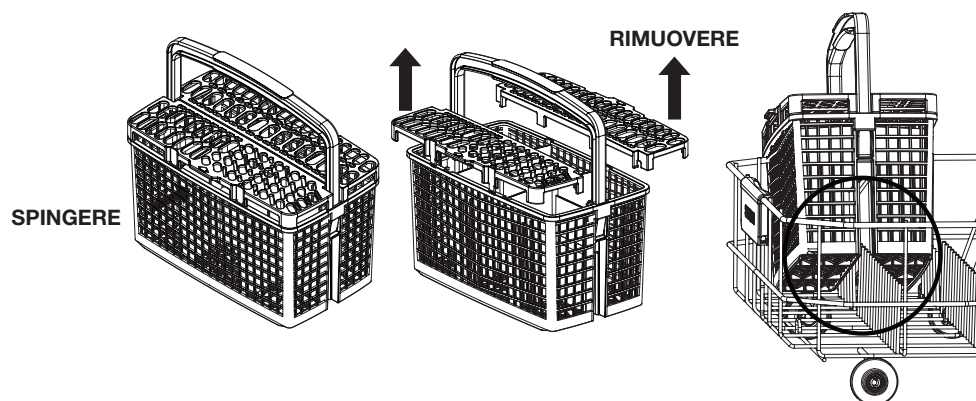

USO DEL DISPENSER DEL DETERSIVO E DEL BRILLANTANTE

Riempimento del dispenser del detersivo

1. Tirare il gancio per aprire il dispenser. (Il coperchio è sempre aperto al termine di un ciclo di lavaggio.)

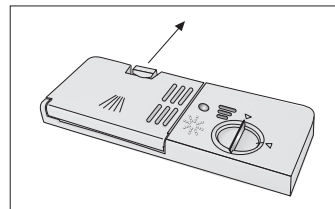

2. Aggiungere circa 25 g di detersivo nel comparto principale della vaschetta e circa 5 g di detersivo nel comparto del pre-lavaggio, quindi chiudere il coperchio.

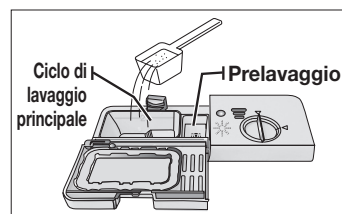

Uso del detersivo

- Aggiungere il detersivo nella vaschetta prima di avviare qualsiasi programma (tranne il programma di prelavaggio).
- Una quantità appropriata di detersivo consente di ottenere prestazioni ottimali.



Usare solo detersivo specifico per l'uso con lavastoviglie automatica. (Si sconsiglia l'uso di un detersivo per lavaggio a mano poiché la schiuma prodotta può interferire con il regolare funzionamento della lavastoviglie).



Il detersivo usato è specifico per lavastoviglie e come tutti i prodotti chimici per la pulizia deve essere trattato come una sostanza tossica e tenuto lontano dalla portata dei bambini.



Pulire eventuali tracce di detersivo o altre sostanze sulla guarnizione e sul coperchio per evitare che diventino appiccicosi.

Uso di detersivo multifunzione in tavolette

Per utilizzare detersivi multifunzione in tavolette, come per esempio "2 in 1", "3 in 1", "4 in 1", ecc...

- Premere il tasto **4 in 1** sul pannello di controllo.
- Prima di avviare un ciclo di lavaggio, inserire una tavoletta di detersivo nel dispenser.

Il coperchio si aprirà automaticamente per erogare il detersivo durante il ciclo di lavaggio.



I numeri all'interno del dispenser del detersivo si riferiscono ai grammi.

uso della lavastoviglie

Riempimento del dispenser del brillantante

La lavastoviglie è stata progettata per utilizzare brillantante liquido.

 L'uso del brillantante migliora sensibilmente le prestazioni durante il ciclo di asciugatura.

1. Premere e ruotare il tappo del brillantante in senso antiorario per aprirlo.

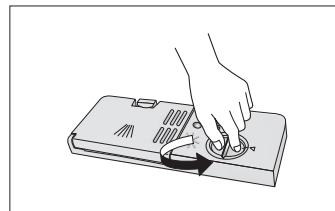

2. Versare il brillantante nel foro fino a quando l'indicatore raggiunge il livello "max". Evitare di versare una dose eccessiva di brillantante nel dispenser.

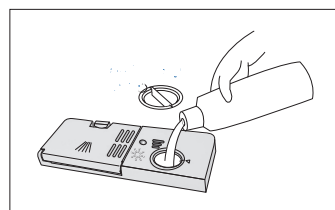

3. Regolare la quantità di brillantante rilasciato durante il risciacquo.
La quantità di brillantante rilasciato è regolabile su 6 livelli (1-6). Più alto il numero, maggiore è la quantità di brillantante rilasciato. L'impostazione di fabbrica è 6. Quando il dispenser del brillantante è completamente pieno, la quantità di prodotto è sufficiente per circa 40 cicli di lavaggio.

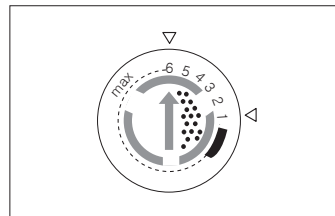

Se la rotazione delle leve dovesse risultare scomoda, è possibile utilizzare due monete.

4. Chiudere il coperchio.
Ruotare la manopola del dispenser in senso orario.

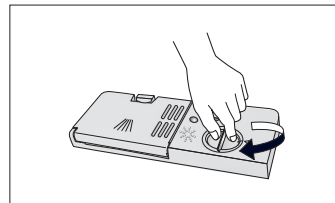

Si consiglia fortemente l'uso di brillantante liquido.

ATTENZIONE

programmi

PANORAMICA DEI PROGRAMMI

Livello di sporco	Normale ciclo di lavaggio	Per ceramiche poco sporche	Per ceramiche molto sporche con residui resistenti	Per bicchieri	Per ceramiche e stoviglie poco sporche	Lasciare i piatti a bagno
Quantità di residui di cibo	Elevata	Limitata	Elevata	Limitata		Molto limitata
Programma di lavaggio	Normale 65°C	Eco 45°C	Pentole e padelle 70°C	Cristalli 40°C	Rapido 40°C	Prelavaggio
Tempo di lavaggio	101 min	167 min	137 min	72 min	28 min	7 min
Sequenza dei programmi	Temperatura di prelavaggio.	Temperatura di prelavaggio.	Prelavaggio 40°C	Temperatura di prelavaggio.	Lavaggio 40°C	Temperatura di prelavaggio.
	Lavaggio 65°C	Lavaggio 45°C	Lavaggio 70°C	Lavaggio 40°C	1° risciacquo	Fine
	1° risciacquo	1° risciacquo	1° risciacquo	1° risciacquo	Risciacquo principale 50°C	
	2° risciacquo	Risciacquo principale 63°C	2° risciacquo	Risciacquo principale 55°C	Fine	
	Risciacquo principale 70°C	Asciugatura	Risciacquo principale 75°C	Asciugatura	Lasciare asciugare.	
	Asciugatura	Fine	Asciugatura	Fine		
	Fine	Lasciare asciugare.	Fine	Lasciare asciugare.		
	Lasciare asciugare.		Lasciare asciugare.			

- La durata del ciclo di lavaggio varia in base alle funzioni aggiunte.
- La durata del ciclo di lavaggio può variare anche in base alla pressione dell'acqua, alle condizioni di scarico e alla temperatura dell'acqua in ingresso.
- Utilizzando la funzione Lasciare asciugare, è possibile migliorare l'asciugatura. Per estrarre le stoviglie, aprire la lavastoviglie.
- I cicli Risciacquo Asciugatura e Prelavaggio non richiedono l'uso di detersivo.

pulizia e manutenzione della lavastoviglie

Mantenere la lavastoviglie pulita migliora le prestazioni, evita inutili riparazioni e ne prolunga la durata.

PULIZIA DELLE PARTI ESTERNE

Si consiglia di pulire eventuali fuoriuscite al loro verificarsi. Usare un panno morbido per pulire polvere e fuoriuscite sul pannello di controllo. Non usare benzina, cera, diluenti, candeggina o alcol. Queste sostanze possono scolorire le superfici e provocare macchie. Non pulire la lavastoviglie spruzzandovi sopra acqua ed evitare che l'acqua entri in contatto con qualsiasi parte elettrica.

 Se la lavastoviglie ha lo sportello in acciaio inossidabile, pulirlo con un panno morbido e un detergente per uso domestico specifico per l'acciaio, o un prodotto simile.

PULIZIA DELLE PARTI INTERNE

Pulire l'interno della lavastoviglie regolarmente al fine di rimuovere eventuali residui. Pulire l'interno della lavastoviglie e la parete interna dello sportello con un panno per piatti umido. Si consiglia di far funzionare la lavastoviglie periodicamente senza carico (attivando il programma Rapido o Risciacquo Asciugatura con l'opzione Sterilizzazione) con il detersivo. Questa operazione manterrà pulita la lavastoviglie.

Se all'interno si notano residui di sporco o la lavastoviglie emette un odore sgradevole, eseguire il programma Rapido senza carico fino al momento dell'ingresso dell'acqua, quindi interrompere il programma, inserire una tazza riempita con 200 g di aceto nel cestello inferiore e riprendere il ciclo di lavaggio. Non utilizzare detersivo.



Non rimuovere la guarnizione frontale (la lunga guarnizione frontale che chiude l'apertura della lavastoviglie).

PULIZIA DEGLI UGELLI.

Se si nota una riduzione nelle prestazioni di lavaggio o gli ugelli sembrano otturati, è possibile pulire ogni singolo ugello. Nel rimuovere i bracci di irrigazione, prestare attenzione a non romperli.

Braccio di irrigazione inferiore

1. Usare un oggetto a punta come uno stuzzicadenti per eliminare eventuali ostruzioni nei fori di spruzzo.
2. Rimuovere il cestello inferiore.
3. Estrarre il braccio di irrigazione inferiore tirandolo con forza verso l'alto.
4. Usare un oggetto a punta come uno stuzzicadenti per eliminare particelle di cibo accumulate nei fori di spruzzo.
5. Sciacquare bene sotto l'acqua corrente.
6. Rimontare il braccio di irrigazione e verificare che sia in grado di ruotare liberamente.

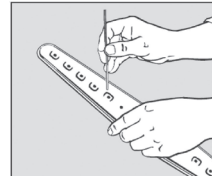
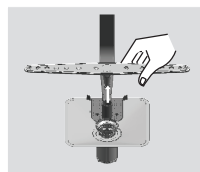

PULIZIA DEL FILTRO

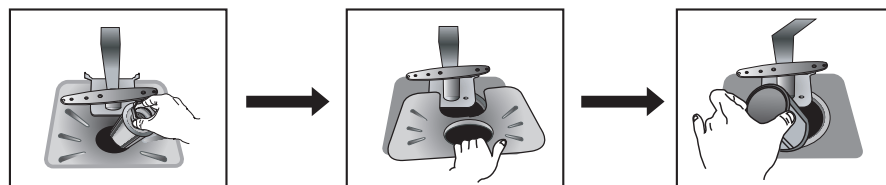

1. Ruotare il tappo del filtro in senso antiorario per liberare il filtro a maglie larghe.
2. Rimuovere il filtro fine (rettangolare).
3. Rimuovere il filtro esterno (tondo).

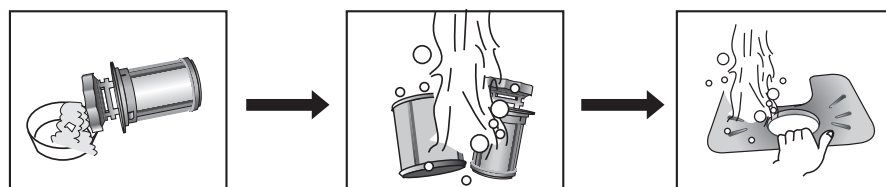

4. Sciacquare il filtro a maglie larghe, il filtro fine e il filtro esterno in acqua corrente.

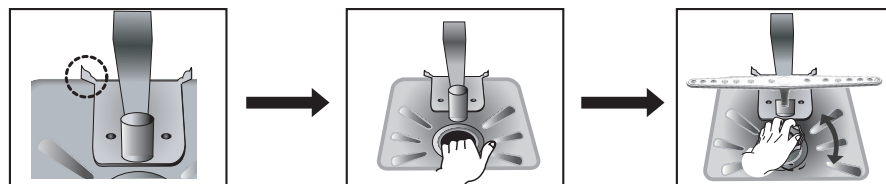

5. Rimontare i filtri nella loro posizione originale e ruotare il tappo in senso orario per chiuderlo.

CONSERVAZIONE DELLA LAVASTOVIGLIE

Se è necessario conservare la lavastoviglie per un lungo periodo di tempo, procedere prima a scaricarla completamente dall'acqua poiché eventuali residui d'acqua potrebbero danneggiare le tubazioni e i componenti interni.

Una volta scaricata e scollegata la lavastoviglie, chiudere il rubinetto dell'acqua in ingresso e l'interruttore.

risoluzione dei problemi

VERIFICARE I SEGUENTI PUNTI SE LA LAVASTOVIGLIE...

PROBLEMA	POSSIBILE CAUSA	SOLUZIONE
La lavastoviglie non si avvia	Lo sportello non è chiuso bene. Il tasto Start/Reset non è stato premuto.	Verificare che lo sportello sia ben accostato e chiuso. Premere il tasto Start/Reset prima di chiudere lo sportello.
	Nessun programma è selezionato.	Selezionare un programma.
	Il cavo di alimentazione non è collegato.	Collegare il cavo di alimentazione.
	L'acqua non entra nella lavastoviglie.	Verificare che la valvola di carico dell'acqua sia regolarmente aperta.
La lavastoviglie emette un odore sgradevole.	C'è dell'acqua residua nella lavastoviglie.	Aggiungere il detersivo e avviare senza carico il programma Normale per pulire la lavastoviglie.
Al termine del programma rimane dell'acqua all'interno.	Il tubo di scarico è piegato o otturato.	Distendere il tubo di scarico
Sui piatti rimangono residui di cibo.	E' stato selezionato un programma non adatto.	Selezionare un programma in base al numero e al grado di sporco delle stoviglie, come descritto nel manuale.
	Il filtro è sporco.	Pulire il filtro
	Non è stato utilizzato detersivo per lavastoviglie.	Utilizzare detersivo per lavastoviglie.
	La pressione dell'acqua in entrata è troppo bassa.	La pressione di carico corretta deve essere compresa tra 0,05 ~ 0,8 Mpa.
	Uno degli ugelli è ostruito.	Pulire l'ugello.
	Le stoviglie sono state inserite in modo scorretto.	Riposizionare i piatti in modo che non interferiscano con i bracci di irrigazione e il dispenser del detersivo.
I piatti non vengono asciugati completamente.	Il dispenser del brillantante è vuoto.	Controllare il dispenser e se necessario aggiungere brillantante.











PROBLEMA	POSSIBILE CAUSA	SOLUZIONE
I piatti rimangono unti. I piatti sono stati inseriti in modo non corretto.	La quantità di detersivo non è corretta.	Inserire la giusta quantità di detersivo specifico per lavastoviglie automatiche.
	Sono stati inseriti troppi piatti.	Inserire solo il numero di piatti idoneo.
	I piatti sono stati inseriti in modo scorretto.	Caricare i piatti come consigliato (vedere la sezione "Caricamento del cestello superiore e inferiore").
	La pressione dell'acqua in entrata è troppo bassa.	La pressione di carico corretta deve essere di 0,05 ~ 0,8 Mpa.
	E' stato usato detersivo non appropriato.	Utilizzare detersivo per lavastoviglie.
	Manca il brillantante.	Controllare il dispenser e se necessario aggiungere brillantante.
	L'acqua è troppo dura.	Aggiungere sale nella vaschetta.
La lavastoviglie è troppo rumorosa.	Il rumore viene generato quando il coperchio del dispenser è aperto. Il rumore viene generato nelle prime fasi di attivazione della pompa di scarico.	Ciò è normale.
	La lavastoviglie non è livellata.	Verificare il livellamento della lavastoviglie.
	Si avverte un rumore prodotto da un urto poiché il braccio di irrigazione urta contro un piatto.	Sistemare i piatti.
I bicchieri rimangono lucidi.	L'acqua in ingresso è troppo dolce e viene erogato troppo detersivo.	Scaricare la lavastoviglie e usare il brillantante per ridurre questo effetto.
Sui piatti sono visibili segni neri o grigi.	Sono stati inseriti piatti in alluminio.	Eliminare i segni usando un detersivo leggero.
All'interno della lavastoviglie rimane una pellicola gialla o marrone.	Ciò è dovuto a residui di tè o caffè.	Rimuovere i residui usando un detersivo leggero.
Non si accende alcuna spia.	L'alimentazione non è collegata.	Collegare il cavo di alimentazione.
I bracci di irrigazione non ruotano regolarmente.	Il foro di irrigazione è otturato da residui di cibo.	Pulire l'ugello.
Il cestello superiore si piega una volta inseriti i piatti.	I piatti sono stati inseriti in modo non corretto.	Caricare i piatti come consigliato (vedere la sezione "Caricamento del cestello superiore e inferiore").

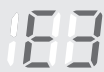

risoluzione dei problemi

CODICI INFORMATIVI

I codici informativi vengono visualizzati per aiutare l'utente a comprendere il verificarsi di eventuali eventi. Se vengono visualizzati i codici sottostanti, selezionare l'opzione Reset e seguire le istruzioni riportate sotto.

CODICE	SIGNIFICATO	SOLUZIONE
	Lo sportello non è chiuso bene.	Chiudere lo sportello.
	Errore nell'ingresso dell'acqua	Verificare che il rubinetto di mandata dell'acqua sia aperto. Verificare che il tubo di carico dell'acqua non sia piegato. Verificare che la pressione dell'acqua non sia troppo bassa.
	Errore di scarico dell'acqua	Verificare il tubo e il percorso di scarico.
	Erogazione acqua calda	Verificare la temperatura dell'acqua in ingresso.
	Errore di funzione (Tranne F2)	Prima di chiamare l'assistenza, scollegare il cavo di alimentazione e chiudere la valvola dell'acqua.
	Errore di comunicazione tra il display PCB e il PCB principale	Chiamare l'Assistenza.
	Errore di commutazione	Riavviare la lavastoviglie.
	Problema al sensore della temperatura	Prima di chiamare l'assistenza, scollegare il cavo di alimentazione e chiudere la valvola dell'acqua.

Per informazioni più dettagliate sui codici di errore, oppure se la soluzione consigliata non risolve il problema, contattare il Centro di assistenza ai numeri riportati sul retro di copertina.

appendice

NOMENCLATURA DELLE PARTI E IMMAGINI DETTAGLIATE

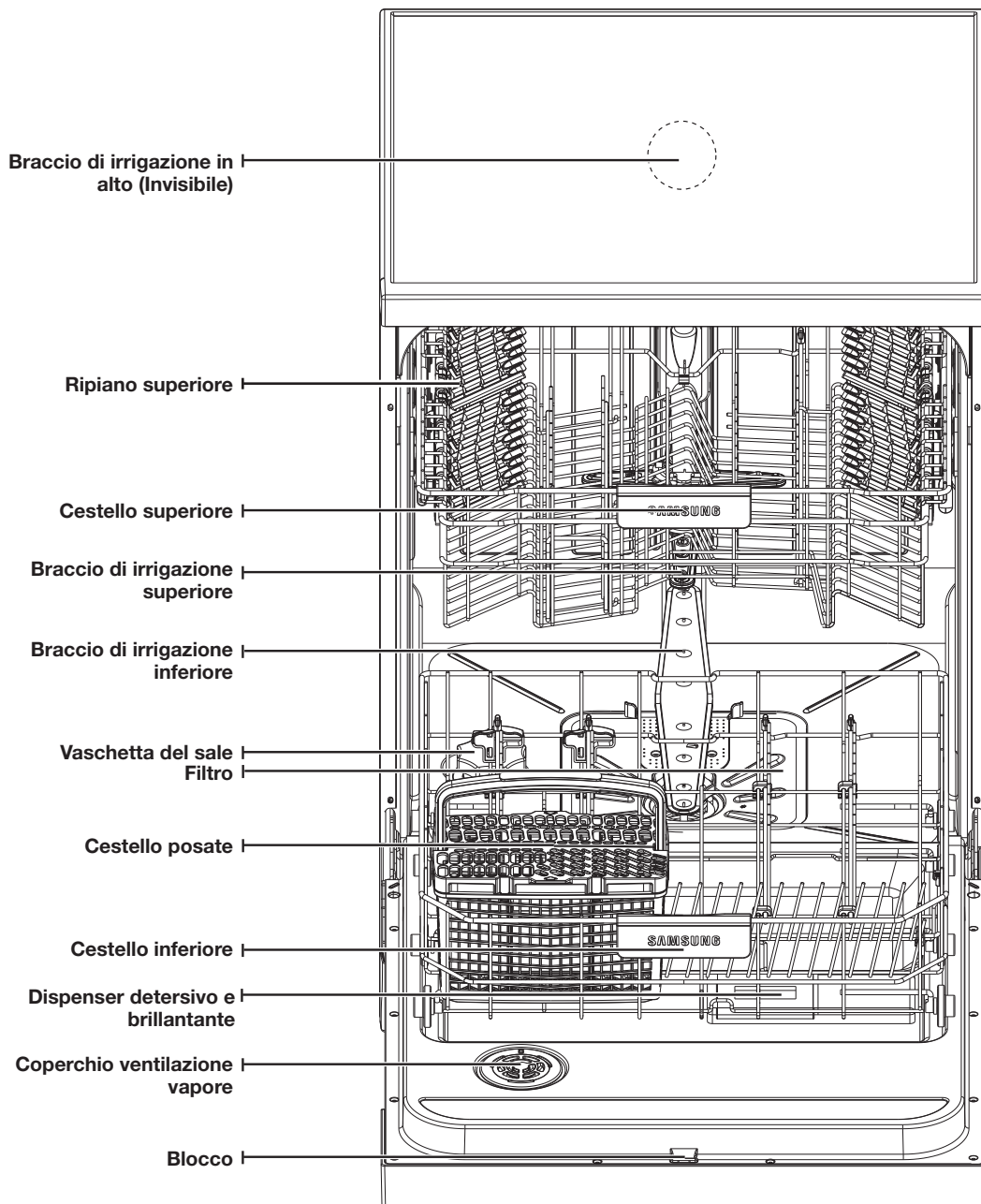

appendice

AIUTARE L'AMBIENTE

- Questa apparecchiatura è stata costruita con materiali riciclabili. Per smaltire l'apparecchiatura, osservare le normative locali relative allo smaltimento dei rifiuti. Tagliare il cavo di alimentazione, dopo averlo scollegato dalla presa, in modo che l'apparecchio non possa più essere collegato a una fonte di alimentazione.
- Rimuovere lo sportello in modo che animali e bambini non possano rimanere intrappolati all'interno dell'apparecchio.
- Non superare la quantità di detersivo indicata nelle istruzioni per l'uso fornite dal produttore del detersivo.

SPECIFICHE

Freestanding

Modello	DMS600TI, D151STS, D151W		
Tipo	Lavastoviglie	Capacità di lavaggio	Servizio da 12
Potenza	CA 220 ~ 230 V / 50 Hz	Temperatura di lavaggio	Eco 45°C
Tipo di lavaggio	Bracci di irrigazione girevoli	Temperatura di risciacquo	Eco 63°C
Tipo di asciugatura	Sistema di asciugatura a condensa per risparmio di energia	Quantità standard di acqua utilizzata	Eco 13,2 ℓ
Pressione dell'acqua utilizzata	0,05 ~ 0,8 MPa	Numero di cicli di lavaggio	6 cicli standard
Dimensioni (Larghezza × Profondità × Altezza)	Sottostante/ Freestanding	598 × 647 × 815 mm	
Consumo	Pompa di ricircolo	80 ~ 110 W	
	Riscaldamento	1900 ~ 2100 W	
Peso	Senza imballo 50 kg / Con imballo 58 kg		

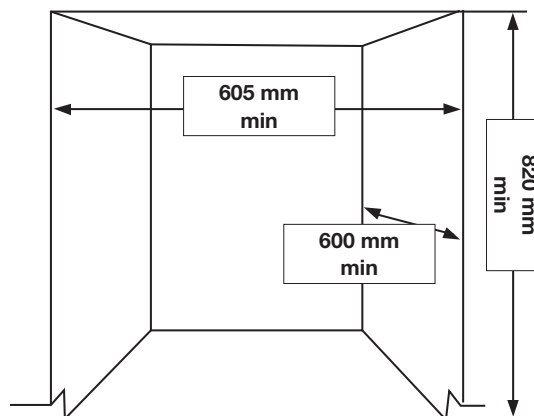
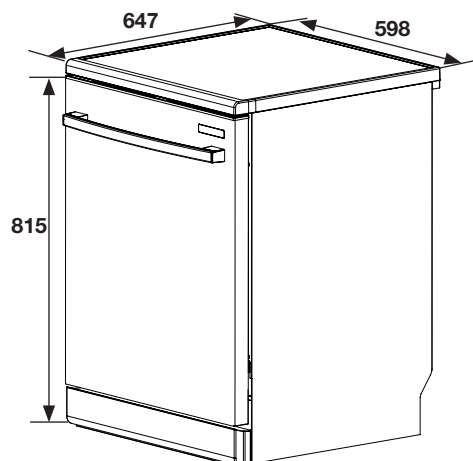

- Schemi di riferimento per l'installazione (sottostante)

A incasso

Modello	DMS400TH		
Tipo	Lavastoviglie	Capacità di lavaggio	Servizio da 12
Potenza	CA 220 ~ 230 V / 50 Hz	Temperatura di lavaggio	Eco 45°C
Tipo di lavaggio	Bracci di irrigazione girevoli	Temperatura di risciacquo	Eco 63°C
Tipo di asciugatura	Sistema di asciugatura a condensa per risparmio di energia	Quantità standard di acqua utilizzata	Eco 13,2 ℓ
Pressione dell'acqua utilizzata	0,05 ~ 0,8 MPa	Numero di cicli di lavaggio	6 cicli standard
Dimensioni (Larghezza × Profondità × Altezza)	A incasso/Sottostante	598 × 647 × 815 mm	
Consumo	Pompa di ricircolo	80 ~ 110 W	
	Riscaldamento	1900 ~ 2100 W	
Peso	Senza imballo 47 kg / Con imballo 56 kg		

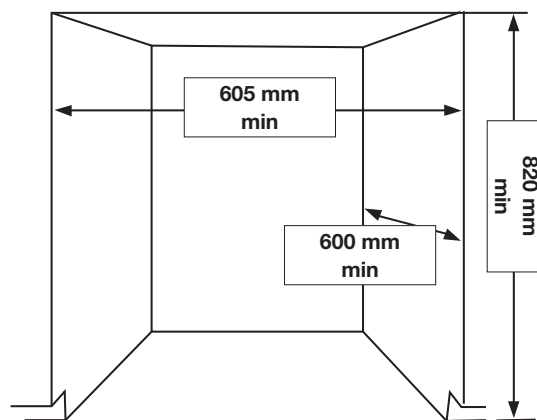
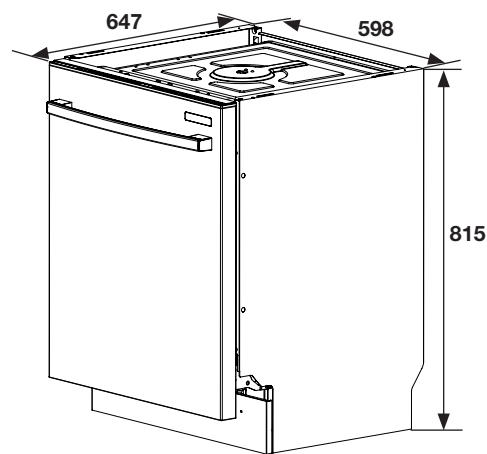

- Schemi di riferimento per l'installazione (a incasso o sottostante)

appendice

AVVERTENZA SUL RICICLO



AVVERTENZA



Questo prodotto è progettato e costruito con materiali e componenti di alta qualità che possono essere riciclati e riutilizzati.

Questo simbolo significa che l'apparecchio elettronico, al termine del ciclo di vita, deve essere smaltito separatamente dai normali rifiuti domestici.

Smaltire questo apparecchio rispettando le normative di smaltimento locali.

Nella Comunità Europea vi sono centri di smaltimento differenziati per le apparecchiature elettriche ed elettroniche. Aiutateci a preservare l'ambiente in cui viviamo!

DICHIARAZIONE DI CONFORMITÀ

Questo prodotto è conforme alle specifiche e direttive

Direttiva EMC 2004/108/EC

Direttiva bassa tensione 2006/95/EC

SPECIFICHE TECNICHE

Marchio del produttore	SAMSUNG
Modello del produttore	DMS400TH DMS600TI D151STS D151W
Grado efficienza energetica da A a G A = a più alta efficienza energetica G = a più bassa efficienza energetica	A
Consumo energetico (kWh/ciclo) In base ai risultati dei test sul ciclo standard del produttore con acqua fredda	1.05
Servizio standard	12
Consumo idrico (ℓ/ciclo)	13
Prestazioni di lavaggio	A
Prestazioni di asciugatura	A
Rumore (db (A) re 1 pW) DMS400TH DMS600TI D151STS D151W	47 dBA 46 dBA 46 dBA 46 dBA



nota





Domande o commenti?

NAZIONE	CHIAMARE IL NUMERO	O VISITARE IL SITO WEB
AUSTRIA	0810 - SAMSUNG (7267864, € 0,07/min)	www.samsung.com
BELGIO	02-201-24-18	www.samsung.com/be (Olandese) www.samsung.com/be_fr (Francese)
REPUBBLICA CECA	800 - SAMSUNG (800-726786)	www.samsung.com
DANIMARCA	70 70 19 70	www.samsung.com
FINLANDIA	030 - 6227 515	www.samsung.com
FRANCIA	01 48 63 00 00	www.samsung.com
UNGHERIA	06-80-SAMSUNG (726-7864)	www.samsung.com
ITALIA	800 - SAMSUNG (726-7864)	www.samsung.com
LUSSEMBURGO	261 03 710	www.samsung.com
PAESI BASSI	0900-SAMSUNG (0900-7267864) (€ 0,10/Min)	www.samsung.com
NORVEGIA	815-56 480	www.samsung.com
POLONIA	0 801 1SAMSUNG (172678) 022-607-93-33	www.samsung.com
PORTOGALLO	80820 - SAMSUNG (726-7864)	www.samsung.com
REPUBBLICA SLOVACCA	0800-SAMSUNG (726-7864)	www.samsung.com
SPAGNA	902 - 1 - SAMSUNG (902 172 678)	www.samsung.com
SVEZIA	0771 726 7864 (SAMSUNG)	www.samsung.com
REGNO UNITO	0845 SAMSUNG (7267864)	www.samsung.com
SVIZZERA	0848 - SAMSUNG (7267864, CHF 0,08/min)	www.samsung.com/ch www.samsung.com/ch_fr (Francese)
AUSTRALIA	1300 362 603	www.samsung.com
NUOVA ZELANDA	0800 SAMSUNG (0800 726 786)	www.samsung.com
TURCHIA	444 77 11	www.samsung.com
SUDAFRICA	0860-SAMSUNG (726-7864)	www.samsung.com
E. A. U. / IRAN	800 - SAMSUNG (726-7864)	www.samsung.com
BAHRAIN	8000-4726	
GIORDANIA	800-22273	

51225-50101