

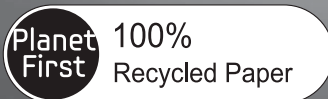

Serie DW-BG97
Serie DW-BG77
Serie DW-BG57

Lavastoviglie manuale dell'utente



Questo manuale è realizzato in carta riciclata al 100%.

immagina le possibilità

Grazie per avere acquistato un prodotto Samsung. Per ricevere un servizio ancora più completo, registra il prodotto sul sito

www.samsung.com/register



Caratteristiche della nuova lavastoviglie Samsung

La tua nuova lavastoviglie cambierà per sempre la tua opinione sul lavaggio dei piatti. Grazie alle speciali caratteristiche e all'elevata efficienza energetica della nuova lavastoviglie Samsung, lavare i piatti sarà ancora più semplice e divertente.

1. Elegante touch panel digitale (DW-BG97)

La nuova lavastoviglie Samsung include un pannello di controllo con sensori digitali a sfioramento che garantisce un utilizzo ancora più semplice.

2. Filtro a tre stadi

Il sistema di filtraggio a tre stadi della lavastoviglie Samsung elimina anche i più piccoli residui di cibo da piatti, bicchieri, pentole e posate. Il sistema di filtraggio avanzato raccoglie e filtra tutti i residui di cibo, lasciando piatti e stoviglie puliti e senza tracce.

Le lavastoviglie Samsung sono dotate del più potente sistema di filtraggio della loro classe.

3. Tecnologia di asciugatura (DW-BG77/DW-BG57)

La lavastoviglie Samsung utilizza l'energia termica latente proveniente dal ciclo di risciacquo per asciugare il carico. Ciò consente sia di risparmiare energia, sia di prevenire la fuoriuscita di vapore bollente dalla lavastoviglie e il conseguente rischio di scottature.

4. Tecnologia di asciugatura SDP (DW-BG97)

La nuova lavastoviglie Samsung utilizza la tecnologia SDP (Super Desiccant Polymer) per asciugare i piatti dopo l'ultimo risciacquo. Ciò consente sia di risparmiare energia, sia di prevenire la fuoriuscita di vapore bollente dalla lavastoviglie e il conseguente rischio di scottature.

Questo manuale contiene importanti informazioni sull'uso e la manutenzione della tua nuova lavastoviglie Samsung. Consulta il manuale per ottenere istruzioni dettagliate sull'uso del pannello di controllo e suggerimenti sull'uso migliore delle più recenti funzioni e tecnologie di cui è dotata la lavastoviglie. La sezione "Tabella programmi" riporta in breve i programmi disponibili, mentre la sezione "Risoluzione dei problemi" aiuta a risolvere i problemi più comuni.

Istruzioni per la sicurezza

Congratulazioni per l'acquisto della tua nuova lavastoviglie Samsung. Questo manuale contiene importanti informazioni riguardanti l'installazione, l'uso e la manutenzione del tuo nuovo apparecchio. Ti consigliamo di leggere le informazioni qui fornite per conoscere i vantaggi offerti dalle funzioni della tua nuova lavastoviglie.

ISTRUZIONI DI SICUREZZA - COSA SAPERE.











Leggi attentamente questo manuale per apprendere l'uso sicuro ed efficiente delle varie funzioni e caratteristiche offerte da questa lavastoviglie, e tieni il manuale in un luogo sicuro vicino all'apparecchio per poterlo consultare ogniqualvolta se ne presenti la necessità. Questo apparecchio deve essere utilizzato solo per lo scopo per il quale è stato progettato, come qui descritto.

Le avvertenze e le importanti istruzioni di sicurezza riportate in questo manuale non coprono tutte le possibili condizioni e situazioni che possono verificarsi. E' responsabilità dell'utente utilizzare l'apparecchio con buon senso, prestando la massima attenzione e cura in fase di installazione, manutenzione e funzionamento.

Poiché le istruzioni operative qui descritte coprono i vari modelli disponibili, le caratteristiche della lavastoviglie acquistata possono differire leggermente da quelle descritte in questo manuale e non tutti i simboli di avvertenza possono essere applicabili. In caso di domande o dubbi, rivolgiti al più vicino centro di assistenza o visita il sito www.samsung.com per trovare le informazioni necessarie.

SIMBOLI DI SICUREZZA E PRECAUZIONI IMPORTANTI

Simboli di sicurezza importanti







	Pericoli o pratiche non sicure che possono causare lesioni personali gravi e/o danni alla proprietà.
	Pericoli o pratiche non sicure che possono causare lesioni personali e/o danni alla proprietà.
	Per evitare rischi di incendio, esplosione, scariche elettriche o lesioni personali durante l'uso della lavastoviglie, seguire queste fondamentali precauzioni:
	NON tentare di.
	NON disassemblare.
	NON toccare.
	Seguire le istruzioni fornite.
	Estrarre la spina dalla presa di corrente.
	Verificare il collegamento a massa dell'apparecchio per evitare scariche elettriche.
	Per ricevere assistenza chiamare il Centro di assistenza.
	Nota

La simbologia di avvertenza ha lo scopo di prevenire eventuali lesioni personali. Seguire le istruzioni scrupolosamente.

Conservare queste istruzioni in un luogo sicuro e accertarsi che eventuali nuovi utenti familiarizzino con il loro contenuto. In caso di cessione dell'apparecchio, consegnare le informazioni al nuovo acquirente.

Istruzioni per la sicurezza

Precauzioni di sicurezza importanti

-  Questo apparecchio è conforme agli attuali requisiti di sicurezza. L'uso inappropriato può tuttavia comportare lesioni personali e danni alla proprietà.
Prima di usare l'apparecchio per la prima volta, leggere attentamente queste istruzioni per evitare il rischio di incidenti e danni all'apparecchio. Queste istruzioni contengono informazioni importanti sulla sicurezza personale, l'uso e la manutenzione dell'apparecchio.
-  Così come per tutte le apparecchiature che utilizzano elettricità e dispongono di parti in movimento, sussistono potenziali pericoli. Per un utilizzo sicuro dell'apparecchio, familiarizzarsi con le funzioni e prestare attenzione durante l'uso.
-  Non permettere ai bambini (o agli animali domestici) di giocare con o dentro la lavastoviglie. Lo sportello della lavastoviglie non si apre facilmente dall'interno e bambini e animali potrebbero subire gravi lesioni se intrappolati all'interno dell'apparecchio.
-  Controllare che i bambini non giochino con questo apparecchio.
-  I cavi di alimentazione danneggiati devono essere sostituiti dal costruttore, da un rivenditore autorizzato o da personale qualificato per evitare rischi.
-  L'apparecchiatura deve essere posizionata in modo tale che, dopo l'installazione, sia facile accedere alla spina elettrica, alle prese del carico d'acqua e alle tubazioni di scarico.

INFORMAZIONI SUL SIMBOLO WEEE (RAEE)

Corretto smaltimento del prodotto (rifiuti elettrici ed elettronici)

(Applicabile nei Paesi con sistemi di raccolta differenziata)

















Il simbolo riportato sul prodotto, sugli accessori o sulla documentazione indica che il prodotto e i relativi accessori elettronici (quali caricabatterie, cuffia e cavo USB) non devono essere smaltiti con altri rifiuti al termine del ciclo di vita. Per evitare eventuali danni all'ambiente o alla salute causati dallo smaltimento dei rifiuti non corretto, si invita l'utente a separare il prodotto e i suddetti accessori da altri tipi di rifiuti, conferendoli ai soggetti autorizzati secondo le normative locali

Gli utenti domestici sono invitati a contattare il rivenditore presso il quale è stato acquistato il prodotto o l'autorità competente per tutte le informazioni relative alla raccolta differenziata di questo tipo di materiali.

Gli utenti professionali (imprese e professionisti) sono invitati a contattare il proprio fornitore e verificare i termini e le condizioni del contratto di acquisto. Questo prodotto e i relativi accessori elettronici non devono essere smaltiti unitamente ad altri rifiuti commerciali.







ISTRUZIONI PER L'USO DELLA LAVASTOVIGLIE









-  Questa lavastoviglie non è progettata per un uso commerciale. E' intesa per un uso domestico o in ambienti simili lavorativi e residenziali, quali:
- Negozi
 - Uffici e showroom
- e dai residenti di:
- Ostelli e guest house.
-  L'apparecchio deve essere usato come elettrodomestico per la pulizia di piatti e stoviglie, così come specificato nel manuale dell'utente. Qualsiasi altro uso non è supportato dal costruttore e potrebbe risultare pericoloso.
-  Il produttore non può essere ritenuto responsabile per danni derivanti da un uso o un funzionamento improprio o scorretto dell'apparecchio.
-  Non utilizzare solventi nella lavastoviglie. Pericolo di esplosione.
-  Non inalare o ingerire il detersivo per lavastoviglie. I detersivi per lavastoviglie contengono sostanze irritanti o corrosive e, se ingeriti, possono causare ustioni a naso, bocca e gola; possono inoltre bloccare la respirazione. Consultare immediatamente un medico in caso di ingestione o inalazione del detersivo.
-  Non lasciare lo sportello aperto se non strettamente necessario poiché può rappresentare un ostacolo sul quale inciampare.
-  Non appoggiarsi o sedersi sullo sportello aperto. In caso contrario la lavastoviglie potrebbe inclinarsi e danneggiarsi, e provocare lesioni personali.
-  Usare solo detersivo e brillantante formulati per lavastoviglie per uso domestico. Non utilizzare sapone liquido.
-  Non usare soluzioni per la pulizia a base di acidi forti.
-  Non rabboccare il serbatoio del brillantante con detersivo liquido o in polvere. La mancata osservanza di questa precauzione potrebbe danneggiare gravemente il serbatoio.
-  Un accidentale riempimento del serbatoio del sale con detersivo liquido o in polvere potrebbe danneggiare l'addolcitore. Verificare di disporre del tipo corretto di sale per lavastoviglie prima di riempire il serbatoio del sale.
-  Usare solo sale per lavastoviglie dal momento che altri tipi di sale possono contenere additivi insolubili che possono danneggiare il funzionamento dell'addolcitore.
-  In un apparecchio dotato di cestello per le posate (incluso a seconda del modello), il processo di lavaggio e asciugatura delle posate è più efficace se queste vengono collocate nel cestello in modo ottimale, con i manici rivolti verso il basso. Tuttavia, per evitare il rischio di lesioni, è possibile collocare coltelli e forchette con i manici rivolti verso l'alto.
-  Il vasellame e gli elementi in plastica non resistenti all'acqua bollente, quali ad esempio contenitori o posate in plastica, non possono essere lavati in lavastoviglie. Le elevate temperature sviluppate all'interno della lavastoviglie possono provocarne la deformazione o lo scioglimento.
-  Nei modelli dotati della funzione **Delay Start (Avvio ritardato)**, verificare che il dispenser sia asciutto prima di aggiungere il detersivo. Se necessario, asciugarlo. Se viene versato in un dispenser umido, il detersivo può raggrumarsi e non essere quindi sparso uniformemente.
-  Coltelli e altri utensili appuntiti devono essere posizionati nel cestello con le punte rivolte verso il basso o in posizione orizzontale.

Istruzioni per la sicurezza

PROTEZIONE DEI BAMBINI

-  **AVVERTENZA** Questo apparecchio non è un giocattolo! Per evitare il rischio di lesioni, tenere i bambini lontani dall'apparecchio e non permettere loro di giocare vicino o all'interno dell'apparecchio o di azionarne i comandi. I bambini non sono in grado di comprenderne i potenziali pericoli. Se i bambini sono in cucina, è necessario sorvegliarli affinché non corrano pericoli. Giocando, infatti, i bambini potrebbero restare intrappolati all'interno della lavastoviglie.
-  **AVVERTENZA** Questo apparecchio non è inteso per l'uso da parte di persone (bambini di età inferiore agli 8 anni) che abbiano ridotte capacità fisiche, sensoriali o mentali, o siano prive di esperienza o conoscenza, a meno che siano state fornite loro istruzioni per un uso sicuro dell'apparecchio e dei pericoli che esso comporta. Non permettere ai bambini di giocare con l'apparecchio. La pulizia e la manutenzione dell'apparecchio non devono essere svolti da bambini senza la supervisione di un adulto.
-  **AVVERTENZA** I bambini più grandi possono utilizzare l'apparecchio solo se sono state fornite loro chiare istruzioni per l'uso e siano in grado di utilizzarlo in sicurezza, riconoscendo i potenziali rischi di un uso inappropriato.
-  **AVVERTENZA** **TENERE I BAMBINI LONTANI DAI DETERSIVI!** I detersivi per lavastoviglie contengono sostanze irritanti o corrosive e, se ingeriti, possono causare ustioni a naso, bocca e gola; possono inoltre bloccare la respirazione. Tenere i bambini lontani dall'apparecchio se lo sportello è aperto. L'interno dell'apparecchio può contenere residui di detersivo. Consultare immediatamente un medico in caso di ingestione o inalazione del detersivo.

ISTRUZIONI PER L'INSTALLAZIONE DELLA LAVASTOVIGLIE

-  **AVVERTENZA** Prima di impostare l'apparecchio, controllare che non vi sia alcun danno visibile. Non utilizzare mai un apparecchio danneggiato. Un apparecchio danneggiato potrebbe rappresentare un pericolo.
-  **AVVERTENZA** La lavastoviglie deve essere collegata a una presa di corrente dotata di apposito interruttore. La presa elettrica deve essere facilmente raggiungibile dopo l'installazione della lavastoviglie in modo che sia possibile scollegare l'apparecchio rapidamente e in qualsiasi momento. (Vedere la sezione "Rispetto dei requisiti di installazione" a pagina 10).
-  **AVVERTENZA** Dietro la lavastoviglie non devono essere presenti prese elettriche. Se il retro della lavastoviglie preme contro una presa elettrica, questa potrebbe surriscaldarsi con il conseguente rischio di incendio.
-  **AVVERTENZA** La lavastoviglie non deve essere installata sotto un piano cottura. Le elevate temperature talvolta generate da un piano cottura potrebbero danneggiare la lavastoviglie. Per la stessa ragione, non installarla vicina a fiamme libere o altri apparecchi che possono irradiare calore, quali caloriferi ecc..
-  Collegare la lavastoviglie alla corrente elettrica solo una volta completata l'installazione e la regolazione dello sportello.
-  **ATTENZIONE** Prima di collegare l'apparecchio, verificare che i dati elettrici riportati sulla targhetta (tensione e carico collegato) corrispondano alla corrente erogata. In caso di dubbi, consultare un elettricista qualificato.
-  La sicurezza elettrica di questo apparecchio può essere garantita solo quando vi sia continuità tra l'apparecchio e il sistema di messa a terra. E' della massima importanza che i requisiti base di sicurezza siano presenti e regolarmente testati e in caso di dubbi sullo stato dell'impianto elettrico domestico questo deve essere controllato da un elettricista qualificato. Il costruttore non potrà essere ritenuto responsabile per eventuali conseguenze derivanti da un sistema di messa a terra inappropriato (per es. scariche elettriche).
-  **ATTENZIONE** Non collegare l'apparecchio alla presa di corrente mediante una multipresa o una prolunga. Queste infatti non garantiscono la sicurezza dell'apparecchio (per es. pericolo di surriscaldamento).
-  Questo apparecchio può essere installato in postazioni mobili, ad esempio su una nave, solo se è stata eseguita da un tecnico qualificato una valutazione dei rischi associata a questo tipo di installazione.



L'alloggiamento in plastica del connettore alla presa dell'acqua contiene un componente elettrico. Non immergere l'alloggiamento nell'acqua.



Nel tubo del sistema Aqua-Stop sono presenti fili elettrici. Non tagliare mai il tubo di carico dell'acqua, anche se troppo lungo.



L'installazione, la manutenzione ed eventuali riparazioni devono essere eseguite solo da personale qualificato e competente in stretta osservanza delle normative locali e nazionali. Le riparazioni eseguite da personale non qualificato possono rappresentare un pericolo. Il costruttore non potrà essere ritenuto responsabile del lavoro eseguito da personale non autorizzato.



Il sistema impermeabile integrato offre protezione contro i danni provocati dall'acqua, a patto che siano rispettate le seguenti condizioni:

- La lavastoviglie sia correttamente installata e collegata.
- Sia stata eseguita una corretta manutenzione e siano state sostituite le parti usurate laddove necessario.
- Il rubinetto sia stato chiuso in caso di inutilizzo dell'apparecchio per un lungo periodo di tempo (per es. durante le vacanze).
- Il sistema impermeabile entra in funzione anche se l'apparecchio è spento. Tuttavia, l'apparecchio deve essere collegato alla corrente elettrica.



Un apparecchio danneggiato può rappresentare un pericolo. Se la lavastoviglie si danneggia, scollegarla dalla corrente elettrica e rivolgersi al rivenditore o al centro di assistenza.



Riparazioni non autorizzate possono causare pericoli imprevedibili per l'utente, per i quali il costruttore non potrà essere ritenuto responsabile. Le riparazioni devono essere eseguite solo da un tecnico dell'assistenza qualificato.



I componenti difettosi devono essere sostituiti solo con ricambi originali. La sicurezza dell'apparecchio può essere garantita solo utilizzando ricambi originali.



Scollegare sempre la lavastoviglie dalla corrente elettrica per eseguirne la manutenzione (disattivare l'interruttore della presa a parete ed estrarre le spina).



Se il cavo di collegamento è danneggiato, sostituirlo con uno idoneo disponibile presso il costruttore. Per ragioni di sicurezza, il cavo può essere sostituito solo da un centro assistenza autorizzato o da un tecnico qualificato.



In luoghi soggetti a infestazioni da scarafaggi o altri insetti, prestare particolare attenzione a mantenere la lavastoviglie e l'ambiente circostante sempre puliti. Eventuali danni provocati da scarafaggi o altri insetti non sono coperti da garanzia.



In caso di guasto o ai fini della pulizia, l'apparecchio risulta totalmente isolato dalla corrente elettrica quando:

- l'interruttore della presa a parete è disattivato e la spina è estratta, oppure
- l'interruttore generale è disattivato, oppure
- il fusibile principale è disattivato, oppure
- Il fusibile a vite è stato rimosso (in paesi dove tale operazione è prevista).



Non modificare l'apparecchio, salvo previa autorizzazione del costruttore.



Non aprire mai il telaio/l'alloggiamento dell'apparecchio. Manomettere i collegamenti elettrici o i componenti e le parti meccaniche è molto pericoloso e può causare malfunzionamenti o scariche elettriche.



Durante il periodo di garanzia dell'apparecchio, le riparazioni devono essere effettuate solo da un tecnico dell'assistenza autorizzato dal costruttore. In caso contrario la garanzia sarà invalidata.



Durante l'installazione del prodotto, verificare che vi sia spazio sufficiente sopra, ai lati e sul retro dell'apparecchio per garantire una corretta ventilazione. Se lo spazio tra l'apparecchio e il lavello è insufficiente, quest'ultimo potrebbe subire danni o potrebbe presentarsi un problema di muffa.



Verificare che il livello di durezza dell'acqua impostato sulla lavastoviglie sia idoneo a quello della propria zona. (Vedere la sezione "Impostazione del livello di durezza dell'acqua" a pag. 12)

Contenuti

IMPOSTAZIONE DELLA LAVASTOVIGLIE

9

- 9 Controllo delle parti e del pannello
- 10 Rispetto dei requisiti di installazione

PRIMA DI USARE L'APPARECCHIO PER LA PRIMA VOLTA

12

- 12 Uso dell'addolcitore
- 13 Uso della funzione Sound On/Off (Audio On/Off)
- 13 Uso del sale per lavastoviglie
- 14 Uso del brillantante

CARICAMENTO DELLA LAVASTOVIGLIE

15

- 15 Linee guida per il lavaggio delle stoviglie
- 15 Uso dei cestelli
- 19 Uso del detersivo

FUNZIONAMENTO DELLA LAVASTOVIGLIE

21

- 21 Istruzioni base
- 21 Uso dei tasti di selezione dei programmi
- 22 Uso della funzione Delay Start (Avvio ritardato)
- 22 Uso del display digitale
- 23 Uso delle funzioni aggiuntive

PULIZIA E MANUTENZIONE DELLA LAVASTOVIGLIE

24

- 24 Pulizia delle parti esterne
- 24 Pulizia dell'interno
- 24 Pulizia dei filtri
- 25 Pulizia dei bracci erogatori
- 26 Conservazione della lavastoviglie

RISOLUZIONE DEI PROBLEMI E CODICI INFORMATIVI

27

- 27 Verificare i seguenti punti se la lavastoviglie...
- 29 Codici informativi

TABELLA PROGRAMMI

30

- 30 Tabella programmi

APPENDICE

31

- 31 Smaltimento della lavastoviglie e salvaguardia dell'ambiente
- 31 Dichiarazione di conformità
- 31 Specifiche

PER UN TEST STANDARD

32

SCHEDA DEL PRODOTTO

34

Impostazione della lavastoviglie

Verificare che il tecnico segua queste istruzioni per garantire il funzionamento regolare della lavastoviglie.

 Il manuale di installazione viene fornito insieme al prodotto. Consultarlo per ottenere dettagliate istruzioni di installazione.

CONTROLLO DELLE PARTI E DEL PANNELLO

Disimballare con cura la lavastoviglie assicurandosi di disporre di tutti i componenti mostrati sotto. Se il prodotto ha subito danni durante il trasporto o se mancano dei componenti, contattare il Centro di assistenza o il rivenditore Samsung.

 **AVVERTENZA** Una volta disimballata la lavastoviglie, tenere l'imballaggio fuori dalla portata dei bambini.

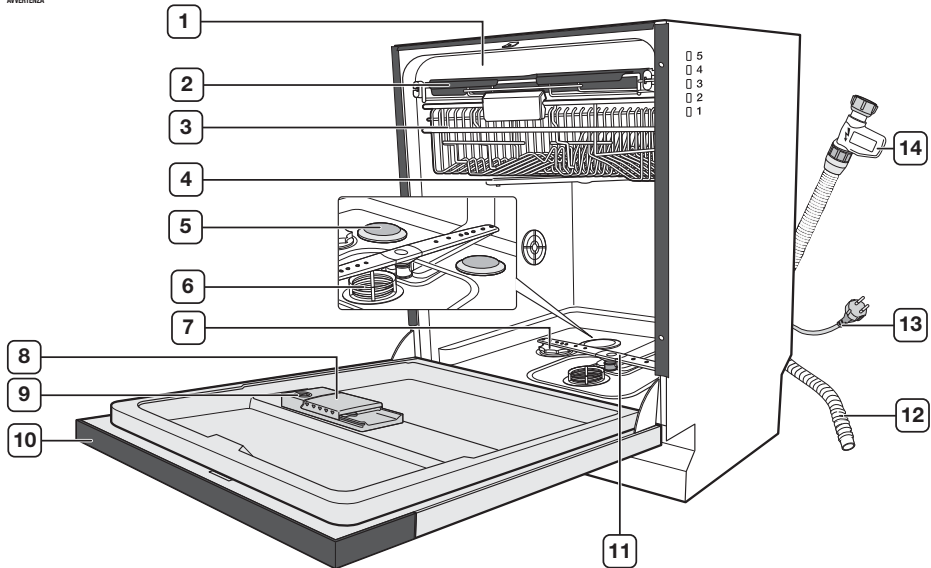

1	Braccio di irrigazione superiore (non mostrato)	8	Dispenser del detersivo
2	Vassoio per le posate (DW-BG97/DW-BG77) Cestello per le posate (DW-BG57) (vedere pag. 18)	9	Serbatoio brillantante
3	Cestello superiore	10	Pannello di controllo
4	Braccio di irrigazione superiore	11	Braccio di irrigazione inferiore
5	Disco di irrigazione intensiva (DW-BG97/DW-BG77)	12	Tubo di scarico
6	Combinazione di filtri	13	Cavo di alimentazione
7	Serbatoio del sale	14	Aqua-Stop

Impostazione della lavastoviglie

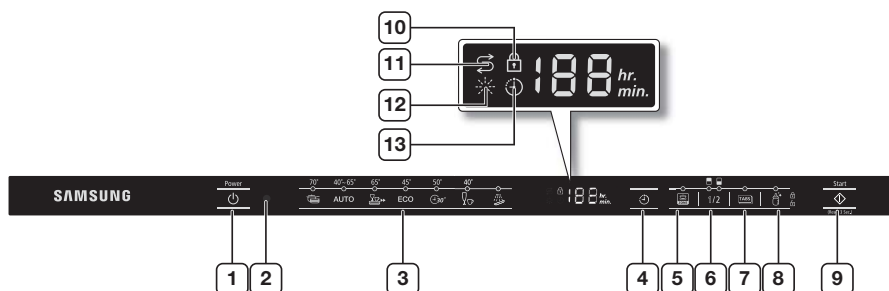

1	Tasto Power (Accensione/Spengimento)	8	Tasto Sanitize/Child Lock (Sanitizzazione/Sicurezza bambini)
2	Spia di processo	9	Tasto Start/Reset (Avvio/Reset)
3	Tasti per la selezione dei programmi	10	Spia Sicurezza bambini
4	Tasto Delay Start (Avvio ritardato)	11	Spia Aggiungi sale
5	Tasto di irrigazione intensiva (solo DW-BG97/DW-BG77)	12	Spia Aggiungi brillantante
6	Tasto Half Load (Metà carico)	13	Spia Avvio ritardato
7	Tasto Multi Tabs (Pastiglie multiuso)		

Controllo degli accessori

- Manuale dell'utente
- Manuale di installazione
- Kit di installazione
- Scheda di garanzia
- Etichetta energetica
- Imbuto (vedere la sezione "Riempimento del serbatoio del sale" a pagina 13)

RISPETTO DEI REQUISITI DI INSTALLAZIONE

Alimentazione e messa a terra



Non usare un cavo di prolunga.

Usare solo il cavo di alimentazione in dotazione alla lavastoviglie.

Durante i preparativi per l'installazione, assicurarsi che l'alimentazione sia:

- CA da 220-240 V / 50 Hz con fusibile o salvavita.
- Collegata a un singolo interruttore che serva solo la lavastoviglie.

La lavastoviglie deve essere collegata a massa. In caso di problemi di funzionamento o guasti, il collegamento a massa fornisce un percorso di minore resistenza per la corrente elettrica riducendo così il rischio di scosse elettriche.

La lavastoviglie è dotata di un cavo di alimentazione e di una spina a tre poli con messa a terra che può essere inserita in una presa dotata di messa a terra.

 Non collegare il cavo di messa a terra a condotte in plastica, tubazioni del gas o tubazioni dell'acqua calda.

Un collegamento improprio del conduttore di messa a terra può comportare il rischio di scariche elettriche. In caso di dubbi sulla messa a terra dell'apparecchio, rivolgersi a un tecnico o a un elettricista specializzato.

 Non alterare la spina in dotazione all'apparecchio. Qualora non sia collegabile alla presa a parete, richiedere la sostituzione della presa a un elettricista specializzato.

Erogazione dell'acqua

 Non bere l'acqua della lavastoviglie.

- La lavastoviglie può essere collegata al tubo di carico dell'acqua fredda o dell'acqua calda, quest'ultima con una temperatura massima di 60 °C.
- Sulla tubazione deve essere montato un rubinetto con filettatura maschio da 3/4".
- La pressione dell'acqua deve essere compresa tra 0,05 MPa e 0,8 MPa. Se la pressione dell'acqua è inferiore, la valvola di mandata dell'acqua potrebbe non funzionare correttamente e provocare la disattivazione della lavastoviglie. Se la pressione dell'acqua è troppo elevata, è necessario montare un riduttore di pressione.

 E' possibile ridurre il rischio di perdite e danni provocati dalla fuoriuscita di acqua:

- Rendendo facilmente accessibile il rubinetto di mandata dell'acqua.
- Chiudendo il rubinetto di mandata dell'acqua in caso di inutilizzo della lavastoviglie.
- Controllando periodicamente le connessioni alla ricerca di eventuali perdite.

Uso del dispositivo Aqua-Stop

Il dispositivo Aqua-Stop è stato progettato per fornire la massima protezione contro le perdite.

Il dispositivo viene fissato al tubo di carico dell'acqua e automaticamente chiude l'erogazione in caso di danni alla tubazione.

 Il dispositivo Aqua-Stop è elettrico.

- Prestare attenzione a non danneggiare il dispositivo Aqua-Stop.
- Non torcere o piegare la tubazione di carico dell'acqua collegata al dispositivo Aqua-Stop.

 Se il dispositivo Aqua-Stop risulta danneggiato, chiudere il rubinetto di mandata dell'acqua ed estrarre la spina dalla presa elettrica. Una volta eseguite queste procedure di sicurezza, rivolgersi al Centro di assistenza Samsung o a un tecnico qualificato.

Scarico

Se si utilizza un tubo di scarico dedicato alla lavastoviglie, collegarlo allo scarico a una altezza compresa tra 30 e 70 cm da terra.

Il collegamento del tubo di scarico a un'altezza di oltre 80 cm da terra può comportare il ritorno dell'acqua nella lavastoviglie o uno scarico non ottimale.

Pavimentazione

Per ottenere le massime prestazioni, la lavastoviglie deve essere installata su un pavimento solido e livellato.

Potrebbe risultare necessario rinforzare i pavimenti in legno per ridurre al minimo le vibrazioni. Tappeti e piastrelle di materiale morbido contribuiscono a incrementare le vibrazioni e possono causare leggeri spostamenti della lavastoviglie durante il funzionamento.

 Non installare mai la lavastoviglie su una piattaforma o una struttura non sufficientemente solida.

Temperatura ambiente

Non installare la lavastoviglie in un'area esposta a temperature sotto zero. La lavastoviglie trattiene acqua all'interno della valvola dell'acqua, della pompa e delle tubazioni che pertanto potrebbero congelare nel caso la temperatura scendesse sotto lo zero, danneggiando l'apparecchio e i suoi componenti.

Test di funzionamento

Al termine dell'installazione, verificare il corretto funzionamento della lavastoviglie avviando il programma **Quick (Rapido)** o **Prewash (Prelavaggio)**.



Prima di usare l'apparecchio per la prima volta

USO DELL'ADDOLCITORE

Per ottenere le prestazioni migliori è consigliato l'uso di acqua dolce.

L'acqua dura contiene impurità che possono influenzare le prestazioni di lavaggio.

Se la durezza dell'acqua è maggiore di 1,0 mmol/ℓ (6°d – secondo la scala tedesca) sarà necessario usare un addolcitore. Per farlo, è necessario disporre di:

- Sale per lavastoviglie.
 - Configurazione del livello di durezza dell'acqua in base alla propria zona.
-  Per maggiori informazioni sulla durezza dell'acqua nella propria zona, contattare l'ente locale preposto.
-  Se il livello di durezza dell'acqua è irregolare, impostare la lavastoviglie ai livelli massimi. Ad esempio, se la durezza dell'acqua varia tra i 6,7 mmol/ℓ e i 9,0 mmol/ℓ, impostare la lavastoviglie sul valore 9,0 mmol/ℓ.

L'impostazione predefinita del livello di durezza dell'acqua è 3 (4,0-5,5 mmol/ℓ). Se questa impostazione corrisponde alla durezza dell'acqua della propria zona, non è necessario variarla.

Se invece è necessario variare il livello di durezza dell'acqua, seguire le istruzioni fornite sotto.

Impostazione del livello di durezza dell'acqua

1. Tenendo premuti i tasti **Delay Start (Avvio ritardato)** ☉ e **Half Load (Metà carico)** 1/2, premere il tasto **Power (Accensione/Spegnimento)** ☽ per accedere all'impostazione del livello di durezza dell'acqua.
2. Una volta avuto accesso all'impostazione, viene visualizzato il livello corrente di durezza dell'acqua.
3. Premere il tasto **Half Load (Metà carico)** 1/2 per selezionare il livello di durezza dell'acqua tra i Livelli 0 e 5. (Vedere la tabella sotto per l'impostazione del livello di durezza nella propria zona.)







 Se il livello di durezza dell'acqua nella propria zona è molto basso, non sarà necessario usare il sale. Tuttavia, impostare la durezza dell'acqua al livello 0.
4. Per uscire dall'impostazione della durezza dell'acqua, premere il tasto **Power (Accensione/Spegnimento)** ☽.



Tabella dei livelli di durezza dell'acqua

La durezza dell'acqua viene misurata utilizzando gradi tedeschi (°dH), gradi francesi (°TH), o mmol/l (unità di misura internazionale per la durezza dell'acqua).

Livello a bolla	Durezza dell'acqua				Rigenerazione ciclo di lavaggio/addolcitore (programma ECO)	Inserimento del sale
	°dH	°TH	mmol/ℓ	Intervallo		
L0	<6	<10	<1,0	N. cicli	No	No
L1	6~14	10~25	1~2,5	1/8	Sì	Sì
L2	14~23	25~40	2,5~4,0	1/5	Sì	Sì
L3	23~31	40~55	4,0~5,5	1/3	Sì	Sì
L4	31~40	55~70	5,5~7,0	1/2	Sì	Sì
L5	>40	>70	>7,0	1/1	Sì	Sì

USO DELLA FUNZIONE SOUND ON/OFF (AUDIO ON/OFF)

1. Tenendo premuti i tasti **Delay Start (Avvio ritardato)**  e **Half Load (Metà carico)** , premere il tasto **Power (Accensione/Spegnimento)**  per accedere all'impostazione di attivazione/disattivazione della funzione **Sound On/Off (Audio On/Off)**.
2. Premere il tasto **Sanitize (Sanitizzazione)**  per attivare o disattivare la funzione **Sound On/Off (Audio On/Off)**.
 - La spia "Aggiungi brillantante"  si accende a indicare che la funzione **Sound On (Audio On)** è stata attivata.
 - La spia "Aggiungi brillantante"  si spegne a indicare che la funzione **Sound Off (Audio Off)** è stata attivata.

 Nonostante la funzione **Sound Off (Audio Off)** sia stata attivata, all'insorgere di un errore viene emesso un avviso acustico.
3. Per uscire dall'impostazione **Sound On/Off (Audio On/Off)**, premere il tasto **Power (Accensione/Spegnimento)** .

USO DEL SALE PER LAVASTOVIGLIE

Riempimento del serbatoio del sale

Per mantenere inalterate nel tempo le prestazioni di lavaggio, è necessario riempire il serbatoio del sale con sale per lavastoviglie.

 **ATTENZIONE** Usare solo sale per lavastoviglie. Non utilizzare altri tipi di sale o solvente. In caso contrario, il serbatoio del sale e l'addolcitore dell'acqua potrebbero subire danni.

 **ATTENZIONE** Riempire sempre il serbatoio del sale appena prima di eseguire un programma di lavaggio completo per evitare la corrosione causata da un eccesso di sale o dall'acqua salata.

1. Aprire lo sportello.
2. Aprire il tappo del serbatoio del sale ruotandolo in senso antiorario.

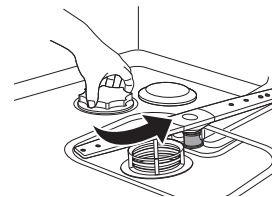

3. Riempire il serbatoio del sale con acqua (operazione necessaria solo al primo utilizzo della lavastoviglie)
4. Aggiungere il sale per lavastoviglie.



 **ATTENZIONE** La capacità del serbatoio del sale è di circa 1 kg. Non riempire eccessivamente il serbatoio.

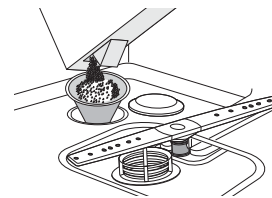

5. Rimuovere il sale in eccesso attorno all'apertura del serbatoio e alla guarnizione.

 **ATTENZIONE** La mancata rimozione del sale in eccesso può rendere difficile riavvitare il tappo del serbatoio e provocare la fuoriuscita dell'acqua salata con il conseguente degrado delle prestazioni di lavaggio.



6. Ruotare il tappo del serbatoio del sale in senso orario fino a serrarlo completamente.

 Se all'interno del cestello fuoriesce una gran quantità di sale o di acqua salata, si consiglia di effettuare la pulizia eseguendo un ciclo di **Prewash (Prelavaggio)** . Eventuali residui di sale o di acqua salata possono causare corrosione.

 In base alla dimensione dei grani di sale, il completo scioglimento del sale e lo spegnimento della spia "Aggiungi sale"  potrebbe richiedere del tempo.

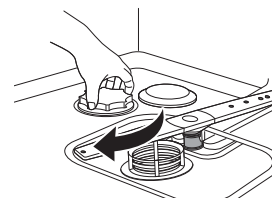

Prima di usare l'apparecchio per la prima volta

Controllo della spia Aggiungi sale

Se la spia "Aggiungi sale" si accende, aggiungere sale per lavastoviglie come descritto sopra.

-  Se la spia "Aggiungi sale" è accesa, la quantità residua di sale è sufficiente per altri tre cicli di lavaggio.

USO DEL BRILLANTANTE

Riempimento del serbatoio del brillantante

Quando la spia del brillantante si accende sul pannello di controllo, riempire il serbatoio di brillantante. La lavastoviglie è stata progettata per utilizzare brillantante liquido.

Il brillantante in polvere ottura il serbatoio provocando il malfunzionamento della lavastoviglie.

Il brillantante migliora le prestazioni di asciugatura della lavastoviglie.



Non introdurre normale detersivo nel serbatoio del brillantante.

1. Aprire il tappo del serbatoio del brillantante ruotandolo in senso antiorario.

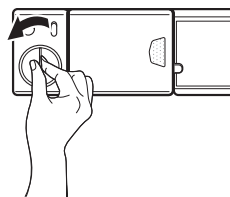

2. Riempire il serbatoio con brillantante specifico.



Usare l'occhietto per controllare il livello di riempimento del serbatoio.



Non riempire il serbatoio oltre il livello perché potrebbero verificarsi fuoriuscite durante il ciclo di lavaggio.

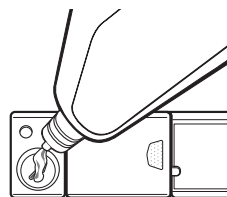

3. Ruotare la manopola per l'impostazione del brillantante su un livello compreso tra 1 e 6. Maggiore è il livello, maggiore è la quantità di brillantante utilizzata.

Se risulta difficile ruotare la manopola di regolazione, utilizzare una moneta.

4. Chiudere il tappo del serbatoio del brillantante ruotandolo in senso orario.

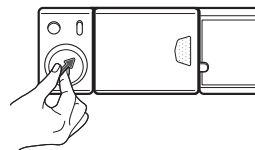

Caricamento della lavastoviglie

LINEE GUIDA PER IL LAVAGGIO DELLE STOVIGLIE

Seguire queste semplici linee guida per ottenere i migliori risultati e risparmiare energia.

Prima di caricare i piatti



Rimuovere dai piatti i residui di cibo quali ossa, semi di frutta e altro come stuzzicadenti, tovaglioli di carta, ecc. Residui di cibo e altri materiali possono danneggiare i piatti, provocare rumore durante il funzionamento della lavastoviglie e portare al malfunzionamento del prodotto.



Non lavare oggetti coperti di cenere, sabbia, cera, grasso lubrificante o pittura. Tali sostanze, se presenti, danneggiano la lavastoviglie e vengono diffuse all'interno.

Oggetti non idonei al lavaggio in lavastoviglie

- **Oggetti in rame, ottone, stagno, avorio e alluminio o con adesivi**
- **Plastiche non resistenti al calore**
- **Oggetti fatti a mano, antiquariato, vasi preziosi e bicchieri decorativi**
- **Superfici vetrificate e dipinte**
- **Vasellame, stoviglie in legno od oggetti con parti in legno**
- **Bicchieri delicati o in cristallo piombato**



Le stoviglie in argento entrate in contatto con cibi contenenti zolfo possono scolorire. Tra questi rosso d'uovo, cipolle, maionese, senape, pesce, pesce in salamoia e marinato.

- Dopo frequenti lavaggi i bicchieri possono apparire opacizzati. Non lavare bicchieri delicati o in cristallo piombato in lavastoviglie.



Gli oggetti in alluminio (per es. filtri anti grasso) non devono essere lavati con detersivi alcalini o caustici. Questi detersivi possono danneggiare il materiale e, in casi estremi, provocare una grave reazione chimica. Usare solo oggetti, come bicchieri, porcellana e posate, dichiarati lavabili in lavastoviglie dal produttore.

USO DEI CESTELLI

Gestione dei cestelli



Non applicare una forza eccessiva nell'inserire o estrarre i cestelli. In caso contrario, i cestelli e gli oggetti in essi contenuti potrebbero subire danni.

Caricamento della lavastoviglie

Uso del cestello superiore

Usare il cestello superiore principalmente per oggetti piccoli, leggeri o delicati quali tazze, piattini, bicchieri, coppe da dessert, ecc.

Regolazione del cestello superiore

L'altezza del cestello superiore può essere regolata per alloggiare nel cestello superiore o in quello inferiore oggetti di grandi dimensioni.



Svuotare il ripiano per tazze prima di regolarne l'altezza. La mancata osservanza di tale precauzione può danneggiare sia gli oggetti sia il cestello.

1. Estrarre il cestello superiore.
2. **Per sollevare il cestello superiore:** Sostenere il cestello da entrambi i lati e tirare verso l'alto il più possibile.

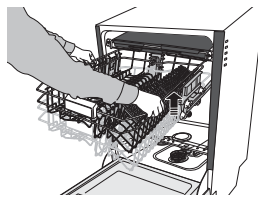

3. **Per abbassare il cestello superiore:** Sostenere il cestello da entrambi i lati e sollevarlo di poco. Quindi spingerlo verso il basso delicatamente.

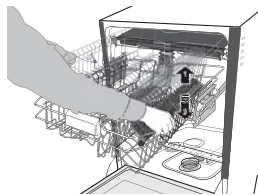

Durante la regolazione dell'altezza, verificare che il braccio di irrigazione superiore sia libero di muoversi e non rimanga incastrato tra i piatti caricati nel cestello superiore durante il lavaggio.



Verificare che il cestello superiore sia a livello. Se il cestello superiore è più alto su un lato, non sarà possibile chiudere correttamente lo sportello causando problemi durante il funzionamento della lavastoviglie.



Non sollevare il cestello superiore solo da un lato. In caso contrario, non sarà possibile chiudere correttamente lo sportello causando problemi durante il funzionamento della lavastoviglie.

Uso del cestello inferiore

Usare il cestello inferiore per i piatti più grandi e gli oggetti pesanti quali piatti da portata, padelle, pentole, insalatiere, ecc.

Anche piccoli oggetti quali i piattini possono essere posizionati nel cestello inferiore.



Nel cestello inferiore non collocare bicchieri delicati.

Uso dei ganci

I ganci ripiegabili permettono di fare spazio nel cestello inferiore per accogliere gli oggetti più grandi.

1. Abbassare i ganci premendoli verso il basso.

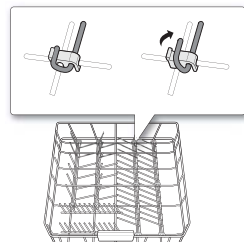

Uso del vassoio per le posate (DW-BG97, DW-BG77)

- Gli scomparti del vassoio per le posate sono estraibili. Per esempio, è possibile rimuovere un lato dello scomparto per accogliere oggetti più grandi nel cestello superiore.

1. Sistemare le posate negli scomparti come mostrato in figura.

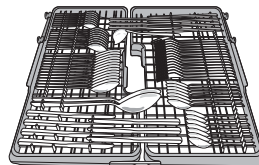

2. Fissare gli scomparti al vassoio.

- Posizionare gli oggetti più grandi quali coltelli e palette da dolce in modo che non interferiscano con la rotazione del braccio di irrigazione superiore.

- Se i manici dei cucchiaini non entrano negli alloggiamenti previsti, riporli nel senso opposto.

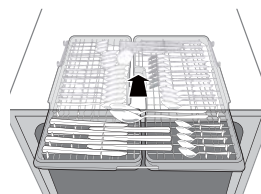

3. Rimuovere gli scomparti del vassoio per le posate al termine del lavaggio.

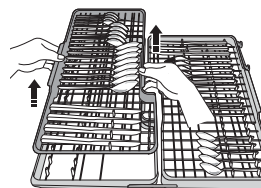

Caricamento della lavastoviglie

Uso del cestello per le posate (DW-BG57)

Il cestello per le posate è dotato di un coperchio in modo tale che ogni coltello, cucchiaino o forchetta possa essere inserito in un singolo scomparto prevenendo rotture e scolorimenti.

1. Inserire i diversi tipi di posate nei cestelli come mostrato.

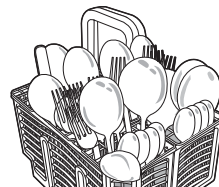

Per ragioni di sicurezza, posizionare i coltelli nell'apposito ripiano.

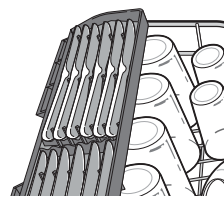

2. Posizionare il cestello per le posate sul cestello inferiore.



Se si sta lavando un numero esiguo di posate, è possibile separare il cestello per le posate e utilizzare un solo lato.

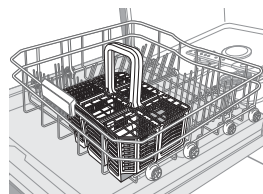

Nel cestello per le posate non inserire oggetti lunghi. Il manico potrebbe risultare troppo lungo e interferire con la rotazione del braccio di irrigazione superiore.

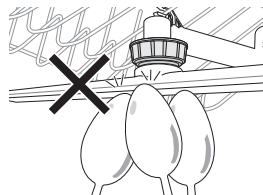

Il cestello per le posate può essere utilizzato con il coperchio aperto.

1. Sollevare il coperchio e fissarlo al manico come mostrato nella figura.



Per separare il cestello per le posate in due metà, tirare un lato del cestello in direzione della freccia come mostrato in figura, trattenendo l'altro lato.

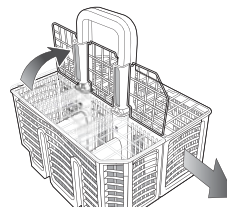

Uso dei ripiani per le tazze

Sui ripiani per le tazze è possibile inserire tazze, piccoli oggetti e lunghi utensili da cucina. Questo è anche un modo pratico di lavare i bicchieri da vino.

Collocare i bicchieri da vino sui perni dei ripiani. I ripiani per le tazze possono essere ripiegati se non necessari.

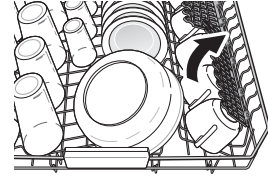

ATTENZIONE Non regolare il livello del cestello superiore con i supporti per i bicchieri alzati. In caso contrario, ciò impedirà di spingere il cestello superiore verso l'interno.

USO DEL DETERATIVO

Tutti i programmi della lavastoviglie, fatta eccezione per il **Prewash (Prelavaggio)**, richiedono l'inserimento di detersivo nell'apposito scomparto.

Aggiungere il corretto quantitativo di detersivo per il programma selezionato per garantire le migliori prestazioni.

ATTENZIONE Usare solo detersivo per lavastoviglie. Il normale detersivo produce un quantitativo eccessivo di schiuma che potrebbe ridurre l'efficacia della lavastoviglie o provocarne il malfunzionamento.

AVVERTENZA Non ingerire il detersivo per lavastoviglie né respirarne i fumi. Il detersivo per lavastoviglie contiene sostanze chimiche irritanti e caustiche che possono compromettere la capacità respiratoria dell'uomo. Se è stato ingerito detersivo o ne sono stati inalati i fumi, consultare immediatamente un medico.

AVVERTENZA Tenere il detersivo lontano dalla portata dei bambini.

Riempimento del dispenser del detersivo

1. Aprire il dispenser del detersivo agendo sul tasto di sgancio del coperchio.

 Il coperchio è sempre aperto al termine di un ciclo di lavaggio.

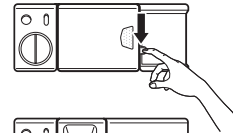

2. Aggiungere nell'apposito scomparto la quantità di detersivo consigliata.

3. Chiudere il coperchio agendo sul lato sinistro e premerlo verso il basso.

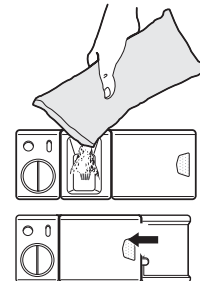

Caricamento della lavastoviglie

4. Per i migliori risultati di lavaggio, specie in presenza di stoviglie molto sporche, aggiungere una piccola quantità di detersivo sullo sportello (circa 8 gr). Ciò servirà durante la fase di prelavaggio.

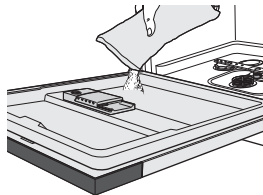

Impiego della pastiglie multiuso

E' possibile utilizzare le pastiglie multiuso 2-in-1, 3-in-1 o 4-in-1.

In base al tipo, le pastiglie multiuso combinano l'azione del detersivo con il brillantante e/o il sale.



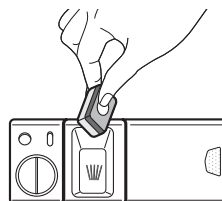

-  Consultare le istruzioni del costruttore prima di usare pastiglie multiuso e verificarne l'idoneità rispetto al livello di durezza dell'acqua della propria zona.

1. Spingere il tasto di sgancio del dispenser del detersivo per aprirne il tappo.
2. Aggiungere la pastiglia multiuso nello scomparto principale del detersivo e chiudere il coperchio.
3. Premere il tasto **Multi Tabs (Pastiglie multiuso)**  sul pannello di controllo per attivare la funzione Multi Tabs (Pastiglie multiuso).







Funzionamento della lavastoviglie

ISTRUZIONI BASE

1. Aprire lo sportello.
2. Caricare i cestelli.
 **ATTENZIONE** Non sovraccaricare i cestelli.
3. Verificare che il movimento dei bracci irrigatori non sia ostruito.
4. Aggiungere il corretto quantitativo di detersivo nel dispenser e sullo sportello (se necessario).
5. Premere il tasto **Power (Accensione/Spegnimento)**  per accendere la lavastoviglie.
6. Selezionare un programma appropriato per il tipo di carico. (Vedere la sezione "Uso dei tasti di selezione dei programmi" a pagina 21.)
La spia del programma selezionato si illumina.
7. Selezionare eventuali funzioni aggiuntive.
Ciò attiverà le spie corrispondenti.
8. Premere il tasto **Start/Reset (Avvia/Reset)**  e chiudere lo sportello.
9. Al termine del programma di lavaggio, la lavastoviglie emette un suono.
La macchina si spegne dopo 10 minuti.
10. Scaricamento dei cestelli.
 Scaricare i cestelli iniziando dal cestello inferiore, superiore, quindi dal vassoio per le posate (se caricato) in questo ordine.
Ciò impedirà che gli oggetti inseriti nel cestello superiore cadano sopra quelli del cestello inferiore.

USO DEI TASTI DI SELEZIONE DEI PROGRAMMI

Selezionare un programma appropriato per il tipo di carico e di sporco.

Simbolo	Programma	Descrizione
	Intensive 70 °C (Intensivo a 70 °C)	Pentole e padelle molto sporche
Auto	Auto 40 ~ 65 °C (Automatico a 40~65 °C)	Oggetti di uso quotidiano da poco a molto sporchi, rilevamento automatico del livello di sporco
	Express 65 °C (Espresso a 65 °C)	Oggetti di uso quotidiano con sporco normale, ciclo di lavaggio breve
ECO	ECO 45°C	Oggetti di uso quotidiano con sporco normale, ridotto consumo energetico e di acqua
	Quick 50 °C (Rapido a 50 °C)	Oggetti poco sporchi e ciclo di lavaggio breve
	Delicate 40 °C (Delicato a 40 °C)	Oggetti delicati poco sporchi
	Prewash (Prelavaggio)	Lavaggio a freddo per la rimozione dello sporco seccatosi su piatti lasciati sporchi per lungo tempo prima dell'esecuzione di altri programmi.

Funzionamento della lavastoviglie

Interruzione di un programma

Se si apre lo sportello durante l'esecuzione di un programma, il programma verrà temporaneamente sospeso. Per riprendere il programma, chiudere lo sportello.



L'acqua nella lavastoviglie potrebbe essere bollente.





ATTENZIONE Aprire lo sportello solo se necessario e prestare la massima attenzione.

Cambio di programma

Se un programma è già stato avviato e si desidera cambiarlo, seguire le istruzioni fornite sotto:







Se il coperchio del dispenser del detersivo è stato aperto, non cambiare il programma.

1. Aprire lo sportello per interrompere il programma.
2. Tenere premuto il tasto **Start/Reset (Avvio/Reset)**  per 3 secondi per reimpostare il programma.
 -  • Una volta reimpostato il programma, la lavastoviglie effettuerà lo scarico dell'acqua per circa 1 minuto. Al termine sarà possibile cambiare il programma.
 - Per saltare il processo di scarico, premere il tasto **Power (Accensione/Spengimento)**  per spegnere la lavastoviglie, quindi premerlo nuovamente per riaccenderla. Sarà necessario selezionare nuovamente le funzioni aggiuntive impostate in precedenza.
3. Cambiare il programma e premere il tasto **Start/Reset (Avvio/Reset)** .
4. Chiudere lo sportello per avviare il nuovo programma.

USO DELLA FUNZIONE DELAY START (AVVIO RITARDATO)

E' possibile impostare la lavastoviglie in modo da iniziare un programma a un orario successivo, scegliendo un ritardo compreso tra 1 e 24 ore (con incrementi di 1 ora).

1. Aprire lo sportello e caricare le stoviglie.
2. Aggiungere il corretto quantitativo di detersivo nel dispenser e sullo sportello (se necessario).
3. Premere il tasto **Power (Accensione/Spengimento)**  per accendere la lavastoviglie.
4. Selezionare il programma e le funzioni desiderate.
5. Impostare il ritardo premendo il tasto **Delay Start (Avvio ritardato)** .
6. Premere il tasto **Start/Reset (Avvio/Reset)** . Si accenderà la spia **Avvio ritardato**  e l'orologio inizierà il conto alla rovescia.
7. Per annullare la funzione Delay Start (Avvio ritardato), tenere premuto il tasto **Start/Reset (Avvio/Reset)**  per 3 secondi per reimpostare il programma.

USO DEL DISPLAY DIGITALE

Il display digitale mostra il tempo di lavaggio residuo, le informazioni di stato (**Delay Start (Avvio ritardato)**, **Salt Refill (Aggiungi sale)**, **Rinse Refill (Aggiungi brillantante)** e **Child Lock (Sicurezza bambini)**) oltre ai codici di errore.

In caso di insorgenza di un errore durante il funzionamento dell'apparecchio, verrà visualizzato il codice dell'errore e verrà emesso un segnale acustico vedere la sezione "Codici informativi" a pagina 29.

Visualizzazione dell'orario

L'area di visualizzazione dell'orario indica il tempo rimanente fino al termine del programma selezionato espresso in ore e minuti.

Il tempo rimanente può variare anche impostando lo stesso programma. Ciò è dovuto alla differenza nella temperatura dell'acqua, nel ciclo di riattivazione e nello stato e dimensione del carico di stoviglie.

Spia Aggiungi sale

Se la spia “Aggiungi sale” si accende, significa che la lavastoviglie ha poco sale ed è necessario provvedere al rabbocco.

Per aggiungere sale nel serbatoio, vedere la sezione “Riempimento del serbatoio del sale” a pagina 13.

Spia Aggiungi brillantante

Se la spia “Aggiungi brillantante” si accende, significa che la lavastoviglie ha poco brillantante ed è necessario provvedere al rabbocco.

Per aggiungere brillantante nel serbatoio, vedere la sezione “Riempimento del serbatoio del brillantante” a pagina 14.

USO DELLE FUNZIONI AGGIUNTIVE

Intensive Zone (Irrigazione intensiva)

Usare questa funzione per piatti, pentole e padelle molto sporchi e difficili da pulire o stoviglie molto unte. Posizionare gli oggetti molto sporchi sopra il disco di irrigazione intensiva (vedere la sezione “Controllo delle parti e del pannello” a pagina 9) e premere il tasto **Intensive Zone (Irrigazione intensiva)**.

Half Load (Metà carico)

Per lavare una piccole quantità di stoviglie, usare solo il cestello superiore o inferiore al fine di risparmiare energia.

Premere il tasto **Half Load (Metà carico)** per selezionare il cestello superiore o inferiore.

Multi Tabs (Pastiglie multiuso)

Se si desidera utilizzare pastiglie multiuso 2-in-1, 3-in-1 o 4-in-1, selezionare un programma quindi premere il tasto **Multi Tabs (Pastiglie multiuso)**. (La funzione Multi Tabs (Pastiglie multiuso) è disponibile per tutti i programmi escluso **Prewash (Prelavaggio)**.)

Quando si seleziona la funzione Multi Tabs (Pastiglie multiuso), la spia “Aggiungi brillantante” si spegne.

Sanitize (Sanitizzazione)

Premere il tasto **Sanitize (Sanitizzazione)** per ottenere il massimo igiene nella lavastoviglie. Durante il risciacquo finale, l'acqua viene riscaldata fino a 70 °C e mantenuta a questa temperatura per diversi minuti.

Questa funzione è disponibile per tutti i programmi escluso **Prewash (Prelavaggio)** e **Delicate (Delicato)**.

Child Lock (Sicurezza bambini)

La funzione Child Lock (Sicurezza bambini) blocca tutti i tasti in modo che non sia possibile modificare il programma impostato.

Attivazione/Disattivazione

Per attivare o disattivare la funzione Child Lock (Sicurezza bambini), tenere premuto il tasto **Sanitize (Sanitizzazione)** per 3 secondi.

La spia “Sicurezza bambini” si accende a indicare che la relativa funzione Child Lock (Sicurezza bambini) è stata attivata.

L'attivazione della funzione Child Lock (Sicurezza bambini) blocca tutti i tasti.

Pulizia e manutenzione della lavastoviglie

Mantenere la lavastoviglie pulita e in buono stato consente di migliorare le prestazioni, evitare inutili riparazioni e prolungarne la durata.

PULIZIA DELLE PARTI ESTERNE

Si consiglia di pulire eventuali fuoriuscite al loro verificarsi.

Usare un panno morbido inumidito per pulire polvere e fuoriuscite sul pannello di controllo.



Non usare benzina, cera, diluenti, candeggina o alcol. Queste sostanze chimiche possono scolorire le superfici interne della lavastoviglie e provocare macchie.



Non pulire la lavastoviglie spruzzandovi sopra acqua. In particolare, proteggere i componenti elettrici dall'entrare a contatto con l'acqua.



Se la lavastoviglie ha lo sportello in acciaio inossidabile, pulirlo con un panno morbido e un detergente per uso domestico specifico per l'acciaio, o un prodotto similare.

PULIZIA DELL'INTERNO

Se all'interno della lavastoviglie è presente sporco o grasso depositato, rimuoverlo con un panno inumidito oppure eseguire un ciclo di lavaggio a vuoto alla massima temperatura di risciacquo dopo aver riempito il dispenser del detersivo.



Non rimuovere la guarnizione anteriore della struttura. La rimozione della guarnizione può provocare perdite o il malfunzionamento della lavastoviglie.

PULIZIA DEI FILTRI

1. Spegnerne la lavastoviglie.
2. Ruotare l'insero del filtro in senso antiorario per svitarlo quindi estrarlo.

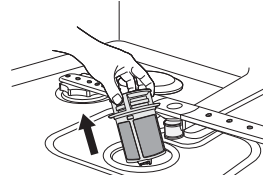
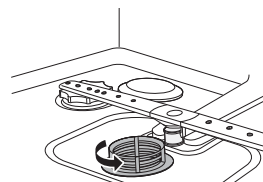

3. Rimuovere il filtro fine (rettangolare piatto).

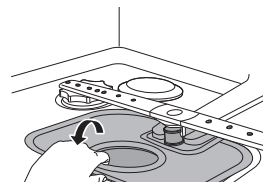

4. Smontare il filtro grosso e quello micro.

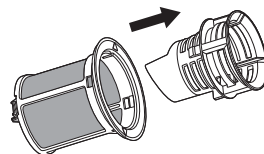

5. Rimuovere sporco o altri residui dai filtri e sciacquarli in acqua corrente.

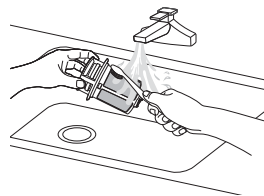

6. Rimontare i filtri seguendo la procedura in senso inverso, rimontare l'inserto del filtro e riavvitarlo in senso orario.



Se l'inserto del filtro non è correttamente montato, le prestazioni potrebbero diminuire.

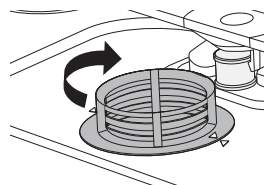

PULIZIA DEI BRACCI EROGATORI

Se le prestazioni della lavastoviglie continuano ad essere insoddisfacenti o gli ugelli dei bracci irrigatori sembrano otturati, procedere alla loro pulizia. Nel rimuovere i bracci di irrigazione, prestare attenzione perché sono molto fragili.



Disattivare la lavastoviglie prima di rimuovere i bracci irrigatori.

Pulizia dei bracci irrigatori

1. Rimuovere l'inserto del vassoio per le posate (DW-BG97/DW-BG77). (Vedere la sezione "Uso dei cestelli" a pagina 15.)
2. Ruotare il manico posto al centro del braccio irrigatore superiore in senso antiorario e rimuovere il braccio.

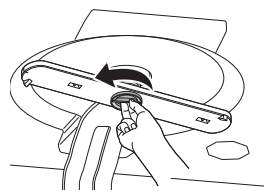

3. Svitare e rimuovere la vite di ritenuta del braccio irrigatore superiore e separarlo.

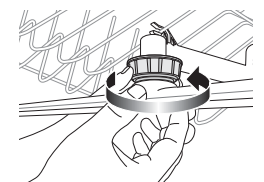

Pulizia e manutenzione della lavastoviglie

4. Rimuovere il cestello inferiore.
5. Estrarre il braccio di irrigazione inferiore tirandolo con forza verso l'alto.

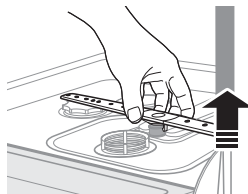

6. Usare un oggetto a punta come uno stuzzicadenti per eliminare eventuali particelle di cibo accumulate negli ugelli di irrigazione.

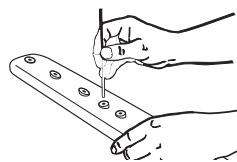

7. Sciacquare bene sotto l'acqua corrente.
8. Rimontare i bracci di irrigazione e verificare che siano in grado di ruotare liberamente.

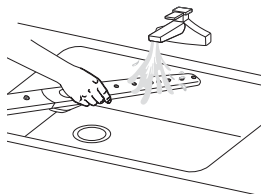

CONSERVAZIONE DELLA LAVASTOVIGLIE

Se è necessario conservare la lavastoviglie per un lungo periodo di tempo, scaricarla completamente dall'acqua e scollegare il tubo di mandata.

Se prima di conservarla non si procede a liberare dall'acqua residua i tubi e i componenti interni la lavastoviglie potrebbe danneggiarsi. Una volta scaricata e scollegata la lavastoviglie, chiudere la valvola di mandata dell'acqua e il salvavita.

Risoluzione dei problemi e codici informativi

VERIFICARE I SEGUENTI PUNTI SE LA LAVASTOVIGLIE...

PROBLEMA	POSSIBILE CAUSA	SOLUZIONE
La lavastoviglie non si avvia	Lo sportello non è chiuso bene. Il tasto Start/Reset (Avvio/Reset) ◊ non è stato premuto.	Verificare che lo sportello sia ben accostato e chiuso. Premere il tasto Start/Reset (Avvio/Reset) ◊ prima di chiudere lo sportello.
	Nessun programma selezionato.	Selezionare un programma.
	Il cavo di alimentazione non è collegato.	Collegare il cavo di alimentazione.
	Manca l'acqua di carico.	Verificare che la valvola di mandata dell'acqua sia regolarmente aperta.
	Il pannello di controllo è bloccato.	Disattivare la funzione Child Lock (Sicurezza bambini) per sbloccare il pannello di controllo.
La lavastoviglie ha un odore sgradevole.	C'è dell'acqua residua nella lavastoviglie.	Aggiungere detersivo e avviare senza carico il programma Auto (Automatico) Auto per pulire la lavastoviglie.
Al termine del programma rimane dell'acqua all'interno.	Il tubo di scarico è piegato o otturato.	Raddrizzare e liberare il tubo.
Sui piatti rimangono residui di cibo.	E' stato selezionato un programma non adatto.	Selezionare un programma in base al livello di sporco delle stoviglie, come descritto nel manuale.
	Il filtro è sporco o non correttamente montato.	Pulire il filtro e verificare che i filtri siano montati correttamente.
	Non è stato usato detersivo o ne è stato usato troppo poco.	Usare detersivo per lavastoviglie o usare una maggiore quantità.
	La pressione dell'acqua in entrata è troppo bassa.	La pressione dell'acqua in entrata deve essere compresa tra 0,05 MPa e 0,8 MPa.
	Gli ugelli del braccio irrigatore sono otturati.	Pulire i bracci irrigatori.
	Le stoviglie sono state inserite in modo scorretto.	Riposizionare le stoviglie in modo che abbiano una buona copertura d'acqua e non interferiscano con i bracci di irrigazione e il dispenser del detersivo.
	L'acqua è troppo dura.	Controllare la spia Aggiungi sale e rabboccare il serbatoio se necessario.

Risoluzione dei problemi e codici informativi

PROBLEMA	POSSIBILE CAUSA	SOLUZIONE
I piatti non vengono asciugati completamente.	Non c'è brillantante nel dispenser o non ne è stato utilizzato abbastanza.	Controllare il dispenser e se necessario aggiungere brillantante. Controllare le impostazioni del brillantante.
	Sono state utilizzate pastiglie multiuso senza aver selezionato la funzione Multi Tabs (Pastiglie multiuso) .	Selezionare la funzione Multi Tabs (Pastiglie multiuso) o usare brillantante.
	Bicchieri e tazze con il fondo concavo trattengono l'acqua, che può gocciolare sulle altre stoviglie quando si svuota la lavastoviglie.	Al termine del programma, svuotare per prima cosa il cestello inferiore quindi procedere a svuotare quello superiore; così facendo, si evita che l'acqua trattenuta dalle stoviglie possa gocciolare dal cestello superiore sui piatti collocati nel cestello inferiore.
La lavastoviglie è troppo rumorosa.	La lavastoviglie emette un segnale acustico quando il coperchio del dispenser viene aperto e durante l'entrata in funzione della pompa di scarico.	Ciò è normale.
	La lavastoviglie non è livellata.	Verificare il livellamento della lavastoviglie.
	Si avverte il rumore del braccio di irrigazione che urta contro le stoviglie.	Risistemare le stoviglie.
Su tazze e piatti rimangono tracce di colore giallo o marrone	Ciò è dovuto a residui di tè o caffè.	Usare un programma con una temperatura superiore.
Non si accende alcuna spia.	Il cavo di alimentazione non è collegato.	Collegare il cavo di alimentazione.
I bracci irrigatori non si muovono liberamente.	I bracci sono bloccati da particelle di cibo residuo.	Pulire i bracci irrigatori.
Su posate e vasellame rimangono tracce di colore bianco.	E' stata usata acqua dura.	Controllare la spia Aggiungi sale e verificare che l'impostazione dell'addolcitore sia corretta in base alla durezza dell'acqua nella propria zona. Controllare che il tappo del serbatoio del sale sia montato correttamente.
Si avvia autonomamente. (DW-BG97)	La lavastoviglie non viene accesa da oltre due giorni.	Non si tratta di un malfunzionamento ma di un ciclo di asciugatura automatico che mantiene pulita la macchina. (Per interrompere il ciclo, premere Power (Accensione/ Spegnimento) .)

CODICI INFORMATIVI

I codici informativi vengono visualizzati per aiutare l'utente a comprendere il verificarsi di eventuali eventi. Se vengono visualizzati i codici sottostanti, selezionare l'opzione Reset e seguire le istruzioni riportate sotto.

CODICE	SIGNIFICATO	SOLUZIONE
bE2	Errore di pressione di un tasto	Controllare che un tasto non sia stato premuto per oltre 30 sec.
3E, AE	Errore di comunicazione interna	Spegnere e riaccendere l'apparecchio.
5E	Errore di scarico	Controllare che il tubo di scarico non sia otturato o piegato.
4E	Errore nell'ingresso dell'acqua	Verificare che la valvola di mandata dell'acqua sia aperta.
4E1	Erogazione acqua calda	Verificare che la temperatura dell'acqua in ingresso non superi gli 80 °C.
HE, HE1	Errore riscaldamento	Spegnere e scollegare la spina di alimentazione, chiudere la valvola di mandata dell'acqua e rivolgersi al centro di assistenza.
tE	Errore del sensore di temperatura	
1E	Errore di basso livello dell'acqua	Spegnere e riaccendere l'apparecchio.
PE	Errore convertitore di flusso	
LE	Errore perdite	Spegnere e scollegare la spina di alimentazione, chiudere la valvola di mandata dell'acqua e rivolgersi al centro di assistenza.
OE	Errore livello eccessivo dell'acqua	

 Per maggiori informazioni sui codici di errore, o nel caso non si riesca a risolvere un problema applicando la soluzione suggerita, vedere il retro di questo manuale e contattare il più vicino Centro di assistenza al cliente Samsung.

Tabella programmi

TABELLA PROGRAMMI

Livello di sporco	Intensivo 70 (Intensivo a 70°)	Auto 40-65 (Automatico a 40-65°)	Express 65 (Espresso a 65°)	Eco 45 (Eco a 45°)	Quick 50 (Rapido a 50°)	Delicate 40 (Delicato a 40°)	Prewash (Prelavaggio)
Quantità di cibo residua	Elevata	Da minima a elevata	Normale	Normale	Lieve	Lieve	Minima
Sequenza dei programmi	Prelavaggio▶ Lavaggio principale▶ 1° risciacquo▶ 2° risciacquo▶ Risciacquo a caldo▶ Asciugatura▶ Fine	Prelavaggio▶ Lavaggio principale▶ 1° risciacquo▶ 2° risciacquo▶ Risciacquo a caldo▶ Asciugatura▶ Fine	Prelavaggio▶ Lavaggio principale▶ 1° risciacquo▶ Risciacquo a caldo▶ Asciugatura▶ Fine	Prelavaggio▶ Lavaggio principale▶ 1° risciacquo▶ Risciacquo a caldo▶ Asciugatura▶ Fine	Lavaggio principale▶ 1° risciacquo▶ Risciacquo a caldo▶ Fine	Prelavaggio▶ Lavaggio principale▶ 1° risciacquo▶ Risciacquo a caldo▶ Asciugatura▶ Fine	Risciacquo a freddo▶ Fine
Consumo di acqua (L)	17,3	9,1-18,5	11,6	10 (DW-BG97, DW-BG77) 12 (DW-BG57)	10,5	10,1	3,7
Consumo di energia (kWh)	1,5	0,8-1,6	1,2	0,83 (DW-BG97) 0,90 (DW-BG77) 0,97 (DW-BG57)	1,0	0,7	-



Il tempo di lavaggio varia a seconda delle opzioni aggiunte, della pressione e della temperatura dell'acqua erogata

Appendice

SMALTIMENTO DELLA LAVASTOVIGLIE E SALVAGUARDIA DELL'AMBIENTE

Questa apparecchiatura è stata costruita con materiali riciclabili. Per smaltire l'apparecchiatura, osservare le normative locali relative allo smaltimento dei rifiuti. Tagliare il cavo di alimentazione, dopo averlo scollegato dalla presa, in modo che l'apparecchio non possa più essere collegato a una fonte di alimentazione.

Rimuovere lo sportello in modo che animali e bambini non possano rimanere intrappolati all'interno dell'apparecchio.

Non superare la quantità di detersivo indicata nelle istruzioni per l'uso fornite dal produttore del detersivo.

DICHIARAZIONE DI CONFORMITÀ

Questo prodotto è conforme alle specifiche e direttive:

Direttiva EMC 2004/108/EC

Direttiva bassa tensione 2006/95/EC

SPECIFICHE

MODELLO		DW-BG97, DW-BG77, DW-BG57	
Potenza	CA 220 ~ 240 V / 50 Hz		
Tipo	Modello da incasso		
Pressione dell'acqua	0,05 - 0,8 MPa		
Capacità di lavaggio (coperti)	14 (DW-BG97, DW-BG77), 13 (DW-BG57)		
Potenza nominale	2000 ~ 2300 W		
Dimensioni	598 mm (L) X 817 mm (A) X 560 mm (P)		
Peso	Modello	DW-BG97, DW-BG77	DW-BG57
	Senza imballaggio	46,0 kg	44,5 kg
	Con imballaggio	49,0 kg	47,5 kg

Per un test standard

 Gli schemi sottostanti mostrano il metodo corretto per caricare i cestelli secondo gli Standard europei (EN50242).

- Capacità di lavaggio: 14 (DW-BG97, DW-BG77) / 13 (DW-BG57) coperti
- Test standard: EN50242/IEC60436
- Posizione del cestello superiore: Bassa
- Programma: **Eco**
- Opzioni aggiuntive: Nessuna
- Impostazione brillantante: 6
- Dosaggio del detersivo standard
 - 14 coperti: 7 gr + 28 gr
 - 13 coperti: 6 gr + 26,5 gr
- Per la disposizione degli oggetti, vedere la Figura A, B, C.

Servizio da 14

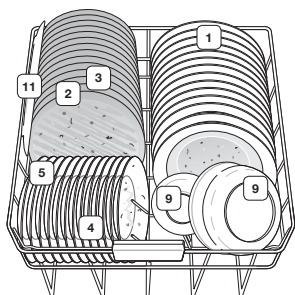

<Cestello inferiore>

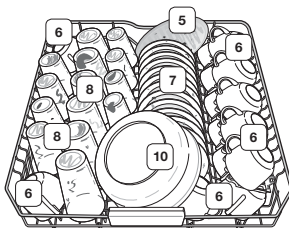

<Cestello superiore>

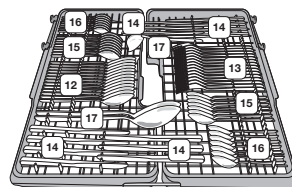

<Vassoio per le posate>

1	Fondine da minestra: Fiocchi d'avena	6	Tazze: Tè	12	Cucchiaini da minestra: Fiocchi d'avena
2	Piatti da portata: Uova	7	Piattini: Tè	13	Forchette: Uova
3	Piatti da portata: Carne	8	Bicchieri: Latte	14	Coltelli
4	Piatti da dessert: Spinaci	9	Coppette piccole, coppette medie: Spinaci	15	Cucchiaini da dessert
5	Piatti da dessert: Uova	10	Coppette grandi: Carne	16	Cucchiaini da tè
		11	Piatti ovali: Margarina	17	Posate da portata

Servizio da 13

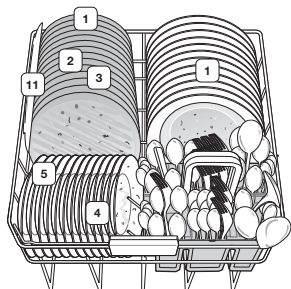

<Cestello inferiore>

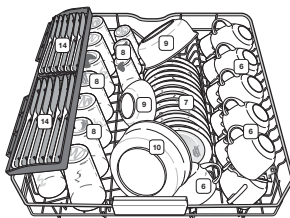

<Cestello superiore>

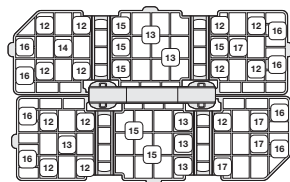

<Cestello per le posate>

1	Fondine da minestra: Fiocchi d'avena	6	Tazze: Tè	12	Cucchiai da minestra: Fiocchi d'avena
2	Piatti da portata: Uova	7	Piattini: Tè	13	Forchette: Uova
3	Piatti da portata: Carne	8	Bicchieri: Latte	14	Coltelli
4	Piatti da dessert: Spinaci	9	Coppette piccole, coppette medie: Spinaci	15	Cucchiai da dessert
5	Piatti da dessert: Uova	10	Coppette grandi: Carne	16	Cucchiai da tè
		11	Piatti ovali: Margarina	17	Posate da portata

Scheda del prodotto

REGOLAMENTO DELEGATO (UE) N. 1059/2010 DELLA COMMISSIONE

Fornitore		SAMSUNG	SAMSUNG	SAMSUNG
Nome modello		DW-BG97	DW-BG77	DW-BG57
Capacità di carico (coperti)		14	14	13
Classe di efficienza energetica		A+++	A++	A+
Etichetta ecologica		No	No	No
Consumo di energia annuo, (AE c), (kWh/anno) ¹⁾		236	256	276
Consumo di energia con ciclo di lavaggio standard, (E t) (kWh)		0,83	0,90	0,97
Consumo di energia nel modo spento, P o (W)		0,45	0,45	0,45
Consumo di energia nel modo stand-by, P I (W)		3	3	3
Consumo di acqua annuo, (AW C), (L) ²⁾		2800	2800	3360
Consumo di acqua programma standard, (L)		10	10	12
Efficienza di asciugatura		A	A	A
Programma standard ³⁾		Eco	Eco	Eco
Durata del programma per il ciclo di lavaggio standard		145	145	145
Durata del modo stand-by, (T I) (min)		10	10	10
Emissioni di rumore aereo (dBA re 1pW)		40	41	45
Installazione	Modello da incasso	Si	Si	Si
	Modello da sottopiano	-	-	-
	Modello a installazione libera	-	-	-

- 1) dati basati su 280 cicli di lavaggio standard utilizzando acqua fredda e le modalità a più basso consumo di energia. Il consumo di energia effettivo dipenderà dalla modalità di utilizzo dell'apparecchiatura.
- 2) dati basati su 280 cicli di lavaggio standard. Il consumo di acqua effettivo dipenderà dalla modalità di utilizzo dell'apparecchiatura.
- 3) 'Programma standard' è il programma di lavaggio standard adatto per lavare stoviglie che presentano un grado di sporco normale e che è il programma più efficiente in termini di consumo combinato di energia e acqua.

Nota



DOMANDE O COMMENTI?

NAZIONE	CHIAMARE IL NUMERO	O VISITARE IL SITO WEB
AUSTRIA	0810 - SAMSUNG (7267864, € 0.07/min)	www.samsung.com
BELGIUM	02-201-24-18	www.samsung.com/be (Dutch) www.samsung.com/be_fr (French)
CZECH	800 - SAMSUNG (800-726786)	www.samsung.com
DENMARK	70 70 19 70	www.samsung.com
FINLAND	030-6227 515	www.samsung.com
FRANCE	01 48 63 00 00	www.samsung.com/fr
GERMANY	0180 5 SAMSUNG bzw. 0180 5 7267864*	www.samsung.com
HUNGARY	06-80-SAMSUNG (726-7864)	www.samsung.com
ITALIA	800-SAMSUNG (726-7864)	www.samsung.com
LUXEMBURG	261 03 710	www.samsung.com
NETHERLANDS	0900-SAMSUNG (0900-7267864) (€ 0,10/Min)	www.samsung.com
NORWAY	815 56480	www.samsung.com
POLAND	0 801-1SAMSUNG (172-678) * lub +48 22 607-93-33 **	www.samsung.com/pl
PORTUGAL	808 20-SAMSUNG (808 20 7267)	www.samsung.com
SLOVAKIA	0800 - SAMSUNG (0800-726 786)	www.samsung.com
SPAIN	902 - 1 - SAMSUNG (902 172 678)	www.samsung.com
SWEDEN	0771 726 7864 (SAMSUNG)	www.samsung.com
SWITZERLAND	0848 - SAMSUNG (7267864, CHF 0.08/min)	www.samsung.com/ch (German) www.samsung.com/ch_fr (French)
U.K	0330 SAMSUNG (7267864)	www.samsung.com
AUSTRALIA	1300 362 603	www.samsung.com
NEW ZEALAND	0800 SAMSUNG (0800 726 786)	www.samsung.com
TURKEY	444 77 11	www.samsung.com
SOUTH AFRICA	0860-SAMSUNG(726-7864)	www.samsung.com
U.A.E	800-SAMSUNG (726-7864)	www.samsung.com
IRAN	021-8255	www.samsung.com
BAHRAIN	8000-4726	www.samsung.com/ae (English) www.samsung.com/ae_ar (Arabic)
JORDAN	800-22273 065777444	www.samsung.com/Levant(English)

N. di codice: DD68-00092G-02_IT

FULLSIZE DISHWASHER

INSTALLATION GUIDE

DW-SG970T, DW-SG720T, DW-SG520W, DW-SG520T

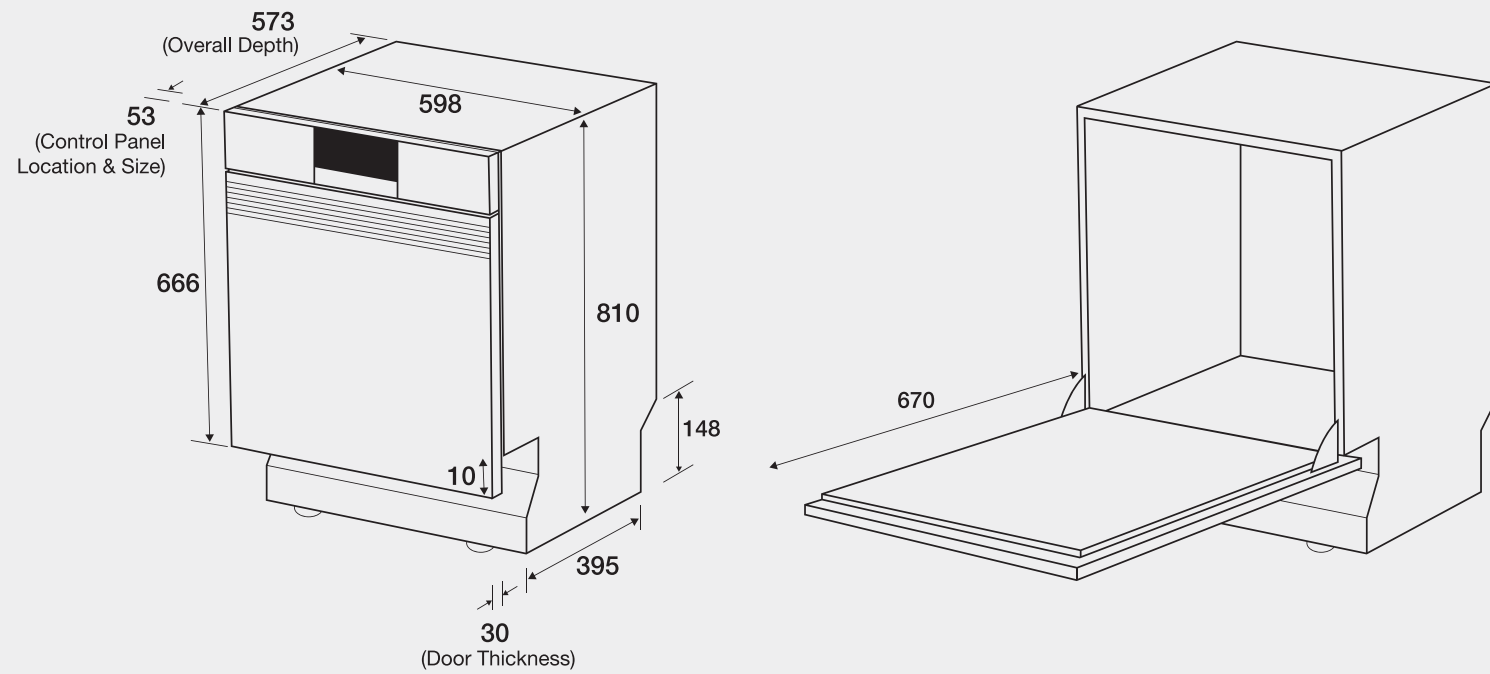

FULLSIZE DISHWASHER

INSTALLATION GUIDE

DW5363PGBSL, DW5343TGBSL, DW5343TGBWQ, DW5363PGBWQ

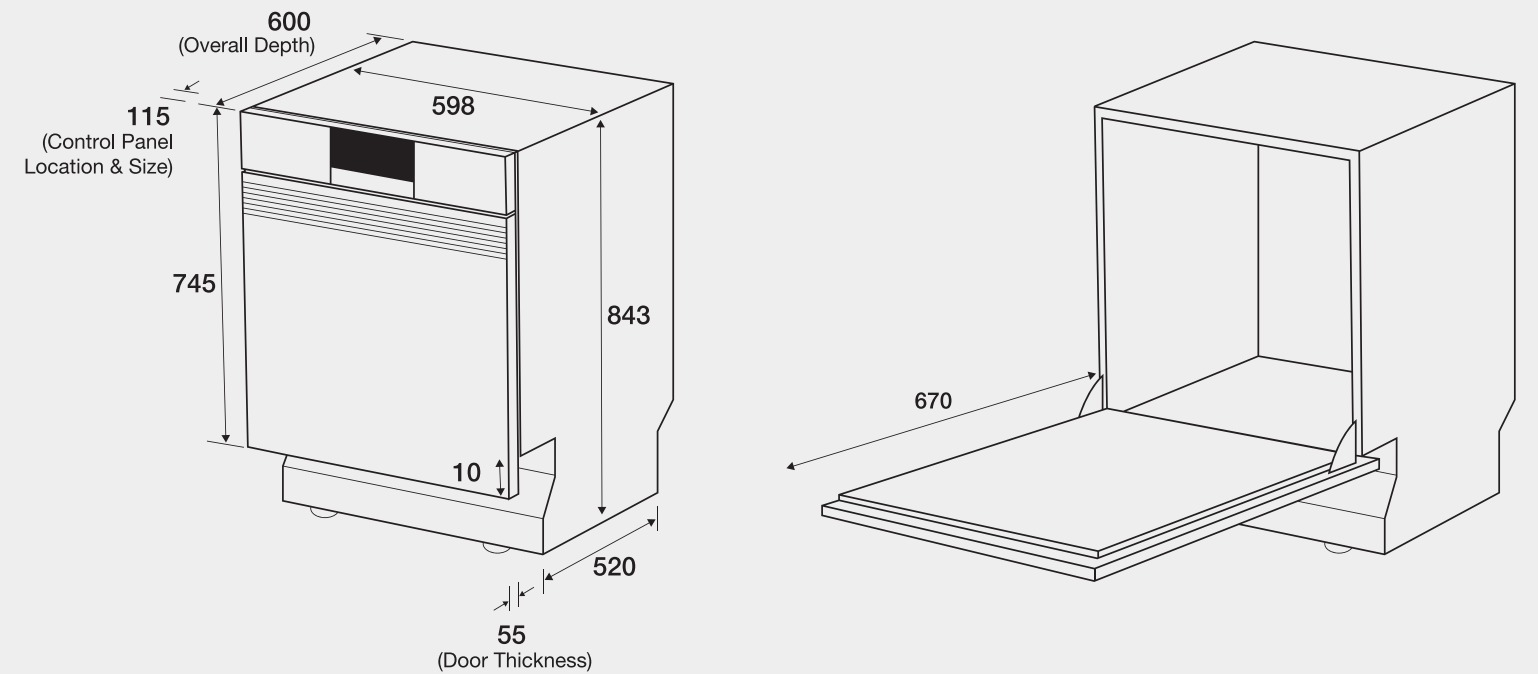

DW-FG720L, DW-FG720S, DW-FG720W, DW-FG520S, DW-FG520L, DW-FG520W GALA

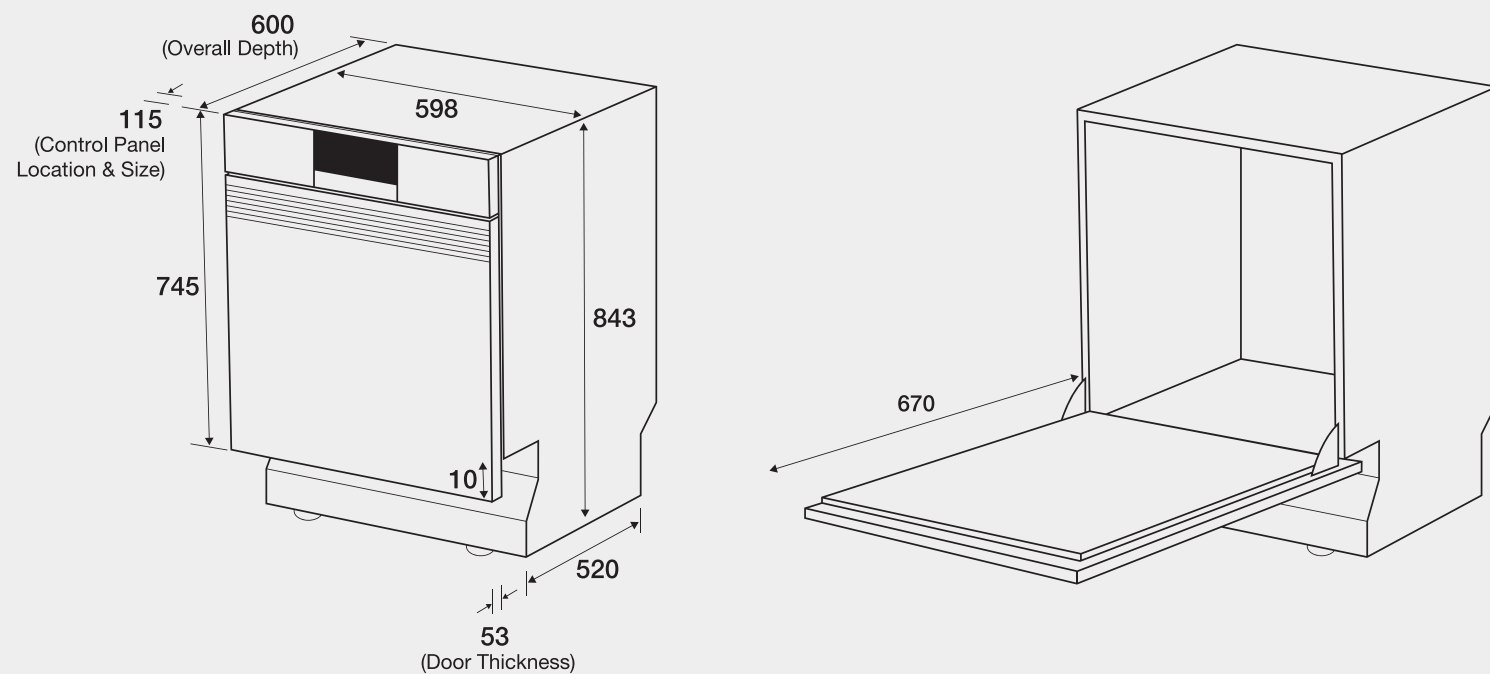

DW-BG970B, DW-BG580B, DW-BG770B

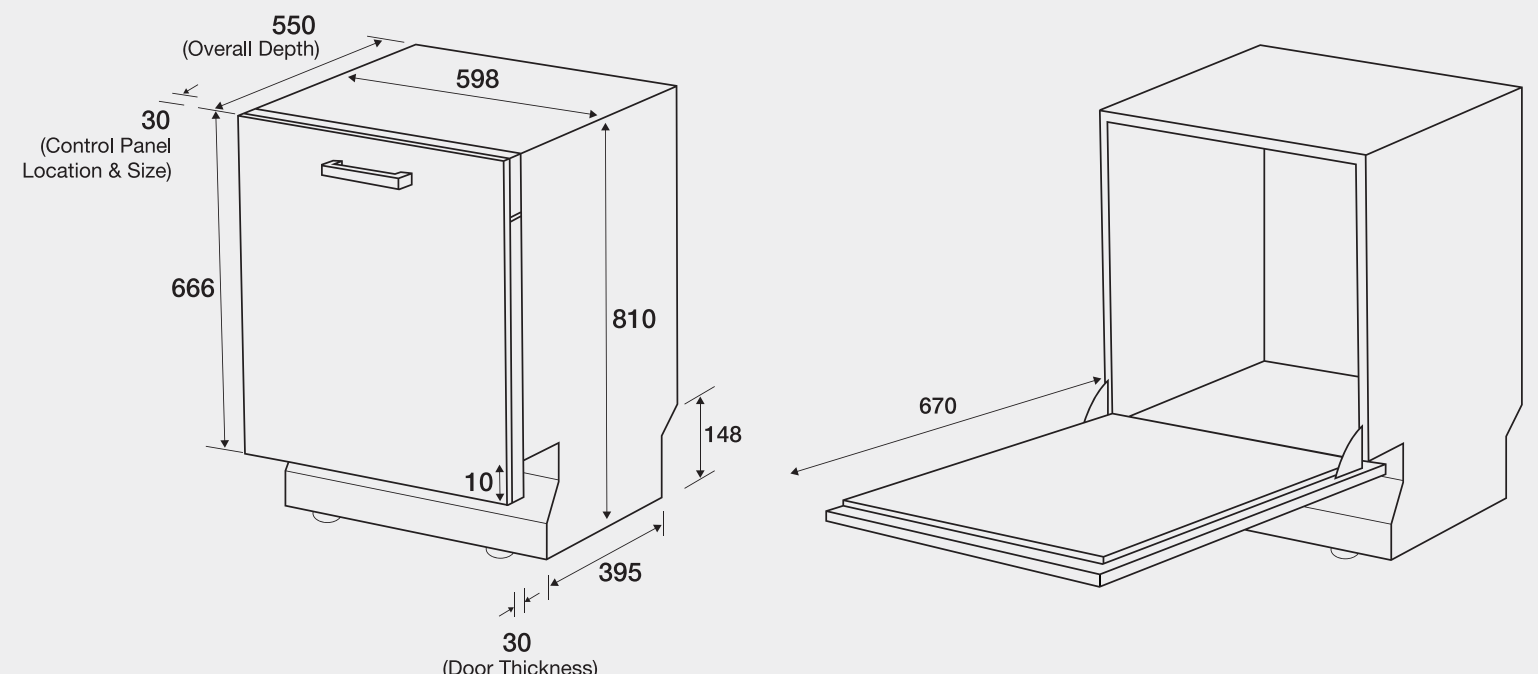

FULLSIZE DISHWASHER

INSTALLATION GUIDE

DW-UG971T, DW-UG971T, DW-UG971T, DW-UG971T, DW-UG971T, DW-UG971T, DW-UG971T

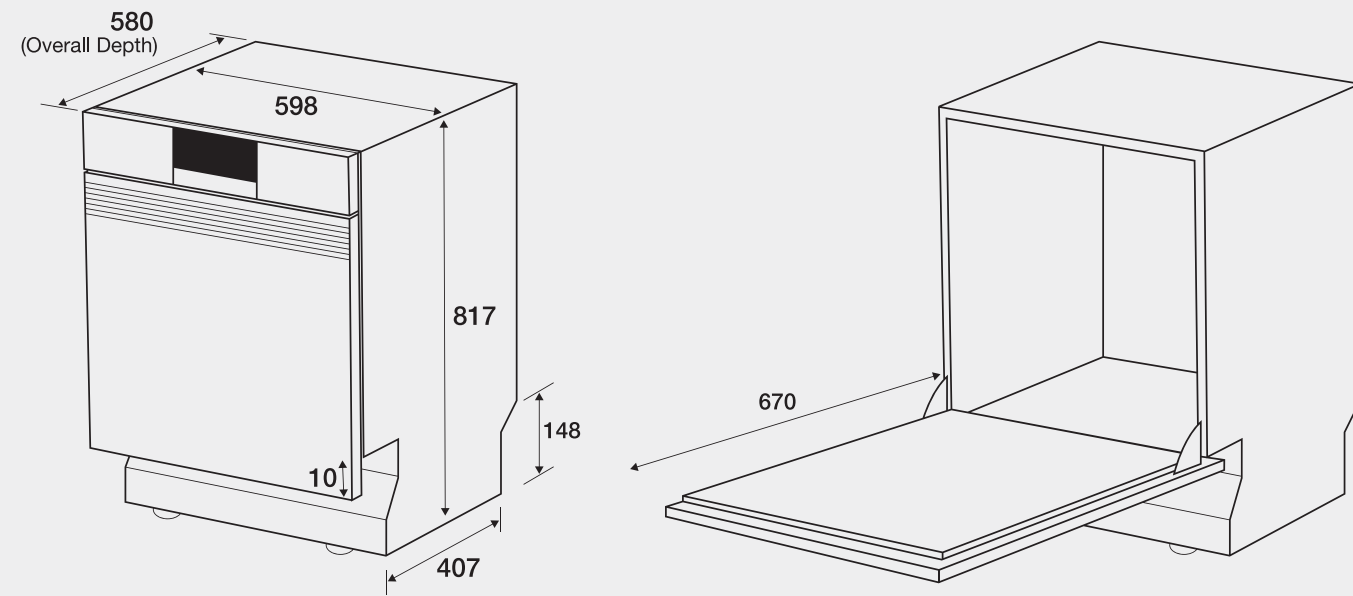

FULLSIZE DISHWASHER

INSTALLATION GUIDE

DW80H9970US, DW80H9950US

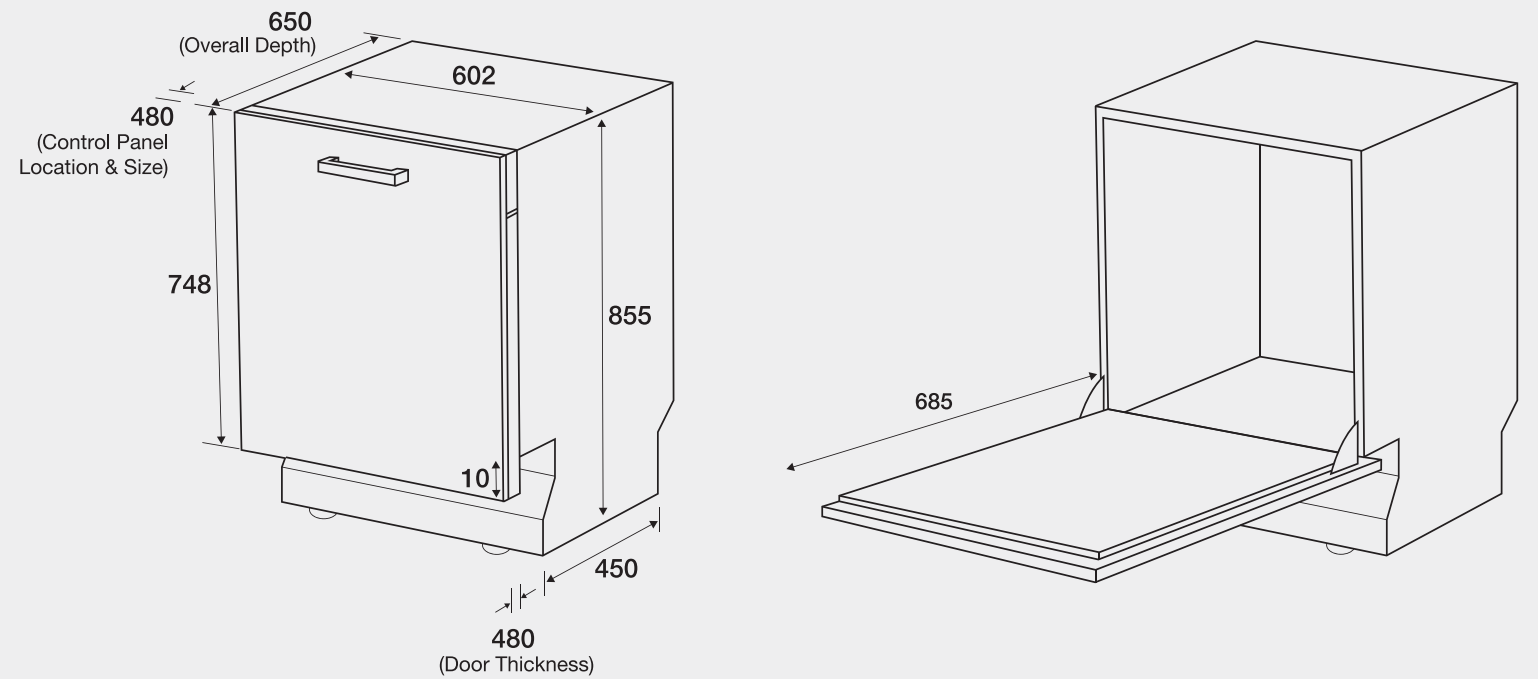

DW-FN320T, DW-FN310T, DW-FN320W, DW-FN310W, DW60H6050FS
DW60H6050FW, DW60H5050FS, DW60H5050FW, DW60H3010FW

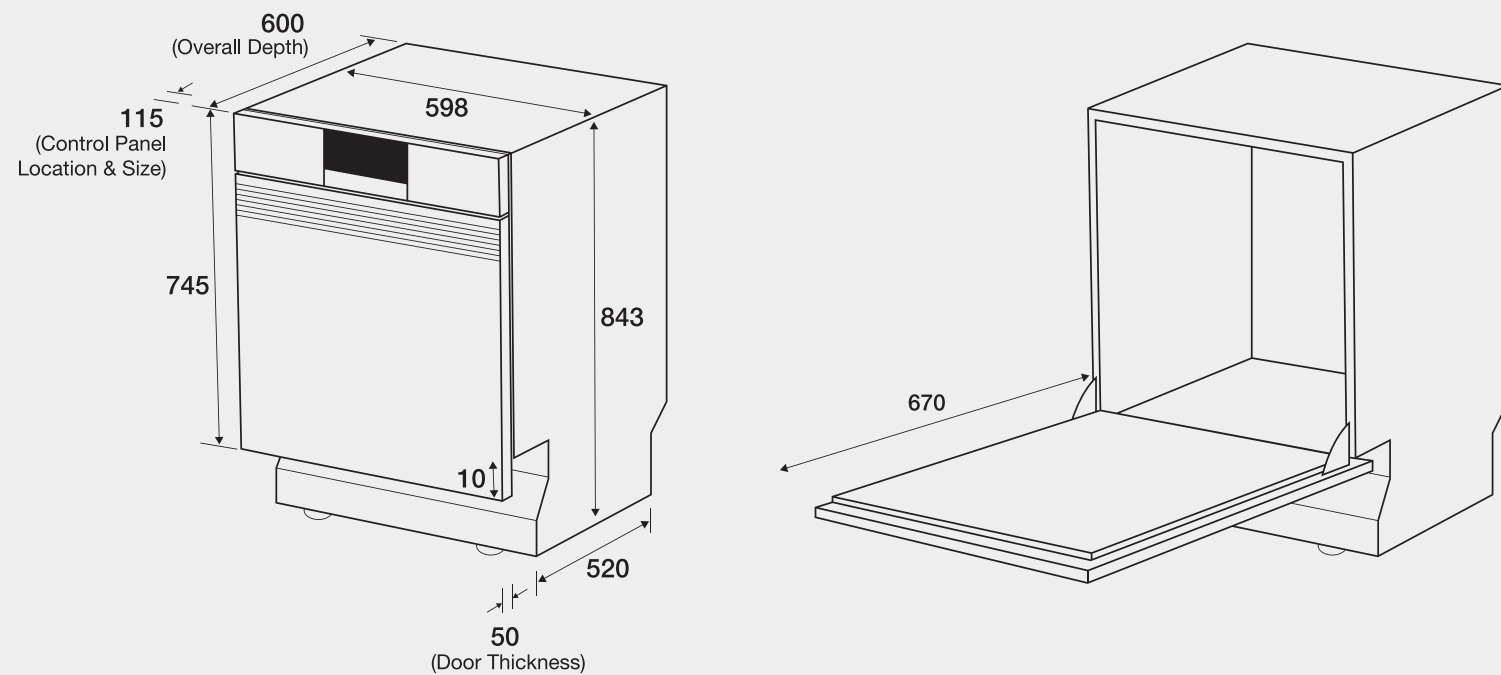

DW80H9930US

