

LAVASTOVIGLIE



DW60M6050BB

Programmi di lavaggio **7**

14 coperti

Classe di efficienza energetica **A++**

Classe di efficienza asciugatura **A**

Estetica **pannello a scomparsa totale**

Dimensioni (LxPxA in mm)

598 x 600 x min 845 max 880

DESIGN



COMANDI
A SCOMPARSA



SENSORI
SFiorAMENTO
TOUCH

COMFORT



MAXI
STOVIGLIE



MEZZO CARICO
FLESSIBILE

QUALITÀ



FILTRO
RETTANGOLARE



AQUASTOP

PERFORMANCE

44

dB(A)

RUMOROSITÀ*

10,7L

CONSUMO
ACQUA

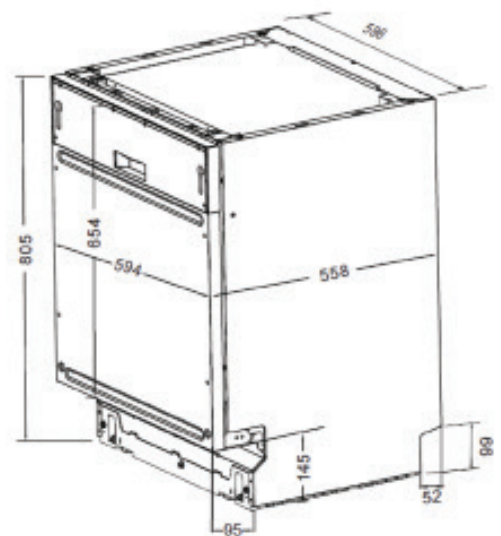

Le misure si intendono in mm
* L'altezza è regolabile da 0 a 90 mm



DW60M6050BB

cod. EAN 8806088781563

SAMSUNG

SCHEDA TECNICA

Produttore	Samsung
Codice modello	DW60M6050BB
Capacità Nominale (n° di coperti standard per ciclo standard)	14
Classe di efficienza energetica	A++
Consumo Energetico Annuo (kWh/anno) ¹	266
Consumo Energetico del ciclo lavaggio standard (kWh)	0,93
Consumo Energetico in modalità spento e stand-by (kWh)	0,45-3
Consumo Annuo di acqua (L/anno) ²	2940
Classe di efficienza asciugatura ³	A
Programmi standard di lavaggio ⁴	Eco
Durata del lavaggio standard (min)	145
Rumorosità dB(A)	44
Modello	Da Incasso

CARATTERISTICHE TECNICHE

Dimensioni in cm (LxAxP)	59,8 x 81,5 x 55
Dimensioni incasso in cm (LxAxP)	59,8x84,5-88x60
Peso netto (Kg)	43
Tensione/Frequenza	220-240 V / 50Hz

TECNOLOGIE

Water Wall TM	-
---------------	---

SICUREZZA

Aquastop	•
Sensori anti-allagamento	•
Apertura automatica porta	-

PROGRAMMI SPECIALI

Zone Booster™	-
Speed Booster™	-
Autopulizia 70°C	-

PROGRAMMI

Automatic normal	•
Eco	•
Intensivo	•
Rapido	•
Delicato	•
Express	•

OPZIONI

1/2 carico flex	•
Prelavaggio	•
Partenza ritardata	•
Segnalatore fine programma	•

GARANZIE

Totale	2 anni
Premium Service	-
Apertura automatica porta	-

* Conforme al Regolamento delegato UE n°1059/2010

¹ basato su 280 cicli di lavaggio standard con acqua fredda e consumo dei modi a basso consumo energetico. Il consumo effettivo dipende dalle modalità di utilizzo dell'apparecchio

² basato su 280 cicli di lavaggio standard. Il consumo effettivo dipende dalle modalità di utilizzo dell'apparecchio

³ Classe di efficienza asciugatura su una scala da G (efficienza minima) ad A (efficienza massima)

⁴ Il "Programma Standard" è il programma di ciclo di lavaggio utilizzato per lavare normali stoviglie sporche ed è il programma più efficiente in termini di consumo combinato di energia e acqua