

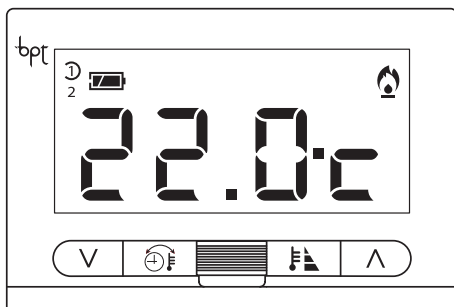

Termostato Digitale da Incasso TA350



Manuale d'Utilizzo

THERMOPROGRAM TA350

Congratulazioni per l'acquisto del termostato TA350.

Il termostato programmabile TA350 è stato progettato per garantire le condizioni di temperatura ideali in qualsiasi situazione e con ogni tipologia di impianti con differenti inerzie termiche (termoconvettori, riscaldamento radiante a pavimento, riscaldatori elettrici ecc.). Il TA350 offre, quindi, il massimo del comfort e del risparmio in ogni condizione ambientale e installativa. E' inoltre tutte le sue funzioni sono facilmente utilizzabili e programmabili grazie all'ergonomia dei comandi e all'ampio display LCD.

Per ottenere il massimo delle prestazioni e ed utilizzare le caratteristiche e le funzioni del vostro termostato nel modo migliore, leggere attentamente questo manuale e conservarlo per eventuali successive consultazioni.

Il termostato è composto:

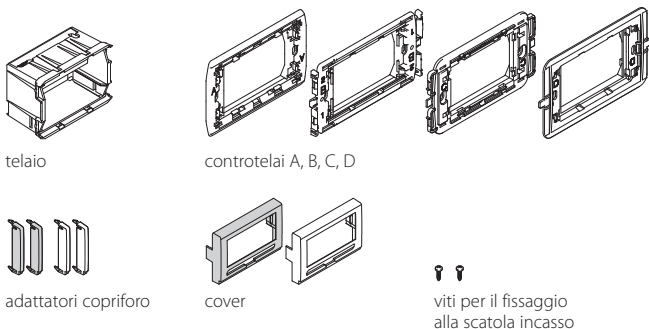

Avvertenze

- Leggere attentamente le avvertenze contenute nel seguente documento in quanto forniscono importanti indicazioni riguardanti la sicurezza d'installazione, d'uso e di manutenzione.
- Dopo aver tolto l'imballaggio assicurarsi dell'integrità dell'apparecchio.
- L'esecuzione dell'impianto deve essere rispondente alle norme di sicurezza vigenti.
- Il costruttore non può essere considerato responsabile per eventuali danni derivanti da usi impropri, erronei e irragionevoli.
- Per l'eventuale riparazione rivolgersi solamente ad un centro di assistenza tecnica autorizzato dal costruttore.
- Il mancato rispetto di quanto sopra può compromettere la sicurezza dell'apparecchio.
- Installare l'apparecchio in posizione idonea a rilevare correttamente la temperatura dell'ambiente, possibilmente in una parete interna, evitando l'installazione in nicchie, dietro a porte, a tende o vicino a sorgenti di calore.
- **Usare esclusivamente pile alcaline LR03 tipo ministilo AAA da 1,5V.**
- La pulizia del termostato va effettuata usando solamente un panno morbido inumidito con acqua.

INDICE

| | |
|---|----|
| FUNZIONI | 4 |
| INDICAZIONI E COMANDI | 6 |
| 1 - INSTALLAZIONE | 8 |
| 2 - COLLEGAMENTI ELETTRICI | 13 |
| 3 - IMPOSTAZIONE DELL'OROLOGIO | 14 |
| 4 - SELEZIONE DEL PROFILO UTENTE | 15 |
| 5 - SELEZIONE MODALITÀ DI FUNZIONAMENTO | 15 |
| 6 - SELEZIONE DEI LIVELLI DI TEMPERATURA (COMFORT, ECO, NOTTE) | 16 |
| 7 - FORZATURA TEMPORANEA MANUALE DELLA TEMPERATURA DESIDERATA | 16 |
| 8 - TEMPO DI FUNZIONAMENTO DELL'IMPIANTO | 16 |
| 9 - PROGRAMMAZIONE DEI LIVELLI DI TEMPERATURA (COMFORT, ECO E NOTTE) .. | 17 |
| 10 - PROGRAMMAZIONE DELLA TEMPERATURA ANTIGELO | 18 |
| 11 - CALIBRAZIONE DELLA MISURA DELLA TEMPERATURA | 18 |
| 12 - PROGRAMMAZIONE DEL DIFFERENZIALE TERMICO | 19 |
| 13 - PROGRAMMAZIONE PROPORZIONALE/INTEGRALE | 20 |
| 14 - BLOCCO IMPOSTAZIONE TEMPERATURA | 23 |
| 15 - COMANDO DA REMOTO | 23 |
| 16 - DISABILITAZIONE CONTROLLO IMPIANTO DA CONTATTO MAGNETICO | 24 |
| 17 - RESET | 25 |
| 18 - SOSTITUZIONE DELLE PILE DI ALIMENTAZIONE | 26 |
| 19 - CARATTERISTICHE TECNICHE | 27 |

FUNZIONI



Orologio

In alternativa alla visualizzazione della temperatura corrente è possibile selezionare la visualizzazione dell'orario (ore e minuti) tramite il tasto .



Profilo Utente

Sono disponibili e selezionabili due diversi profili utente per i quali sono impostabili tre differenti livelli di temperatura (COMFORT, ECO e NOTTE) sia in modalità "RISCALDAMENTO" che in modalità "RAFFRESCAMENTO".



Riscaldamento, Raffrescamento ed Esclusione del Controllo

Il TA350 può funzionare in modalità "RISCALDAMENTO" o "RAFFRESCAMENTO" oppure può escludere il controllo della temperatura mantenendo attivo il solo funzionamento antigelo. Per ciascuna delle due modalità sono stati impostabili 3 livelli di temperatura differenti.



Controllo a 3 livelli di temperatura

Per ottenere il massimo comfort in ognuna delle modalità di funzionamento il TA350 consente di impostare in modo semplice e intuitivo 3 differenti livelli di temperatura (COMFORT, ECO e NOTTE) programmabili fra +3 °C e +35 °C, Il TA 350 viene fornito con i seguenti valori pre-impostati.

| In modalità riscaldamento | | In modalità raffrescamento | |
|---------------------------|-------|----------------------------|-------|
| COMFORT | 20 °C | COMFORT | 24 °C |
| ECO | 18 °C | ECO | 26 °C |
| NOTTE | 16 °C | NOTTE | 28 °C |

Se essi corrispondono alle Vostre esigenze, il TA350 non necessita di ulteriori programmazioni.



Memorizzazione del Tempo Funzionamento Impianto

Il TA350 è provvisto di un contatore (fino a 9.999) che permette il conteggio e la visualizzazione delle ore di funzionamento dell'impianto per ciascun livello di temperatura.



Comando da Remoto

Attraverso un combinatore telefonico o altro dispositivo idoneo, è possibile attivare da remoto il controllo del TA350 per garantire un accogliente rientro in casa. È possibile riconoscere l'avvenuta attivazione da remoto attraverso l'icona dedicata  presente sul display.

Nota. Chiudendo il contatto pulito si attiverà il livello di temperatura impostato; aprendo il contatto pulito il termostato si posizionerà in OFF.



Disabilitazione impianto da contatto magnetico

È inoltre possibile forzare l'esclusione del controllo utilizzando ad esempio un contatto magnetico per infissi collegato ai morsetti dedicati, in modo da evitare inutili sprechi di energia; l'avvenuta esclusione verrà segnalata attraverso indicazione  su display.



Compatibilità con le placche delle serie civili più diffuse

Il TA350 è meccanicamente compatibile con le più diffuse serie civili presenti sul mercato. Per l'elenco completo vedere la tabella a pag. 9.



Controllo Antigelo

Quando il controllo del termostato TA350 viene escluso (manualmente o automaticamente), resta comunque mantenuto attivo il controllo differenziale ANTIGELO per evitare il congelamento delle tubature e della caldaia stessa. La temperatura ANTIGELO è programmabile fra +3 °C e +16 °C.



Calibrazione della misura della temperatura

Se l'ubicazione scelta per l'installazione del TA non è ideale (ad esempio vicino ad una sorgente di calore), la rilevazione della temperatura potrebbe non essere del tutto precisa: per ovviare in modo semplice a questo inconveniente è possibile calibrare la lettura di +/- 3 °C per ottimizzare il comfort e i consumi.



Controllo con differenziale termico

Questo sistema di regolazione è consigliato in impianti particolarmente difficili da controllare con variazioni estreme della temperatura esterna e garantisce il massimo sfruttamento dell'impianto con i minimi consumi. Il differenziale è regolabile fra 0 °C e 0,9 °C per adattarlo ad impianti con differenti inerzie termiche (termoconvettori, riscaldamento a pavimento, riscaldatori elettrici).



Controllo Proporzionale/Integrale

Permette l'ottimizzazione dei consumi con il massimo comfort ambientale riducendo i tempi di accensione della caldaia in funzione della differenza tra la temperatura impostata e temperatura ambiente: minore è la differenza tra le due temperature minore saranno i tempi di accensione, ottenendo così una notevole riduzione dei consumi mantenendo un grado di comfort ottimale.

Il TA350 è fornito con tre programmi di regolazione preimpostati in base alla tipologia di impianto da regolare (P1, P2 e P3) e di un quarto programma (P4) completamente personalizzabile (vedi Tabella 2 pag. 18).

La regolazione proporzionale integrale si può meglio adattare ad una maggiore varietà di impianti risulta particolarmente adatta per la gestione degli impianti a pavimento e radianti. Lo scostamento che la temperatura ambiente avrà rispetto alla temperatura impostata sarà di pochi decimi di grado, garantendo una maggior precisione di regolazione.



Blocco Temperatura

Il TA350 ha la possibilità di bloccare la programmazione dei setpoint di temperatura per evitare cambiamenti accidentali dei valori impostati. Usando questa funzione l'utente resta libero di selezionare uno dei 3 livelli preprogrammati senza avere la possibilità di variarli.

INDICAZIONI E COMANDI

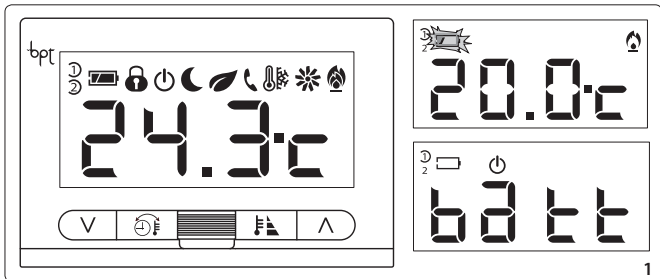

1

Indicazioni

24.3°C Visualizzazione temperatura ambiente o orologio.

① ② Profili utente.

🔒 Blocco regolazione temperatura.

⏻ Esclusione del controllo con antigelo attivo.

🌙 Livello temperatura NOTTE attivo.

🌿 Livello temperatura ECO attivo.

☎ Attivazione da remoto.

🌡️ Temperatura antigelo.

🌀 Modalità di RAFFRESCAMENTO attiva.

🔥 Modalità di RISCALDAMENTO attiva.

Indicazioni Stato Delle Batterie

🔋 Stato di carica della batteria.

🔋 La comparsa di questa indicazione indica che le pile devono essere sostituite entro 1 mese

batt La comparsa di questa indicazione indica che le pile sono scariche (🔋).

Comandi Esterni

⬆️ ⬇️ Pulsante per l'incremento/decremento del livello di temperatura.

🌿 Selezione livello di temperatura di funzionamento (COMFORT, ECO e NOTTE).

🕒 Visualizzazione temperatura o orologio.

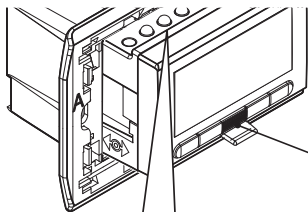

Sensore di rilevazione della temperatura.

Evitare di toccare il sensore per non falsare la rilevazione della temperatura



2

Comandi Interni

| | |
|----|--|
| R | Reset. |
| ⌚ | Impostazione dell'orologio. |
| P | Impostazione parametri di funzionamento. |
| 🔥🌀 | Modalità di funzionamento: RAFFRESCAMENTO 🌀 di RISCALDAMENTO 🔥 o di OFF ⏻. |
| 👤 | Selezione del profilo utente. |
| 🪟 | Selezione contatto finestra o funzionamento da remoto. |
| 🌡️ | Impostazione temperatura antigelo. |
| C | Visualizzazione tempo di funzionamento dell'impianto per livello di temperatura. |

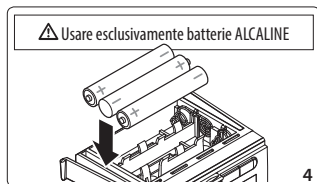
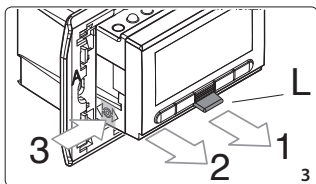

1 - INSTALLAZIONE

Il TA350 va installato ad incasso in una scatola da 3 moduli (profondità 50 mm) procedendo come segue:

- Estrarre la linguetta L (1) e quindi il corpo dell'apparecchio dal telaio fino all'arresto (2) e, premendo sulle due alette laterali in corrispondenza del simbolo \leftrightarrow (3) (fig. 3), estrarlo completamente.

- Inserire n. 3 pile **alcaline** LR03 tipo minitilo AAA da 1,5V nell'apposita sede rispettando le polarità indicate sul fondo dell'alloggiamento (fig. 4).

ATTENZIONE. *L'errato posizionamento delle pile può danneggiare l'apparecchio.*

Una volta eseguite correttamente le operazioni indicate, compariranno le indicazioni rappresentate in figura 5.

Effettuate la scelta del controtelaio (A, B, C o D) e della cover in funzione della placca da montare. Per rimuovere la cover procedere come indicato in figura 6.

- Effettuare i collegamenti elettrici alla morsettiera del telaio come indicato nel capitolo "Collegamenti Elettrici".

- Fissare il telaio alla scatola da incasso per mezzo delle due viti in dotazione (fig. 7) rispettando l'indicazione ALTO.

- Inserire a fondo il corpo dell'apparecchio nel telaio ed applicare la placca. Inserire la linguetta L.

Nel caso ci sia la necessità di cambiare il controtelaio per montare una placca diversa procedere come indicato in figura 8.

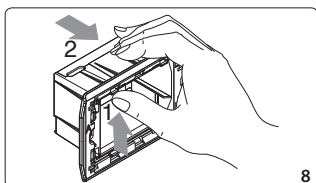
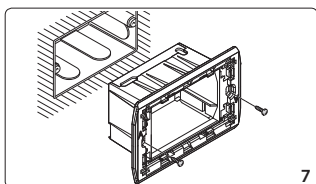
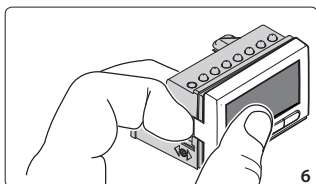

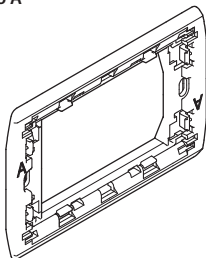
Controtelaio A

9

Placca BTICINO
(Serie Light, Serie Light
Tech, Serie Living
International)

Placca VIMAR
(Serie Plana, Serie Eikon)

Placca LEGRAND
Serie Vela (Vela Quadra,
Vela Tonda), Serie Cross

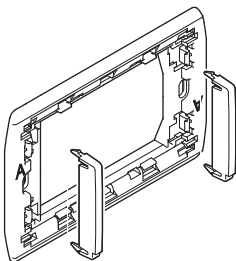
Controtelaio A

10

Placca GEWISS
Serie Playbus (Playbus,
Playbus Young)

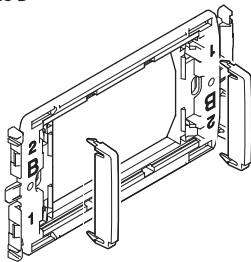
Controtelaio B

11

Placca AVE
(Serie Banquise, SISTEMA
45)

Controtelaio B

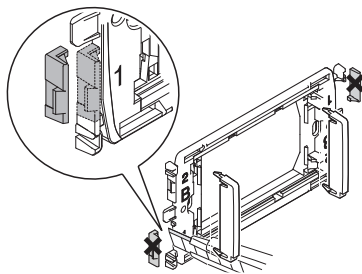

12

Placca VIMAR
Serie Idea (Idea, Idea
Rondò)

Controtelaio B

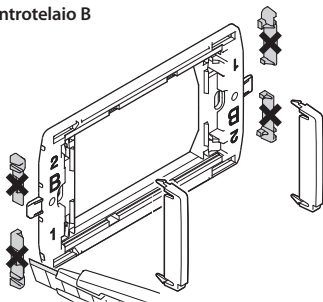

13

Placca ABB
(Serie Elos)

Controtelaio B

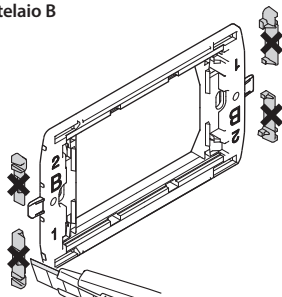

14

Placca GEWISS
(Serie SYSTEM)
Placca BTICINO
(Serie Axolute, Serie Luna)

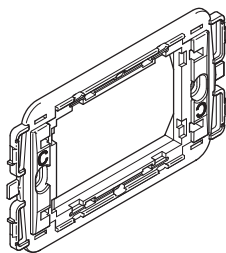
Controtelaio C

15

Placca BTICINO
(Livinglight Quadre)

Placca VIMAR
(Serie ARCHÉ)

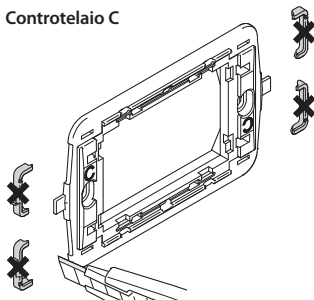
Controtelaio C

16

Placca BTICINO
(Livinglight Tonde)

Placca GEWISS
(Serie CHORUS)

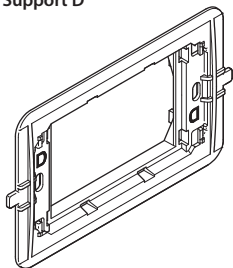
Support D

17

AVE
(Serie 44)

BTICINO
(Livinglight AIR)

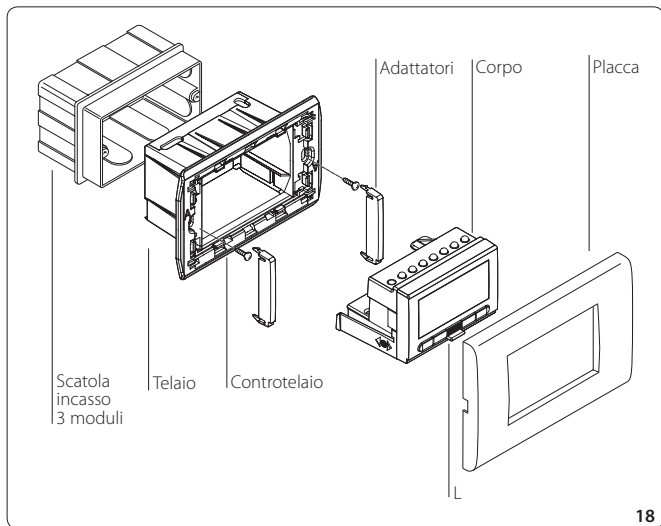

I marchi Playbus, Playbus Young, System e Chorus sono di proprietà di GEWISS S.p.A

I marchi , Light Tech Livinglight, Axolute, Luna e Living International sono di proprietà di BTICINO S.p.A;

I marchi Plana, Idea, Eikon, Idea Rondò e Arké sono di proprietà di VIMAR S.p.A;

I marchi Vela, Cross sono di proprietà di LEGRAND S.p.A

I marchi Banquise SISTEMA 45 e serie 44 sono di proprietà di AVE S.p.A

Il marchio Elos è di proprietà di ABB S.p.A

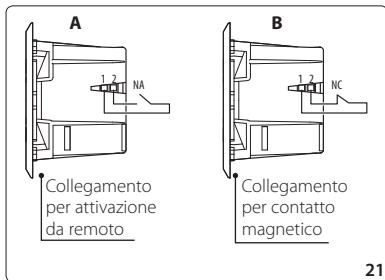
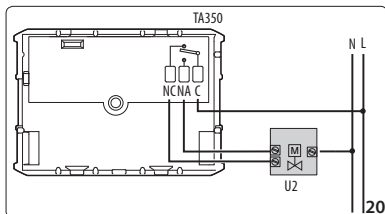
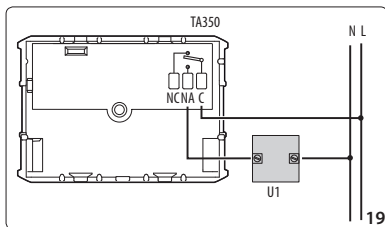

2 - COLLEGAMENTI ELETTRICI

I collegamenti vanno effettuati in funzione del tipo di apparecchiatura comandata dal termostato; seguire quindi lo schema di figura 19, figura 20 oppure di figura 21.

LEGGENDA

Conduttori di alimentazione da rete

N= neutro

L= fase

Contatti del relé

C= comune

NA= contatto normalmente aperto

NC= contatto normalmente chiuso

NOTA. Nei casi in cui sia necessario utilizzare il contatto NC per il collegamento all'impianto, rimuovere la parte linguetta frazionabile che blocca l'accesso al morsetto.

Carichi

U1= bruciatore, pompa di circolazione, elettrovalvola, ecc.

U2 = valvola motorizzata

NOTA. Per il collegamento fare riferimento alla documentazione tecnica del dispositivo da comandare.

Ingressi per comando da remoto e per contatto magnetico

1 ingresso

2 ingresso

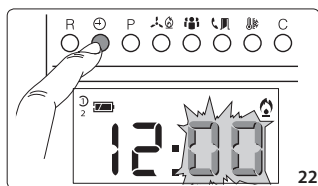

3 - IMPOSTAZIONE DELL'OROLOGIO

- Estrarre il corpo dell'apparecchio.
- Premere il pulsante  per visualizzare l'orologio.
- Premere 1 volta il pulsante \oplus (fig. 22).
Le cifre dei minuti lampeggiano.

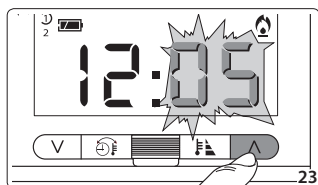

- Premere il pulsante \wedge oppure \vee fino a raggiungere il valore esatto dei minuti (fig. 23).
Ad ogni pressione sui pulsanti \wedge oppure \vee le cifre sul display diminuiscono o aumentano di una unità; mantenendoli premuti, le cifre sul display si susseguono lentamente per i primi 5 secondi, poi più velocemente.

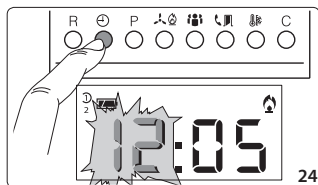

- Premere il pulsante \oplus (fig. 24).
Le cifre delle ore lampeggiano.

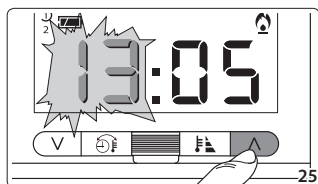

- Premere il pulsante \wedge oppure \vee fino a raggiungere l'ora esatta (fig. 25).

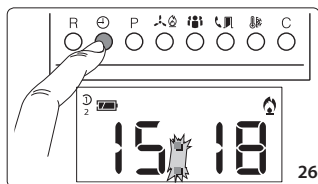

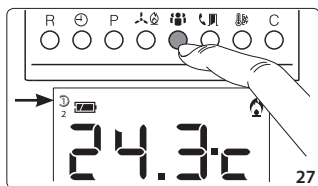

- Premere il pulsante \oplus per terminare la procedura di impostazione ora (fig. 26).
I due punti fra ore e minuti lampeggeranno confermando la conclusione dell'operazione.
In ogni caso, dopo 15 secondi dall'ultima manovra, l'apparecchio automaticamente esce da questa procedura memorizzando gli ultimi dati impostati.

- Reinscrivere il corpo dell'apparecchio.



4 - SELEZIONE DEL PROFILO UTENTE

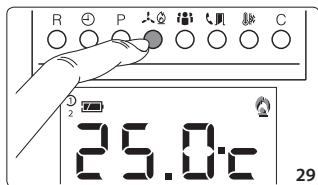
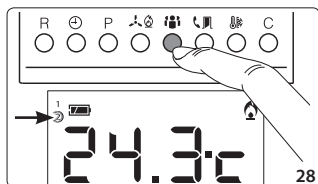

Premendo il tasto , si può variare, in modo ciclico, il profilo utente selezionando uno dei due disponibili. L'accensione di una delle due icone  (fig. 27) o  (fig. 28) consentendo di verificare la scelta effettuata.



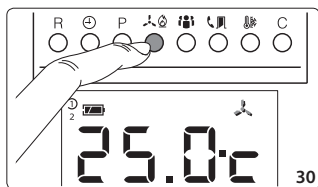

5 - SELEZIONE MODALITÀ DI FUNZIONAMENTO

Premendo il tasto , si può variare, in modo ciclico, la modalità di funzionamento tra RISCALDAMENTO, RAFFRESCAMENTO e ESCLUSIONE DEL CONTROLLO.



L'accensione dell'icona  (riscaldamento),  (raffrescamento) o  (esclusione del controllo) consente di verificare la scelta effettuata (fig. 29-30-31).

L'accensione dell'icona  conferma l'esclusione del controllo dell'impianto da parte del TA350; in questa condizione è comunque attivo il controllo antigelo.

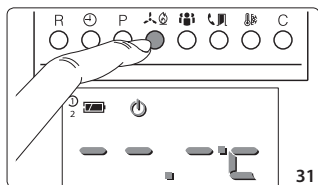

Per 5 secondi scompare l'indicazione della temperatura ambiente e viene visualizzato  (fig. 31).

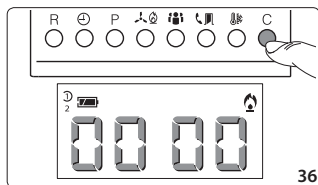
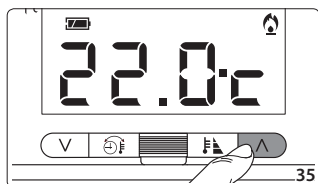
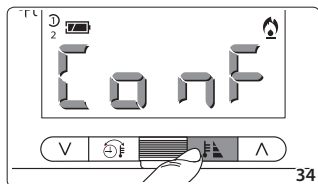
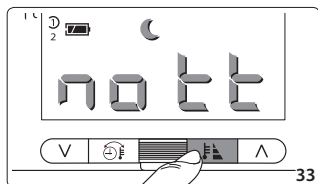
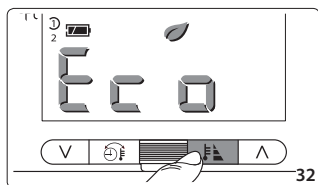



6 - SELEZIONE DEI LIVELLI DI TEMPERATURA (COMFORT, ECO, NOTTE)





Premendo il tasto , si può selezionare, il livello di temperatura tra ECO, NOTTE e COMFORT.

L'accensione dell'icona  (con l'indicazione **Eco** sul display) o  (con l'indicazione **notte** sul display) consentono di verificare la scelta effettuata (fig. 32-33). Una volta selezionata la temperatura COMFORT sul display compare per 2 secondi l'indicazione **CONF** (fig. 34). Successivamente verrà visualizzata la temperatura associata a **CONF** per 2 secondi e poi nuovamente la temperatura ambiente.

7 - FORZATURA TEMPORANEA MANUALE DELLA TEMPERATURA DESIDERATA

È possibile in qualsiasi momento forzare una temperatura manuale temporanea. Agendo sui pulsanti Δ ∇ è possibile selezionare un valore di temperatura temporaneo speciale.

Da questo momento il termostato azionerà l'impianto di riscaldamento o raffrescamento per seguire la nuova temperatura selezionata.

La modalità temporanea verrà evidenziata dallo spegnimento sul display dei due profili utente ( ) e dall'eventuale spegnimento dell'icona  e  (fig. 35).

Per ritornare al funzionamento normale a livelli di temperatura sarà sufficiente selezionare un livello di temperatura predefinito (eco, notte, comfort) o un profilo utente.

8 - TEMPO DI FUNZIONAMENTO DELL'IMPIANTO

- Per controllare il dato portare l'apparecchio al livello di temperatura che interessa mediante il pulsante  estrarre il corpo dell'apparecchio e quindi premere il pulsante **C** (fig. 36).

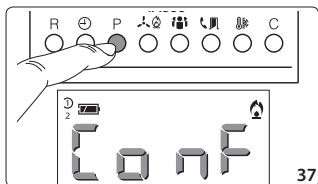

37

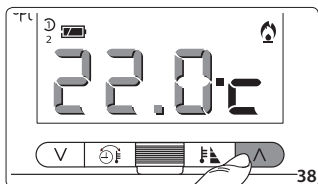

38

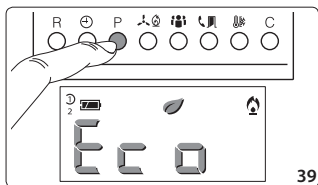

39

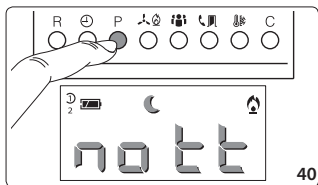

40

Sul display compare, per 5 secondi, il tempo di funzionamento.



Per effettuare l'azzeramento del contatore ed iniziare un nuovo conteggio, premere il pulsante ⊖ mentre le cifre sono visibili. Dopo 5 secondi l'indicazione scompare.

- Reinsерire il corpo dell'apparecchio.

9 - PROGRAMMAZIONE DEI LIVELLI DI TEMPERATURA (COMFORT, ECO E NOTTE)

Selezionare il profilo utente e la modalità di funzionamento per le quali si desidera personalizzare il livello di temperatura come illustrato nel capitolo "Selezione profilo Utente".

- Estrarre il corpo dell'apparecchio.

- Accertarsi che sia attivo il simbolo relativo al programma di riscaldamento  o raffrescamento .

- Premere il pulsante **P** (fig. 37).

Compare sul display la dicitura **CONF** relativa al livello di temperatura COMFORT.

- Agendo sul pulsante **Δ** oppure **V** è possibile impostare il valore di temperatura desiderato per COMFORT (fig. 38); scomparirà la scritta **CONF** e comparirà sul display la temperatura da impostare.

- Premere il pulsante **P** per confermare il valore della temperatura visualizzata sul display.

- Ripetere la procedura appena descritta per gli altri livelli di temperatura ECO (**ECO**) (fig. 39) e NOTTE (**notte**) (fig. 40).

In ogni caso dopo 10 secondi dall'ultima manovra l'apparecchio esce dalla procedura prendendo per validi i dati impostati sino a quel momento.

- Impostati i valori dei livelli di temperatura premere il pulsante **P** per confermare e uscire dalla programmazione.

NOTA. Il display lampeggerà per 2 secondi a confermare l'avvenuta modifica.

- Reinsерire il corpo dell'apparecchio.

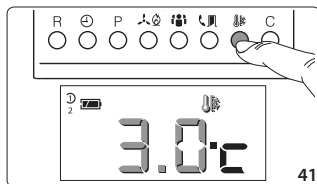

10 - PROGRAMMAZIONE DELLA TEMPERATURA ANTIGELO

- Estrarre il corpo dell'apparecchio.
- Premere il pulsante e verificare l'attivazione del simbolo corrispondente (fig. 41).

Sul display compare la temperatura antigelo predefinita (3 °C) che rimane visualizzata per 5 secondi (fig. 42).

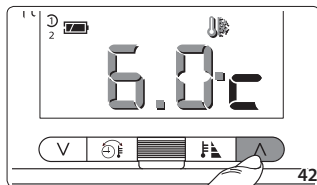

- Premere il pulsante \wedge o \vee per selezionare una qualsiasi temperatura fra 3 °C e 16 °C (fig. 42).

- Premere il pulsante per uscire e memorizzare il dato impostato.

In ogni caso dopo 10 secondi dall'ultima manovra l'apparecchio esce dalla procedura prendendo per validi i dati impostati sino a quel momento.

- Reinserire il corpo dell'apparecchio.

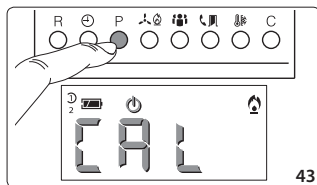

11 - CALIBRAZIONE DELLA MISURA DELLA TEMPERATURA

- Assicurarsi di essere in funzionamento OFF.

- Premere il pulsante **P** (fig. 43).

Sul display compare la scritta CAL.

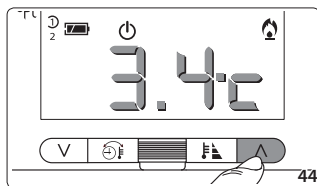

- Premere il pulsante \wedge (avanti) o \vee (indietro) (fig. 44) sino a raggiungere il valore di correzione desiderato.

Premendo una delle due frecce scomparirà la scritta CAL e comparirà sul display il valore di correzione da impostare.

In ogni caso dopo 10 secondi dall'ultima manovra l'apparecchio esce dalla procedura prendendo per validi i dati impostati sino a quel momento.

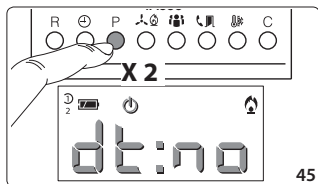

12 - PROGRAMMAZIONE DEL DIFFERENZIALE TERMICO

- Assicurarsi di essere in funzionamento OFF.

- Premere 2 volte il pulsante **P** (fig. 45).

Compare sul display la dicitura dt: no oppure dt: on

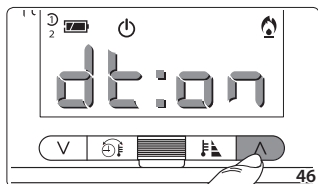

- Premere il pulsante **Λ** o **V** (fig. 46) e selezionare **on**.

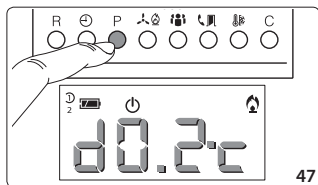

- Premere, ancora, il pulsante **P** (fig. 47).

Sul display compare il valore del differenziale termico impostato d0.2c.

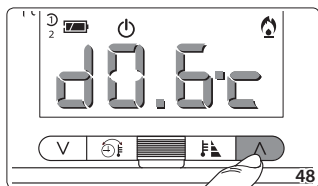

- Premere il pulsante **Λ** o **V** (fig. 48) per modificare questo dato sino al valore desiderato.

Impostando il differenziale a 0 °C viene rispettato, durante il funzionamento, un tempo minimo di accensione/spengimento pari ad 1 minuto indipendentemente dalla temperatura rilevata in ambiente.

- Premere il pulsante **P** per uscire dalla programmazione.

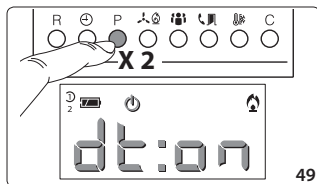

13 - PROGRAMMAZIONE PROPORZIONALE/INTEGRALE

- Assicurarsi di essere in funzionamento OFF.

- Premere 2 volte il pulsante **P** (fig. 49).

Compare sul display la dicitura **dt:00** oppure **dt:00**.

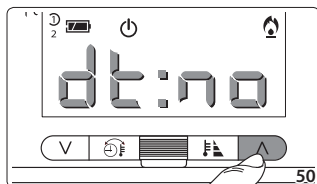

- Premere il pulsante **Λ** o **V** (fig. 50) e selezionare **00**. In questo modo viene selezionato il sistema di controllo proporzionale integrale.

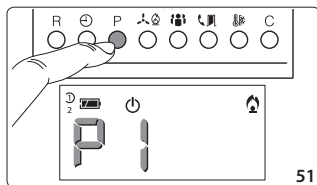

- Premere il pulsante **P**, sul display compare **P1** (fig. 51).

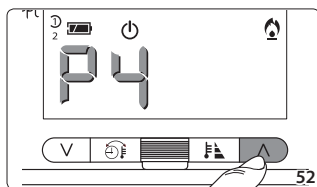

- Premere il pulsante **Λ** o **V** (fig. 52) per selezionare il sistema di controllo P1, P2, P3 o P4.

- Se viene selezionato un programma P1, P2 o P3, premendo il pulsante **P** si esce dalla programmazione.

Se si è selezionato il programma P4 si continua con la programmazione spiegata nelle pagine che seguono.

I programmi P1, P2 e P3 sono programmi fissi, mentre il programma P4 è completamente programmabile dall'utente.

| Programma | Durata Ciclo | Tempo di Minimo ON | Banda Proporzionale | Tipo di Impianto |
|-----------|-------------------------------|--------------------|---------------------|--|
| P1 | 10 minuti | 1 minuto | 1,5 °C | Base per bruciatore a gas, ventilconvettori, valvole di zona, termosifoni in alluminio |
| P2 | 5 minuti | 1 minuto | 1,5 °C | Termosifoni elettrici |
| P3 | 20 minuti | 2 minuti | 1,5 °C | Impianti radianti o a pavimento, raffrescamento |
| P4 | 5-10-15-20-25-30-35-40 minuti | da 1 a 5 minuti | da 1 °C a 3 °C | |

Tab. 2

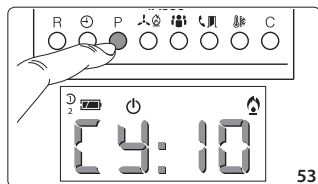

-Selezionato il programma **P4**, premendo il pulsante **P** sul display compare **4:10** (fig. 53).

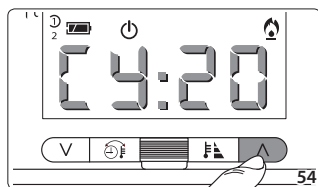

- Premere il pulsante **Λ** o **V** per selezionare il tempo di ciclo desiderato tra 5, 10, 15, 20, 25, 30, 35 o 40 minuti (fig. 54).

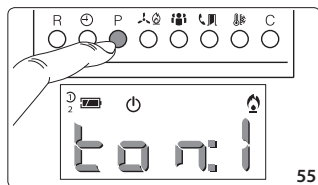

- Premere il pulsante **P** (fig. 55).
Sul display compare **0:01**

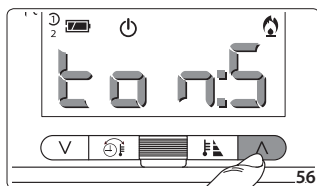

- Premere il pulsante Λ o V (fig. 56) per selezionare il tempo minimo di accensione o di spegnimento tra 1 e 5 minuti.

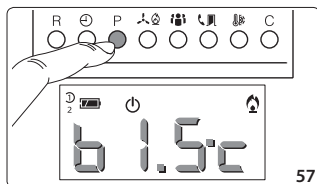

- Premere il pulsante **P** (fig. 57).
Sul display compare **b 1.5.c**.

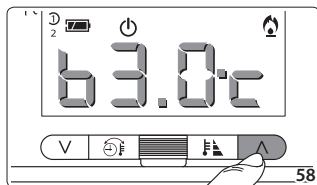

- Premere il pulsante Λ o V (fig. 58) per modificare la Banda Proporzionale tra 1 e 3 °C.

- Premere il pulsante **P** per uscire dalla programmazione.

Tutti i parametri relativi all'impostazione proporzionale/integrale vengono memorizzati nella memoria permanente, vedi capitolo 13.

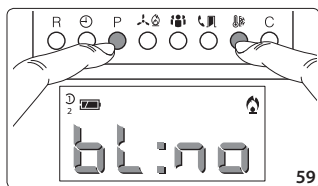

14 - BLOCCO IMPOSTAZIONE TEMPERATURA

Una volta impostato tutti i livelli di temperatura sia in riscaldamento che in raffreddamento:

- Estrarre il corpo dell'apparecchio.
- Premere i pulsanti **P** e  per 3 secondi sul display compare **bl: on** oppure **bl: no** (fig. 59).

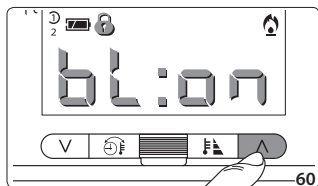

- Premere il pulsante **Λ** o **V** (fig. 60) per selezionare **on** se si vuole bloccare i livelli e **no** se si vogliono sbloccare.

In caso di attivazione del blocco dell'impostazione della temperatura sul display compare l'icona  (fig. 60).

- Premere i pulsanti **P** e  per uscire dalla programmazione.

Nota. Dopo 5 secondi si esce automaticamente dalla programmazione.

- Reinscrivere il corpo dell'apparecchio.

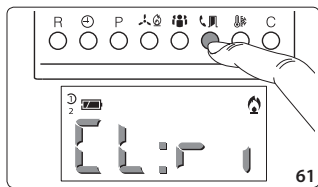

15 - COMANDO DA REMOTO

Per abilitare il comando da remoto:

- Estrarre il corpo dell'apparecchio.
- Premere il pulsante  (fig. 61).

*Compare sul display la dicitura **rl: r**, o **rl: rA***

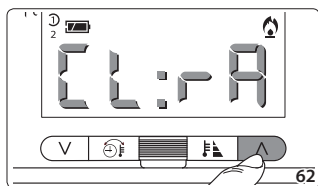

- Premere il pulsante **Λ** o **V** (fig. 62) per selezionare **rl: r**, abilitando l'ingresso al comando da remoto in modalità riscaldamento, **rl: rA** abilitando l'ingresso al comando da remoto in modalità raffreddamento.

- Premere il pulsante  per uscire dalla programmazione

- Reinscrivere il corpo dell'apparecchio.

NOTA. Il comando da remoto attiva il livello Comfort nella modalità selezionata.

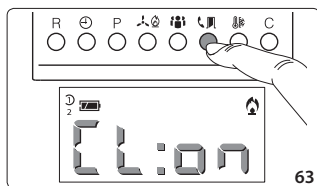

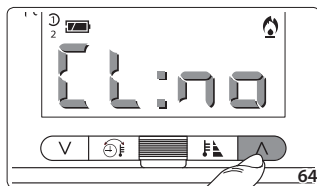

16 - DISABILITAZIONE CONTROLLO IMPIANTO DA CONTATTO MAGNETICO

- Estrarre il corpo dell'apparecchio
- Premere il pulsante  (fig. 63).

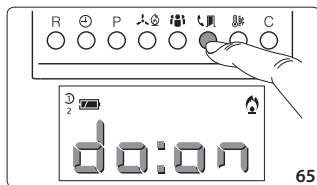

- Premere il pulsante Λ o V (fig. 64) per selezionare **E L: n o** per disabilitare l'ingresso al comando da remoto.



- Premere il pulsante  (fig. 65).
- Premere il pulsante Λ o V (fig. 66) per selezionare **d o: n o** per abilitare l'ingresso all'utilizzo di un contatto magnetico o **d o: n o** per disabilitare l'ingresso.
- Premere il pulsante  per uscire dalla programmazione.
- Reinsерire il corpo dell'apparecchio.

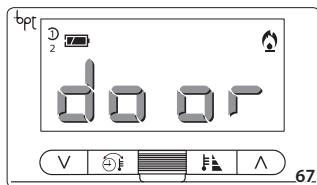
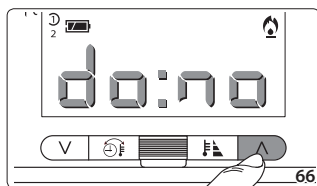

L'avvenuta disabilitazione controllo impianto verrà segnalata attraverso indicazione **d o o r** su display (fig. 67).

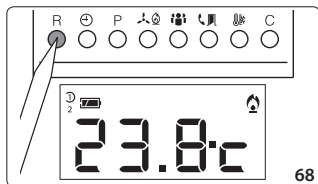

17 - RESET

Anomalie di funzionamento intervenienti e altre ragioni tecniche possono richiedere il reset dell'apparecchio.

- Estrarre il corpo dell'apparecchio.
- Premere il pulsante **R** (fig. 68).
- Reinscrivere il corpo dell'apparecchio.

Questa operazione NON comporta la cancellazione di eventuali personalizzazioni che saranno ripristinate, assieme agli altri dati, al riavvio dell'apparecchio.

NOTA. Dopo il RESET impostare l'ORA come indicato al capitolo 3.

Per ripristinare tutte le impostazioni di fabbrica (parametri di default) procedere come segue:

- premere contemporaneamente i pulsanti Δ , ∇ e .
- resettare l'apparecchio.

Il TA350 si riattiverà in modalità RISCALDAMENTO (o RAFFRESCAMENTO, qualora sia stato resettato in questa modalità) e temperatura COMFORT.



18 - SOSTITUZIONE DELLE PILE DI ALIMENTAZIONE

L'indicazione  lampeggiante sul display indica che le pile devono essere sostituite entro 1 mese circa (fig. 69).

Quando sul display compare l'indicazione **batt** più il simbolo , l'apparecchio non è più operativo ed ha posto in OFF il sistema di climatizzazione (fig. 70).

ATTENZIONE. *La mancata sostituzione in tempo utile delle batterie può causare danni al sistema di riscaldamento (non è più garantita la protezione antigelo).*

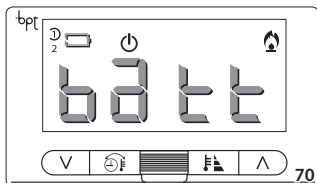

Per la sostituzione procedere come segue:
- Estrarre la linguetta **L** (1) e il corpo dell'apparecchio dal telaio sfilandolo fino all'arresto (2), e quindi, premendo sulle due alette laterali (3), estrarlo completamente (fig. 71).

Le indicazioni sul display scompaiono.

- Inserire n. 3 pile **alcaline** LR03 tipo minitilo AAA da 1,5V nell'apposita sede rispettando le polarità indicate sul fondo dell'alloggiamento (fig. 72).

Dopo qualche secondo le indicazioni sul display ricompariranno.

Inserire a fondo il corpo dell'apparecchio nel telaio ed inserire la linguetta **L**.

Attenzione. *L'errato posizionamento delle pile può danneggiare l'apparecchio. Il tempo a disposizione per sostituire le pile è di circa 2 minuti.*

*Superato il periodo per la sostituzione delle pile o dopo aver premuto il pulsante di reset **R** (fig. 68) vengono perse le impostazioni effettuate.*

Per riavviare l'apparecchio procedere come descritto a partire dal capitolo 3.

ATTENZIONE. *L'utilizzo di pile esaurite può causare anomalie di funzionamento.*

In questo caso procedere come indicato nel capitolo 17.

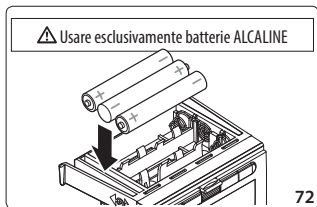
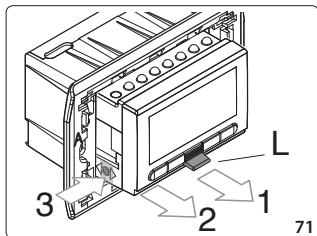

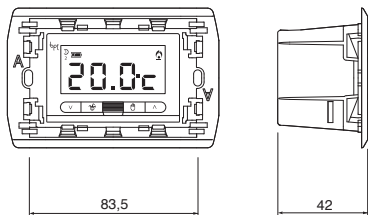
19 - CARATTERISTICHE TECNICHE

- Apparecchio per uso domestico.
- Dispositivo elettronico a montaggio indipendente.
- Display grafico LCD.
- Alimentazione: 3 pile ministilo alcaline LR03 tipo AAA da 1,5V.
- Autonomia: maggiore di 2 anni.
- Rele: tensione massima 250V, corrente massima 5A con carico resistivo (2A con carico induttivo).
Tipo d'azione: 1B-U.
Contatti disponibili: 1 contatto di scambio NA-NC.
- Campo di regolazione: da +3 °C a +35 °C.
- Intervallo di rilevamento della temperatura ambiente: 15 secondi.
- Risoluzione di lettura: 0,1 °C.
- Campo di lettura visualizzata: da 0 °C a +40 °C.
- Precisione: +/- 0,3 °C.
- Software di classe A.
- Grado d'inquinamento: 2.
- Tensione impulsiva: 4 kV.
- Temperatura massima della testa di comando: 40 °C.
- Grado di protezione: IP30.
- Isolamento elettrico classe II.
- Temperatura di funzionamento: da 0 °C a +40 °C.



BPT S.p.A. a Socio Unico
Via Cornia, 1
33079 Sesto al Reghena-PN-Italy
www.bpt.it
info@bpt.it