

Thermostat d'ambiance et récepteur mural

réf. 56278

Thermostat d'ambiance programmable et récepteur mural, 1 canal, 433 MHz

Thermostat d'ambiance programmable digital, à cycle hebdomadaire et récepteur 1 canal, 433 MHz, 1 contact 16 A AC1, libre de potentiel



Ce thermostat programmable a été conçu pour vous apporter confort et économie d'énergie. Il permet de programmer et de réguler votre chauffage selon 3 niveaux de température:

- **Température confort** : c'est la température que vous souhaitez pendant vos heures de présence.
- **Température économique** : c'est la température que vous souhaitez pendant vos absences de courte durée ou pendant la nuit.
- **Température hors-gel** : c'est la température minimale assurée pendant vos absences prolongées. Elle protège votre logement des risques du gel.

Ces 3 programmes préenregistrés et son programme libre vont vous permettre jour par jour d'adapter votre chauffage à votre mode de vie.

En parcourant cette notice vous découvrirez comment utiliser les différentes fonctions de votre thermostat programmable.

Présentation du produit

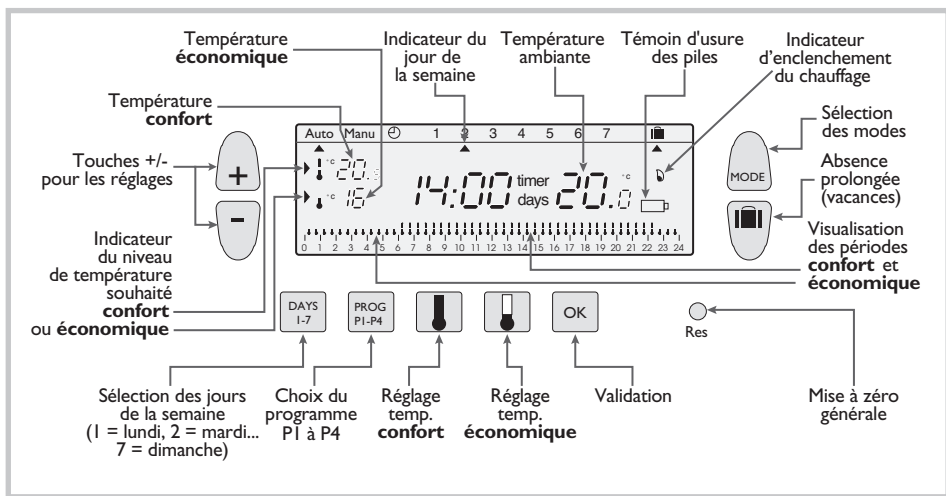

Modification de la température économique

- 1 Appuyez sur la touche .
- 2 Modifiez la température avec les touches + ou -.
- 3 Validez avec la touche **OK**.

La programmation

Pour programmer votre semaine vous disposez de 4 programmes : **P1, P2, P3** qui sont préenregistrés et non modifiables.

P4 : libre, qui vous permet de créer un programme personnalisé et différent pour chaque jour de la semaine.

P1 = Température confort de **6h00 à 23h00**.
Température économique de **23h00 à 6h00**.
P1 est affecté aux 7 jours de la semaine par défaut. S'il correspond à votre rythme de vie, restez en mode automatique, sinon continuez.

P2 = Température confort de **6h00 à 8h30** et de **16h30 à 23h00**.
Température économique de **8h30 à 16h30** et de **23h00 à 6h00**.

P3 = Température confort de **6h00 à 8h30** et de **11h30 à 13h30** et de **16h00 à 23h00**.
Température économique de **8h30 à 11h30** de **13h30 à 16h30** et de **23h00 à 6h00**.

P4 = Programme libre vous permettant de créer jusqu'à 12 périodes en température confort et 12 périodes en température économique et ceci pour chaque jour de la semaine.

Sélection d'un programme existant P1, P2, P3 pour un jour de la semaine (en mode programmation, toutes les modifications se valident automatiquement).

Exemple P2 pour mercredi:

- 1 Appuyez sur la touche **PROG P1-P4** pour passer en mode programmation. Le n° du programme affecté au jour clignote sur la partie droite de l'afficheur.
- 2 Appuyez sur la touche **DAYS 1-7** jusqu'à l'apparition du pointeur ▲ sous le jour que vous souhaitez programmer (dans notre exemple mercredi).
- 3 Appuyez sur la touche **PROG P1-P4** jusqu'à l'apparition dans la partie droite de l'écran du numéro de programme **P2** clignotant.
- 4 Appuyez sur la touche **OK** pour valider; le jour suivant vous est automatiquement proposé.

Mise en place/remplacement des piles

Votre thermostat est pourvu d'un témoin d'usure des piles, veuillez dès son apparition en bas à droite de l'afficheur procéder au remplacement de celles-ci (utilisez 2 piles 1,5 V alcalines LR6 - l'autonomie est d'environ 12 mois).

Lors du remplacement des piles, votre thermostat programmable conserve ses programmes pendant 60 secondes.

- ! Avant de commencer la programmation de votre appareil, veuillez abaisser le capot et appuyer sur la touche **RESET** à l'aide d'une pointe de stylo.

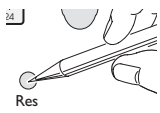

Mise à l'heure et au jour actuel

C'est la première mise en service. Vous venez d'appuyer sur la touche **RESET** (comme ci-dessus). Les inscriptions **12:00** et le pointeur ▲ sous le jour 1 (lundi) clignotent.

- 1 Mettez à l'heure avec les touches + ou - (un appui prolongé sur la touche accélère le défilement de l'heure).
- 2 Réglez le jour actuel par appuis successifs sur la touche **DAYS 1-7**, un pointeur ▲ apparaît sous le jour correspondant (1 = lundi, 2 = mardi, 3 = mercredi etc.).
- 3 Validez avec la touche **OK**.
- 4 Pour modifier l'heure ou le jour, appuyez sur la touche **MODE** jusqu'à l'apparition du pointeur ▲ sous le sigle horloge et procédez comme ci-dessus aux points 1, 2 et 3.

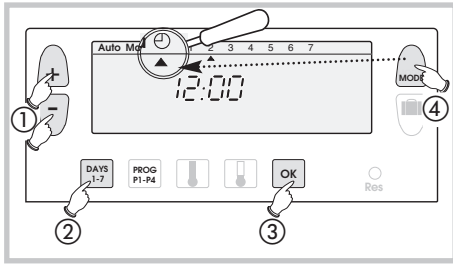

Réglage des températures

Les températures **confort** et **économique** sont pré-réglées : **confort** = 20°C, **économique** = 16°C.

Modification de la température confort

- 1 Appuyez sur la touche .
- 2 Modifiez la température avec les touches + ou -.
- 3 Validez avec la touche **OK**.

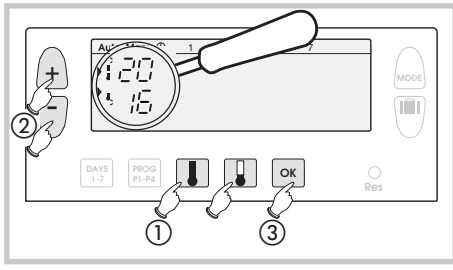

Création d'un programme P4

Un profil de 24 h composé de 48 thermomètres en bas de l'afficheur vous permet de visualiser aisément la composition de votre programme.

Un thermomètre à moitié vide correspond à **30 minutes** en température économique.

Un thermomètre plein correspond à **30 minutes** en température confort.

Exemple : création de 3 périodes en température confort pour le vendredi de 6h00 à 8h00, 12h00 à 14h00 et 18h00 à 22h00.

- Depuis le mode **Auto**, appuyez sur la touche **PROG P1-P4**.
- Appuyez sur la touche **DAYS 1-7** jusqu'à l'apparition du pointeur **▲** sous le jour que vous souhaitez programmer (dans notre exemple vendredi).
- Appuyez sur la touche **PROG P1-P4** jusqu'à l'apparition dans la partie droite de l'écran du n° de programme **P4** clignotant. Votre afficheur indique **0:00** et le premier thermomètre clignote sur le profil de 24h.
- Appuyez plusieurs fois sur la touche **↓** pour obtenir l'horaire **6:00** (chaque appui bref vous fait progresser de 30 minutes et un appui prolongé accélère la progression).
 - Appuyez plusieurs fois sur la touche **↓** pour obtenir l'horaire **8:00**.
 - Appuyez plusieurs fois sur la touche **↓** pour obtenir l'horaire **12:00**.
 - Appuyez plusieurs fois sur la touche **↓** pour obtenir l'horaire **14:00**.
 - Appuyez plusieurs fois sur la touche **↓** pour obtenir l'horaire **18:00**.
 - Appuyez plusieurs fois sur la touche **↓** pour obtenir l'horaire **22:00**.

Si vous avez fait une erreur (ex : 11:30 au lieu de 12:00) utilisez les touches **+** ou **-** pour avancer ou reculer et corriger à l'aide des touches **↓** et **↑**.

- Appuyez sur la touche **OK** pour valider, le jour suivant vous est automatiquement proposé.
- Appuyez sur **MODE** pour repasser en mode automatique.

Modification temporaire de la température

En mode automatique, cette fonction très pratique vous permet de modifier temporairement la température ambiante.

Pour augmenter la température

• appuyez sur la touche **+** (plusieurs appuis si nécessaire).

Pour abaisser la température

• appuyez sur la touche **-** (plusieurs appuis si nécessaire).

L'indicateur du niveau de température en cours (confort ou économique) se met à clignoter. Cette modification prendra fin lors du prochain changement de température programmée.

Pour revenir au programme initial, appuyez sur **MODE** et replacez le pointeur **▲** sous **Auto**.

L'arrêt du clignotement de l'indicateur du niveau de température en cours (confort ou économique) marque la fin de la modification temporaire.

Mode absence prolongée (vacances)

Ce mode met votre logement à l'abri des risques du gel en maintenant une température minimum réglable dans votre logement durant vos absences (de 1 à 99 jours). Vous pouvez programmer la durée de votre absence pour prévoir la remontée en température de votre logement à votre retour.

- Appuyez sur la touche **☐**.
- Réglez la durée de votre absence en jour (de 1 à 99 jours) avec les touches **+** et **-** (la journée en cours compte pour 1).
- Validez avec la touche **OK**.
- Réglez le niveau de température souhaité pendant votre absence avec les touches **+** et **-**.
- Validez avec la touche **OK**, restez dans ce mode. Pour annuler et revenir en mode automatique appuyez sur **MODE**.

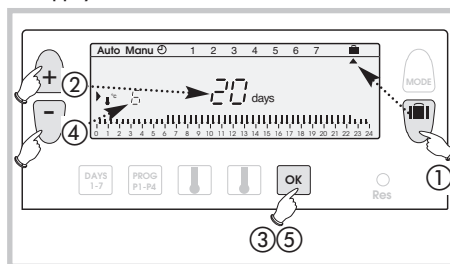

Guide de l'installateur

Votre thermostat programmable doit être installé à environ 1,50 m du sol, sur un mur intérieur, à l'abri du rayonnement solaire direct et de toute source de chaleur, telle que téléviseur, lampe, courant d'air, etc.

- Abaissez le capot, dévissez la vis.

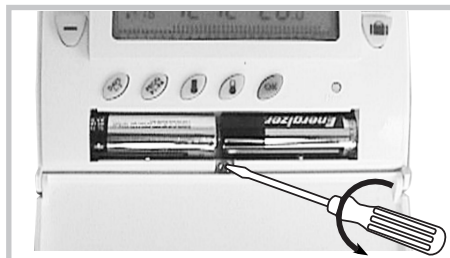

- Débrochez délicatement la face avant.



- Fixez le socle au mur et raccordez l'appareil.

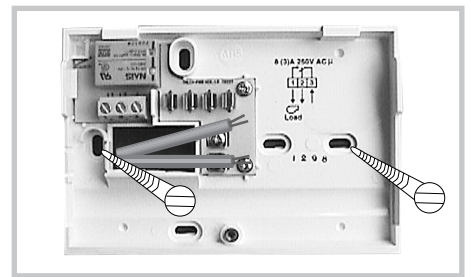

- Raccordez le thermostat selon le schéma ci-dessous.

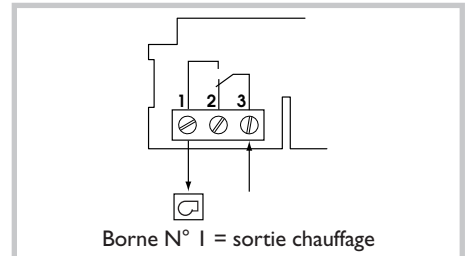

Si votre chaudière possède une entrée thermostat, supprimez le pontage reliant les 2 bornes thermostat et raccordez les bornes 1 et 3 de votre thermostat programmable aux 2 bornes d'entrée thermostat de la chaudière (le sens de raccordement est indifférent).

Réglages éventuels

ON Fonction anti-blocage de la pompe de circulation (enclenchement de la pompe durant 1 minute toutes les 24 heures).

- Arrêt fonction antiblocage
- Marche fonction antiblocage

Caractéristiques techniques

- Plage de réglage de la T°C confort : + 5°C à + 30°C
- Plage de réglage de la T°C réduite : + 5°C à + 30°C
- Plage de réglage de la T°C vacances : + 5°C à + 30°C
- Plage d'affichage de la T°C ambiante : + 0°C à + 40°C
- Différentiel statique : < 0,3 degré
- Alimentation : 2 piles alcalines type LR6
- Pouvoir de coupure : 1 RT - 8 (3) A/230 V AC
- Température de fonctionnement : 0°C à + 50°C
- Température de stockage : - 10°C à + 65°C
- Hygrométrie : 85 % max à + 20°C
- Degré de protection : IP30
- Classe d'isolation : II (normes EN 60730)
- Raccordement : par bornier à vis jusqu'à 2,5 mm²

Made in France

Utilisable partout en Europe et en Suisse

Lecture des programmes

Vous pouvez vérifier votre programmation.

- Depuis le mode **Auto** appuyez sur la touche **PROG P1-P4**.
- Avec la touche **DAYS 1-7** sélectionnez le jour de 1 à 7 et vérifiez votre programme sur le profil de 24h en bas de l'afficheur (exemple ci-dessous).



- Appuyez sur **MODE** pour repasser en mode automatique.

Mode automatique Auto

Le passage en mode automatique se fait en appuyant sur la touche **MODE** jusqu'à l'apparition du pointeur **▲** sous **Auto**.

En mode automatique votre thermostat s'adapte à votre rythme de vie en réalisant le ou les programmes que vous avez choisis.

Mode manuel Manu

Le mode manuel transforme votre appareil en un simple thermostat. Il vous permet de maintenir une température constante dans votre logement (réglable de 5°C à 30°C).

- Appuyez sur la touche **MODE** pour positionner le pointeur **▲** sous **Manu**.
- Appuyez sur **+** ou **-** pour régler la température souhaitée (exemple 22,5 °C). Pour quitter le mode **Manu**, appuyez sur **MODE** et positionnez le pointeur **▲** sous **Auto**.

Récepteur mural

réf. 56278

Récepteur mural 1 canal, 433 MHz, 1 contact 16 A ACI

Récepteur 1 canal 433 MHz, 1 contact 16 A ACI,
libre de potentiel



De Dietrich



Le récepteur radio est conçu pour fonctionner avec des thermostats et thermostats d'ambiance programmables afin de piloter une chaudière ou un radiateur électrique.

Présentation du produit

- 1 Bouton poussoir de configuration et de forçage.
- 2 Témoin de mise sous tension et de codage.
Voyant allumé = le produit est alimenté.
Ce voyant clignote lors des opérations de codage.
- 3 Témoin de fonctionnement.
Ce voyant est allumé lorsque le contact de sortie du récepteur est fermé = ON.

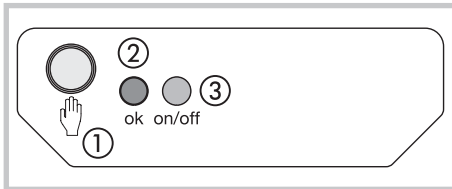

L'ensemble émetteur + récepteur est codé en usine, il est donc immédiatement fonctionnel.

Configuration

- Pour associer un émetteur au récepteur :
- Appuyez pendant plus de 3 secondes sur le bouton poussoir ① du récepteur.
 - Le voyant **OK** ② clignote, relâchez la touche. Vous êtes en mode configuration.
 - Appuyez pendant 3 secondes sur le bouton RESET du thermostat.
 - Le voyant **OK** ② du récepteur s'arrête de clignoter au bout de 5 secondes environ. Le lien émetteur/récepteur est établi.

Mise à zéro

- Pour effacer tous les liens émetteur/récepteur :
- Appuyez pendant plus de 10 secondes sur le bouton poussoir ① du récepteur.
 - Le voyant **OK** ② clignote lentement puis plus rapidement.
 - Ré-appuyez pendant 3 secondes sur le bouton poussoir ① du récepteur.
 - Le voyant **OK** ② arrête de clignoter, tous les liens sont effacés. Le récepteur retourne en mode auto.

Forçage

La commande manuelle est disponible sur ce produit.
• Appuyez brièvement sur le bouton poussoir ① du récepteur (appui < 3 s.).

Chaque appui bref inverse l'état de la sortie.

La commande radio reste prioritaire.

Que faire si ?

- **Le chauffage ne se met pas en marche :**
- le récepteur n'est pas alimenté : (voyant **OK** ② éteint). Vérifiez le fusible et le disjoncteur.
- **Le récepteur est hors de portée de l'émetteur :**
- rapprochez-vous suffisamment du récepteur.
- **Le récepteur ne reconnaît pas le code de l'émetteur :**
- reconfigurez le récepteur.
- **L'application ne se met pas en marche ou ne s'arrête pas :**
- le récepteur ou l'émetteur est dans une zone perturbée par des émissions d'ondes (radio amateur, télévision, borne réseau GSM etc.) : déplacez le récepteur ou l'émetteur hors de la zone perturbée.

Si le problème persiste contactez votre électricien.

Caractéristiques techniques

Alimentation : 230V +10 % à -15 %
Charge minimale : 12V 100 mA
Sortie : 1 contact inverseur libre de potentiel
Pouvoir de coupure :

ACI : 16 A 250V
Inductif : 3 A (cos φ = 0,6)
433.92 MHz
Fréquence radio :
Indice de protection : IP43
Classe d'isolation : II
Tenue aux chocs : IK04
T° de fonctionnement : -10°C à +60°C
T° de stockage : -20°C à +70°C
Raccordement

Capacité souple : 0,5 à 1,5 mm²
Capacité rigide : 0,5 à 2,5 mm²
Dimensions : 130 x 60 x 27 mm
Hygrométrie : 90% max. à 20°C
Receiver class : 2

Made in France

Utilisable partout en Europe et en Suisse



Installation

Avant toute intervention, coupez le courant.
Le schéma de câblage ne représente pas les protections. L'installation doit être réalisée par un professionnel dans le respect des normes en vigueur.

Pour faciliter son installation, le kit est livré avec un câble souple 4 fils de 1,5 mm², longueur 1,20 m (non raccordé).

Pour le raccordement du récepteur HF, nous vous conseillons d'utiliser ce câble, en respectant le code couleur suivant :

brun = phase
bleu = neutre
gris } = liaison vers la chaudière
noir }

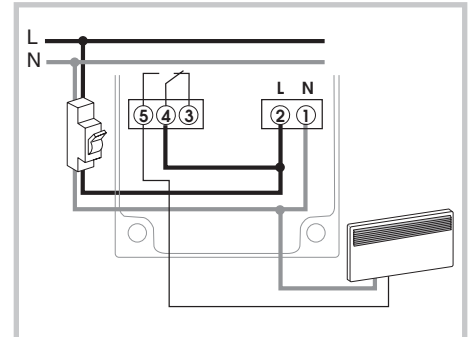

Pour convecteurs sans régulation fil pilote

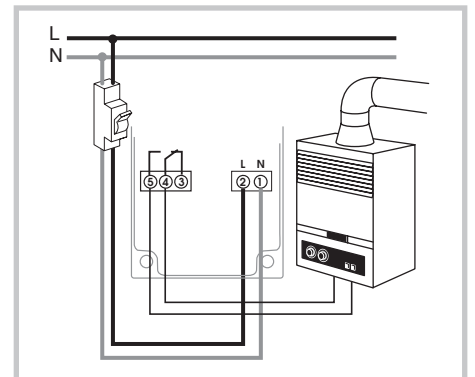

Déclaration de Conformité

Declaration of Conformity

Fabricant
Manufacturer

De Dietrich Thermique

57 rue de la Gare

F - 67570 Mertzwiller

Marque
Brand

De Dietrich 

Produit(s)
Product(s)

AD248

AD248

Nous déclarons, sous notre seule responsabilité, que les produits auxquels se réfèrent la présente déclaration sont conformes aux exigences essentielles des directives européennes suivantes:

We declare, under our sole responsibility, that the products related to this declaration are in compliance with the essential requirements of the following European Directives:

Année d'apposition du marquage



Affixing of the -marking:

09

Directive R&TTE 1999/5/EC du 09.03.1999

R&TTE directive 1999/5/EC from 09.03.1999

Conformément aux normes européennes harmonisées suivantes :

in compliance with the following harmonised European Standards:

EN 300220-1, EN 300220-3, EN301489-3,

EN60669-1, EN60669-2-1, NFEN 60730-1, NFEN 60730-2-9

Ces produits peuvent être utilisés dans toute l'UE, EEA et la Suisse

These products can be used in all EU, EEA countries and Switzerland.

Mertzwiller,
le 03 mars (March) 2009

Claude FREYD
Responsable Qualité/Quality Manager

Clock thermostat and Wall-mounting receiver

ref. 56278

Programmable clock thermostat and 1 channel 433 MHz receiver

Digital programmable clock thermostat, weekly cycle and 1 channel 433 MHz receiver, 1 contact 16A ACI, free of potential



Thermostat has been designed to offer you comfort and energy savings. It allows you to program and adjust your heating according to 3 temperature levels:

- **Comfort temperature:** this is the temperature for your hours of presence.
- **Reduced temperature:** this is the temperature for your brief absences or during the night.
- **Frost-protection temperature:** this is the minimum temperature for long absences. It protects your dwelling from the risk of frost.

These 3 prerecorded programs and a blank program will allow you to adapt your heating each day to your life style.

This instruction leaflet introduces you to the different functions of thermostat.

Product presentation

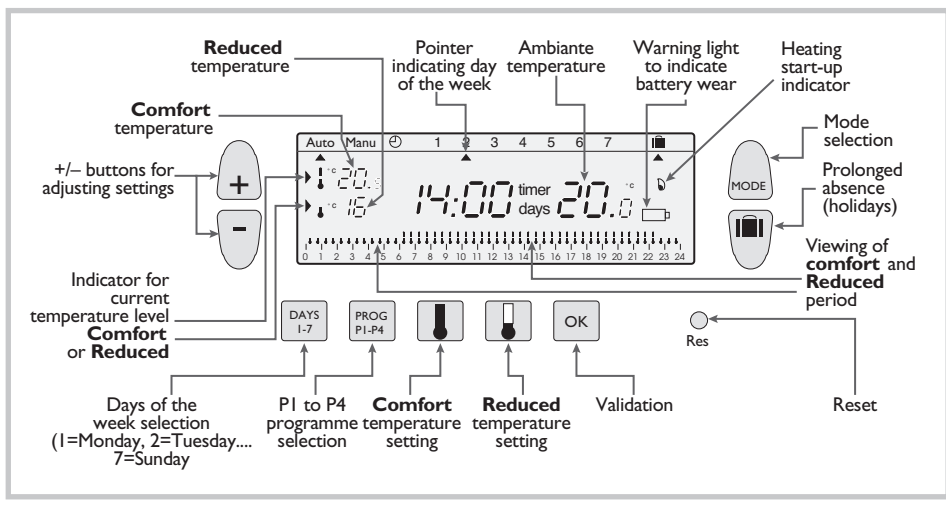

Modification of reduced temperature

- 1 Press the button.
- 2 Modify the temperature with the + or - button.
- 3 Validate with OK button.

Programming

You can program your week according to 4 program settings: **P1, P2, P3** are prerecorded and cannot be modified.

P4 is blank and allows you to create a personalized program varying according to the day of the week.

P1 = Comfort temperature from 6 a.m. till 11 p.m.
 Reduced temperature from 11 p.m. till 6 a.m.
 The default allocation of P1 is to 7 days of the week. If this corresponds to your life style, stay in automatic mode. Otherwise, continue.

P2 = Comfort temperature from 6 a.m. till 8.30 a.m. and from 4.30 a.m. till 11 p.m.
 Reduced temperature from 8.30 p.m. till 4.30 a.m. and from 11 p.m. till 6 a.m.

P3 = Comfort temperature from 6 a.m. till 8.30 p.m. from 11.30 a.m. till 1.30 p.m. and from 4.30 p.m. till 11 p.m.
 Reduced temperature from 8.30 a.m. till 11.30 a.m. from 1.30 p.m. till 4.30 p.m. and from 11 p.m. till 6 a.m.

P4 = Blank program allowing you to create up to 12 comfort temperature periods and 12 reduced periods for each day of the week.

Inserting or re-inserting the batteries

Thermostat is equipped with a warning light to indicate when the batteries need replacing. As soon as this indicator lights up at the bottom right-hand side of the display panel, replace the batteries (use two 1.5V LR6 alkaline batteries - life is approximately 12 months). Thermostat remains programmed for 60 seconds while batteries are being replaced.

- ! Before beginning the programming of the device, please slide cover down and press **RESET** with the tip of a pen.

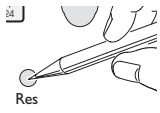

Setting to current time and day

You are putting the device into operation for the first time. You have just pressed the **RESET** button (see above). **12:00** appears and the pointer flashes under day 1.

- 1 Set the time using the + or - buttons (the numbers run off more quickly when the button is pressed continuously).
- 2 Set the current day by pressing several times on the **DAYS 1-7** button. A pointer appears under the corresponding day (1=Monday, 2=Tuesday, 3=Wednesday, etc.).
- 3 Validate with **OK** button.
- 4 If you wish to change the time or the day, press the **MODE** button until the pointer appears under the clock sign and continue as above for points 1, 2 and 3.

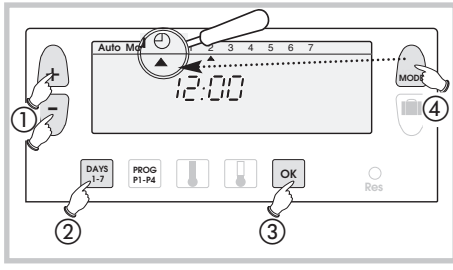

Temperature setting

Comfort and reduced temperatures are pre-set: **comfort = 20°C, reduced = 16°C.**

Modification of comfort temperature

- 1 Press the button.
- 2 Modify the temperature with the + or - button.
- 3 Validate with **OK** button.

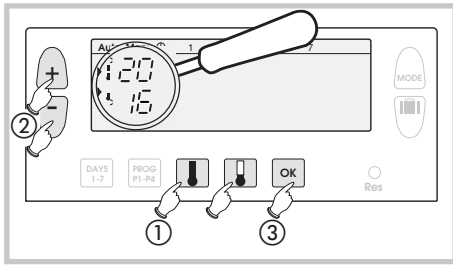

Selection of an existing P1, P2 or P3 programme for a day of the week (in programming mode all modifications are automatically validated).

Example - P2 for Wednesday.

- 1 Press the **PROG P1-P4** button to go into programming mode. The n° of the program assigned to the day flashes on the right-hand side of the display panel.
- 2 Press the **DAYS 1-7** until the pointer appears under the day you wish to program (Wednesday in our example).
- 3 Press the **PROG P1-P4** button until the **P2** program number flashes in the right side of the screen.
- 4 Press the **OK** button to validate. The following day is automatically proposed.

Creating a P4 program

A 24-hour profile composed of 48 thermometers at the bottom of the display panel allows your programme composition to be easily viewed.

A half-empty thermometer corresponds to **30 minutes** at reduced temperature.

A full thermometer corresponds to **30 minutes** at comfort temperature.

Example: programming 3 temperature periods for Friday: 6 a.m. till 8 a.m., noon till 2 p.m. and 6 p.m. till 10 p.m.

- From the **Auto**, mode press the **PROG P1-P4** button.
- Press the **DAYS 1-7** button until a pointer ▲ appears under the day you wish to program (Friday in our example).
- Press the **PROG P1-P4** button until the **P4** program number flashes in the right side of the screen. Your display panel indicates time as **0H00** and the first thermometer flashes on the 24-hour profile.
- Press the button several times to obtain **6:00** the time to the wall displayed advances by 30 minutes for each short press. Continuous pressing accelerates the time run-off.

If you make a mistake (e.g. 11:30 instead of 12:00) use the + or – buttons to advance or return and correct with the and thermometer buttons.

- Press the **OK** button. The following day automatically appears.
- Press the **MODE** button to return to automatic mode.

Program reading

You can check your programming.

- From **Auto** mode press the **PROG P1-P4** button.
 - With the **DAYS 1-7** button select the day from 1 to 7 and check your programming on the 24-hour profile at the bottom of the display panel (see example above).
- 
- Press the **MODE** button to return to automatic mode.

Auto automatic mode

You pass into automatic mode by pressing the **MODE** button until the pointer ▲ appears under **Auto**.

In automatic mode Thermostat adapts to your life style by running the programs you have selected.

Manu manual mode

Manual mode transforms your device into a simple thermostat. It allows you to maintain a constant temperature in your dwelling (set to a temperature of between 5°C and 30°C).

- Press the **MODE** button to position the pointer ▲ under **Manu**.
- Press + or – to adjust to the desired temperature (for instance 22.5°C). To quit the **Manu** mode, press **MODE** and reposition the pointer ▲ under **Auto**.

Temporary temperature modification

In automatic mode this very useful function allows you to modify ambient temperature temporarily.

To increase the temperature,
• press the + button (several times, if necessary).

To decrease the temperature,
• press the – button (several times, if necessary).

The current temperature level indicator (comfort or reduced) will begin flashing. This modification ends with the next change in programmed temperature.

To return to the initial program press **MODE** and reposition the pointer ▲ under **Auto**. The current temperature level indicator (comfort or reduced) will stop flashing when the temporary modification comes to an end.

Prolonged absence mode (holidays)

This mode protects your dwelling from freezing by maintaining a minimum adjustable temperature in your dwelling during your absences (from 1 to 99 days). You can program the length of your absence so that the temperature rises for your return.

- Press the button.
- Set the length of your absence in days (from 1 to 99 days) with the + and – the current day counts as one.
- Validate with **OK** button.
- Set the desired temperature level during your absence with the + and – buttons.
- Validate with the **OK** button. Remain in this mode. To cancel and return to automatic mode, press **MODE**.

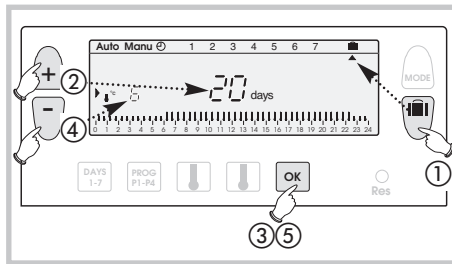

Installer's guide

The programmable thermostat must be installed about 1.5 metres from the floor, on an interior wall, away from direct sunlight and any source of heat, such as TV set, lighting, draught, etc.

- Pull cover down and remove the screw.

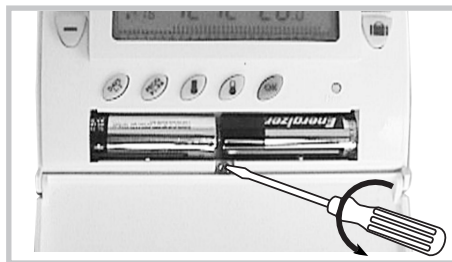

- Remove front face by unplugging it gently from the base.



- Fix the base on the wall.

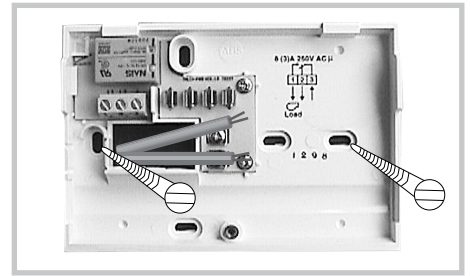

- Connect the thermostat following the picture below.

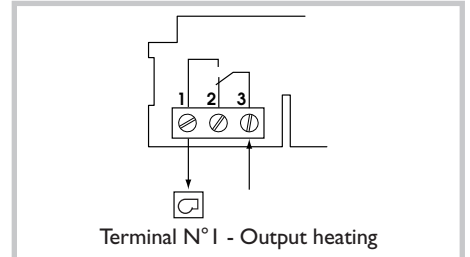

If your boiler is equipped with a thermostat input, remove the bypass of 2 thermostat terminals and connect them respectively to terminals 1 and 3 of the thermostat, to the 2 boiler's thermostat inputs (any connection scheme will do).

Possible settings

Circulation pump anti-lock system (starts the pump for 1 min every 24 hours).

Anti-locking function off

Anti-locking function on

Technical specifications

Adjustment range for comfort T°C: + 5°C to + 30°C

Adjustment range for reduced T°C: + 5°C to + 30°C

Adjustment range for holiday T°C: + 5°C to + 30°C

Adjustment range for ambient T°C: + 0°C to + 40°C

Static differential: < 0,3 degrees

Power: 2 standard LR6 alkalines batteries

Breaking power change over contact: I RT - 8 (3) A/230 V AC

Operating temperature: 0°C to + 50°C

Storage temperature: -10°C to + 65°C

Hygrometry: 85 % max to + 20°C

Degree of protection: IP30

Insulation class: II (EN 60730 standards)

Connection: by screwed barrier up to 2.5 mm²

Made in France

Usable in all Europe and Switzerland



Wall-mounting receiver

ref. 56278

**1 channel 433 MHz receiver,
1 contact 16A AC1**

1 channel 433 MHz receiver, 1 contact 16A AC1,
free of potential



De Dietrich



The radio receiver is designed to operate with thermostats and programmable room thermostats and used to control a boiler or an electric heater.

Product presentation

- ① Push button for configuration and priority setting.
- ② Indicator of Power on and coding light. LED on = product is powered on. This LED flickers during coding operations.
- ③ Operation indicator light. The LED is on when receiver's output contact is closed = ON.

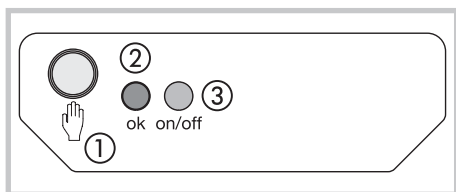

! The transmitter and receiver assembly is factory coded and is therefore immediately operational.

Configuration

- In order to associate the transmitter with the receiver:
- Press the receiver's ① push button for more than 3 seconds.
 - The indicator **OK** ② light will start flickering, release the push button. The system is in configuration mode.
 - Press the **RESET** button during 3 seconds of the transmitter.
 - The indicator **OK** ② button will stop flickering, at the end of 5 seconds. The transmitter/receiver link is now established.

Reset

- For clearing all transmission/reception links:
- Press the receiver's push button ① for more than 10 seconds.
 - The indicator **OK** ② light flickers slowly, then more quickly.
 - Press again the receiver's push button ① more than 3 seconds.
 - The indicator **OK** ② light stops flickering, all links have been cleared. The receiver returns to the auto mode.

Priority setting

Manual control is provided for this product.
• Press shortly receiver's ① push button (<3 sec).

Each press reverses output state.

! Radio control retains priority.

Troubleshootings

- **The heating does not start:**
- receiver's power supply is cut off (**OK** ② light is off). Check fuse and circuit breaker.
- **Receiver is outside of transmitter's range:**
- move transmitter closer to receiver.
- **Receiver does not recognize transmitter's code:**
- re-install receiver.
- **The system does not start or does not stop:**
- the receiver or transmitter is disturbed by radio transmission (radio ham, TV monitor, cellular phone re-transmitter, etc.): attempt to remove the source of disturbance.

In case of persistent problem, call on your electrician.

Technical specifications

Supply voltage: 230V +10 % at -15 %
Minimum load: 12V 100 mA
Output: 1 changeover contact free of potential
Switching capacity:

AC1: 16 A 250V
Inductive: 3 A (cos φ = 0,6)
433.92 MHz
Radio frequency:
Degree of protection: IP43
Isolation class: II
Mechanical protection: IK04
Operating temperature: -10°C to +60°C
Storage temperature: -20°C to +70°C
Electrical connection

Flexible capacity: 0,5 to 1,5 mm²
Rigid capacity 0,5 to 2,5 mm²
Dimensions: 130 x 60 x 27 mm
Hygrometry: 90% max. at 20°C
Receiver class: 2

Made in France
Usable in all Europe and Switzerland



Installation

! Before working on the installation, isolate all electrical supplies. All electrical wiring must be carried out by a qualified person.

For easier installation, the kit is supplied with a flexible 4-wire 1,5 mm² cable of 1.20m length (not connected).

We recommend using this cable for connecting the HF receiver according to the following colour codes:

brown = phase
blue = neutral
gray
black } = connection to the boiler

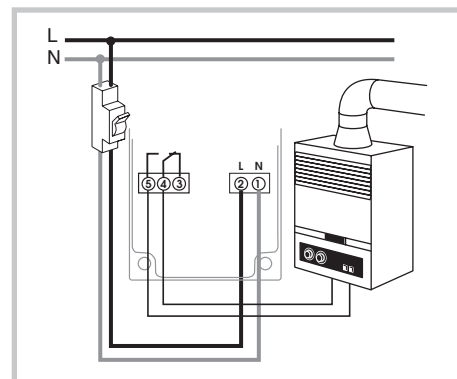
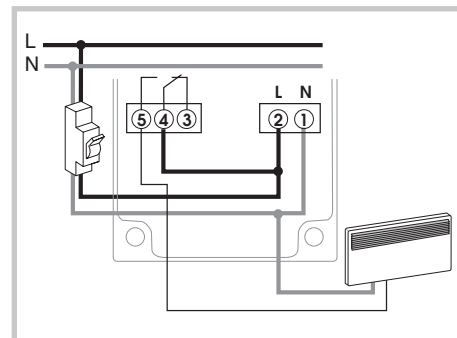

Uhrenthermostat und Wand-montage Empfänger

Art Nr. 56278

Programmierbare Uhrenthermostat und einkanal-Empfänger 433 MHz

Digital programmierbare Uhrenthermostat, Wochenzyklus und einkanal-Empfänger 433 MHz, 1 Kontakt 16 A ACI, potentialfreier Kontakt



Der Uhrenthermostat ist entwickelt worden, um für Sie Komfort und Energieeinsparung zu bieten. Mit diesem Gerät können Sie Ihre Heizung in 3 Temperaturstufen einstellen und programmieren:

- Die **Komforttemperatur**: das ist die Temperatur, die Sie haben möchten, wenn Sie anwesend sind.
- Die **Absenkttemperatur**: das ist die Temperatur, die Sie während Ihrer kurzzeitigen Abwesenheit oder während der Nacht haben möchten.
- Die **Frostschutztemperatur**: das ist die Mindesttemperatur für die Zeit einer längeren Abwesenheit. Mit dieser Einstellung ist Ihre Wohnung gegen Frost geschützt.

Diese 3 voreingestellten Temperaturwerte und ihre freie Programmierung machen es möglich, Ihre Heizung Tag für Tag an Ihre Lebensweise anzupassen. Wenn Sie diese Bedienungsanleitung durchlesen, werden Sie erfahren, wie Sie die einzelnen Funktionen des Uhrenthermostats einsetzen können.

Produktbeschreibung

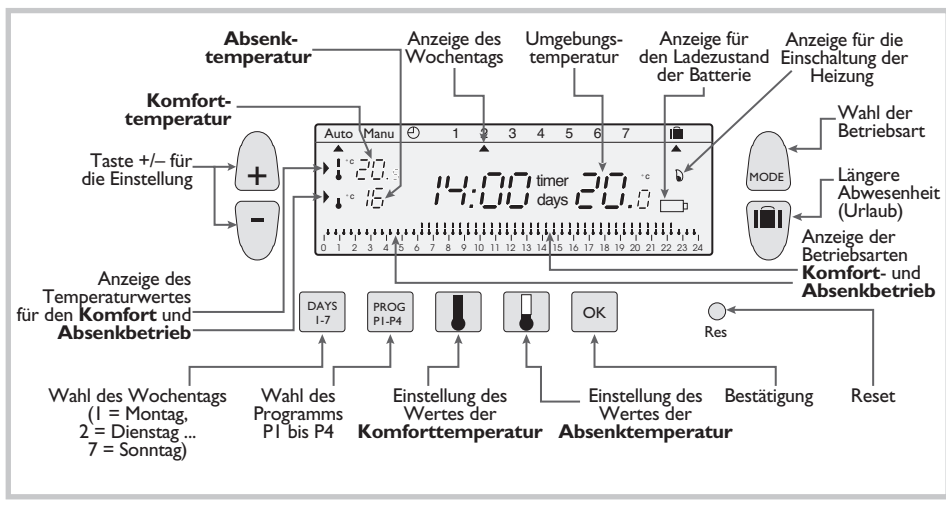

Änderung der Absenkttemperatur:

- 1 Die Taste drücken.
- 2 Mit der Taste + oder - den Wert der Temperatur ändern.
- 3 Bestätigen Sie die Einstellung mit der Taste OK.

Programmierung

Für die Programmierung Ihrer Woche verfügen Sie über 4 Programme: **P1, P2, P3** sind voreingestellt und können nicht verändert werden. **P4**: kann frei programmiert werden und erlaubt Ihnen damit, Ihr persönliches Programm für jeden einzelnen Wochentag zu erstellen.

P1 = Komforttemperatur von 6.00 Uhr bis 23.00 Uhr.
Absenkttemperatur von **23.00 Uhr bis 6.00 Uhr**.
P1 ist standardmäßig den 7 Wochentagen zugeordnet. Sollte dieses Programm Ihrem Lebensrhythmus entsprechen, so bleiben Sie in der automatischen Betriebsweise, sonst setzen Sie fort.

P2 = Komforttemperatur von 6.00 Uhr bis 8.30 Uhr und von 16.30 Uhr bis 23.00 Uhr.
Absenkttemperatur von **8.30 Uhr bis 16.30 Uhr und von 23.00 Uhr bis 6.00 Uhr**.

P3 = Komforttemperatur von 6.00 Uhr bis 8.30 Uhr, von 11.30 Uhr bis 13.30 Uhr und von 16.30 Uhr bis 23.00 Uhr.
Absenkttemperatur von **8.30 Uhr bis 11.30 Uhr, von 13.30 Uhr bis 16.30 Uhr und von 23.00 Uhr bis 6.00 Uhr**.

P4 = Über dieses freie Programm können Sie für jeden einzelnen Wochentag bis zu 12 Zeiträume mit Komforttemperatur und 12 Zeiträume mit Absenkttemperatur programmieren.

Einsetzen und Austausch der Batterien

Der Uhrenthermostat besitzt eine Anzeige für den Ladezustand der Batterie. Sobald diese Anzeige unten rechts im Display erscheint, sollten Sie die Batterien austauschen. Es sind jeweils 2 alkalische Batterien 1,5 V LR 6 zu verwenden. Der Betrieb wird damit für ca. 12 Monate gewährleistet. Beim Austausch der Batterien bleiben die Programme für 60 Sekunden im Uhrenthermostat gespeichert.

Bevor Sie mit der Programmierung Ihres Gerätes beginnen, klappen Sie bitte die Haube herab und drücken Sie mit Hilfe der Spitze eines Kugelschreibers o.ä. die Taste **RESET**.

Einstellung des Tages und der Uhrzeit

Es handelt sich um die erste Inbetriebnahme. Sie drücken die Taste **RESET** (siehe oben). Die Anzeige **12:00** und der Zeiger **▲** unterhalb des Tages **1** (Montag) blinken.

- 1 Stellen Sie nun mit den Tasten + oder - die Uhrzeit ein. Beim anhaltenden Drücken dieser Tasten läuft die Zeitanzeige schneller durch.
- 2 Mit Hilfe der Taste **DAYS 1-7**, stellen Sie jetzt den Tag ein. Unter dem jeweiligen Tag erscheint dann der Zeiger **▲** (1=Montag, 2=Dienstag, 3=Mittwoch usw.).
- 3 Bestätigen Sie die Einstellung mit der Taste **OK**.
- 4 Falls Sie die Einstellung des Tages oder der Uhrzeit verändern möchten, drücken Sie die Taste **MODE** bis der Zeiger **▲** der Uhr steht. Anschließend gehen Sie ebenso wie in den obigen Punkten 1, 2 und 3.

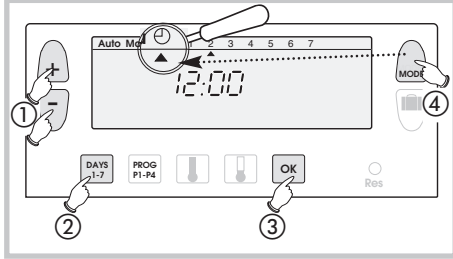

Einstellung der Temperaturen

Die Werte der **Komfort-** und der **Absenkttemperatur** sind voreingestellt: **Komforttemperatur = 20°C**, **Absenkttemperatur = 16°C**.

Änderung der Komforttemperatur

- 1 Die Taste drücken.
- 2 Mit der Taste + oder - den Wert der Temperatur ändern.
- 3 Bestätigen Sie die Einstellung mit der Taste **OK**.

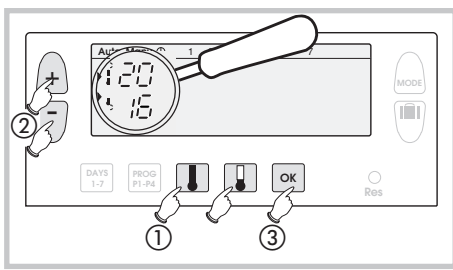

Wahl eines der voreingestellten Programme P1, P2 und P3 für einen Wochentag

(in der Betriebsweise Programmierung werden alle Änderungen automatisch bestätigt).

Beispiel : P2 für Mittwoch:

- 1 Drücken Sie die Taste **PROG P1-P4** um in die Betriebsart Programmierung zu gelangen. Die Nummer des Programms, die dem Wochentag zugeordnet ist, blinkt im rechten Teil des Displays.
- 2 Jetzt drücken Sie die Taste **DAYS 1-7** bis der Zeiger **▲** unter dem Wochentag steht, den Sie programmieren möchten (in unserem Beispiel Mittwoch).
- 3 Anschließend ist die Taste **PROG P1-P4** zu drücken, bis im rechten Teil des Displays die gewünschte Programmnummer **P2** blinkt.
- 4 Drücken Sie jetzt die Taste **OK**, um die Auswahl zu bestätigen. Anschließend wird Ihnen automatisch der folgende Tag angeboten.

Zusammenstellung eines Programms P4

Im unteren Teil des Displays wird ein aus 48 Thermometern bestehendes 24 Std. Profil angezeigt, an dem Sie die Zusammensetzung Ihres Programms ganz deutlich ablesen können.

Ein halbleeres Thermometer entspricht **30 Minuten** bei Absenkttemperatur.

Ein volles Thermometer entspricht **30 Minuten** bei Komforttemperatur.

Beispiel für die Programmierung von 3 Perioden bei Komforttemperatur für Freitag: 6.00 Uhr bis 8.00 Uhr, 12.00 Uhr bis 14.00 Uhr und 18.00 Uhr bis 22.00 Uhr.

- 1 Ausgehend von der Betriebsart **Auto**, drücken Sie die Taste **PROG P1-P4**.
- 2 Jetzt drücken Sie die Taste **DAYS 1-7** bis sich der Zeiger **▲** unter dem Tage befindet, den Sie programmieren möchten. Das ist in unserem Falle der Freitag.
- 3 Drücken Sie jetzt die Taste **PROG P1-P4** bis im rechten Teil des Displays die Programmnummer **P4** blinkt. Ihr Display zeigt **0:00** Uhr an und das erste Thermometer im Profil der 24 h blinkt.
- 4 Appuyez plusieurs fois sur la touche **↓** bis die Zeit **6:00** angezeigt wird. Bei jedem kurzen Druck rücken Sie um 30 Minuten vor. Durch ein anhaltendes Drücken der Taste wird das Durchlaufen der Uhrzeit beschleunigt.
 - Drücken Sie mehrmals die Taste **↓** bis die Zeit **8:00**.
 - Drücken Sie mehrmals die Taste **↓** bis die Zeit **12:00**.
 - Drücken Sie mehrmals die Taste **↓** bis die Zeit **14:00**.
 - Drücken Sie mehrmals die Taste **↓** bis die Zeit **18:00**.
 - Drücken Sie mehrmals die Taste **↓** bis die Zeit **22:00**.

Sollten Sie einen Fehler gemacht haben (z.B. 11.30 Uhr statt 12.00 Uhr), so benutzen Sie die Tasten **+** oder **-** bzw., um sich vor- oder rückwärts zu bewegen und dann mit Hilfe der Tasten **↓** und **↑**.

- 5 Anschließend drücken Sie die Taste **OK** und der folgende Tag wird Ihnen automatisch angeboten.
- 6 Zum Schluß drücken Sie die Taste **MODE** um in die automatische Betriebsweise zurückzukehren.

Ablesen der Programme

Sie können Ihre Programmierung folgenderweise überprüfen.

- 1 Ausgehend von der Betriebsart **Auto** drücken Sie die Taste **PROG P1-P4**.
- 2 Jetzt drücken Sie die Taste **DAYS 1-7**, um den Tag auszuwählen. Anschließend können Sie die Programmierung an dem Profil der 24 h überprüfen, das im unteren Teil des Displays angezeigt wird, z.B.



- 3 Zum Schluß drücken Sie die Taste **MODE** um in die automatische Betriebsweise zurückzukehren.

Automatische Betriebsweise Auto

Um die automatische Betriebsweise einzuschalten, ist die Taste **MODE** zu drücken, bis der Zeiger **▲** unter **Auto** steht.

In der automatischen Betriebsweise paßt sich Ihr Uhrenthermostat Ihrem Lebensrhythmus an, indem das von Ihnen gewählte Programm ausgeführt wird.

Handgesteuerte Betriebsweise Manu

In der handgesteuerten Betriebsweise wird Ihr Gerät zu einem einfachen Thermostaten. Sie können auf diese Weise in Ihrer Wohnung eine konstante Temperatur aufrecht erhalten (die Sie von 5 °C bis 30 °C einstellen können).

- 1 Drücken Sie die Taste **MODE** um den Zeiger **▲** unter **Manu** zu setzen.
- 2 Drücken Sie jetzt die Tasten **+** oder **-** um die gewünschte Temperatur einzustellen (22,5 °C z.B.). Um die handgesteuerte Betriebsweise zu verlassen, drücken Sie erneut die Taste **MODE** um den Zeiger **▲** unter **Auto** zu setzen.

Vorübergehende Änderung der Temperatur

In der automatischen Betriebsweise können Sie über diese sehr praktische Funktion die Umgebungstemperatur zeitweilig ändern.

Um die Temperatur zu erhöhen

- drücken Sie (gegebenenfalls mehrfach) die Taste **+**.

Um die Temperatur zu senken

• drücken Sie (gegebenenfalls mehrfach) die Taste **-**. Die Anzeige des aktuellen Sollwertes der Temperatur (Absenk- oder Komforttemperatur) beginnt zu blinken. Diese Änderung wird mit dem nächsten programmierten Temperaturwechsel aufgehoben.

Um zum ursprünglichen Programm zurückzukehren, ist die Taste **MODE** zu drücken, bis der Zeiger **▲** erneut unter **Auto** steht.

Das Ende der zeitweiligen Änderung der Temperatur wird dadurch gekennzeichnet, daß die Anzeige des aktuellen Sollwertes der Temperatur (Absenk- oder Komforttemperatur) aufhört zu blinken.

Betriebsweise bei längerer Abwesenheit

In dieser Betriebsweise wird Ihre Wohnung während einer längeren Abwesenheit (1 bis 99 Tage) gegen Frost geschützt, indem hier eine einstellbare Mindesttemperatur aufrechterhalten wird.

Sie können die Dauer Ihrer Abwesenheit programmieren, um für ihre Rückkehr einen Temperaturanstieg in Ihrer Wohnung vorzusehen.

- 1 Drücken Sie die Taste **↓**.
- 2 Stellen Sie den Tasten **+** oder **-** die Anzahl der Tage Ihrer Abwesenheit ein (1 bis 99 Tage). Der laufende Tag gilt dabei als 1.
- 3 Bestätigen Sie die Einstellung mit der Taste **OK**.
- 4 Stellen Sie mit den Tasten **+** und **-** den für Ihre Abwesenheit gewünschten Sollwert der Temperatur ein.
- 5 Bestätigen Sie mit der Taste **OK** und verbleiben Sie in dieser Betriebsweise. Um diese Eingabe rückgängig zu machen und in die automatische Betriebsweise zurückzukehren müssen Sie nur die Taste **MODE** drücken.

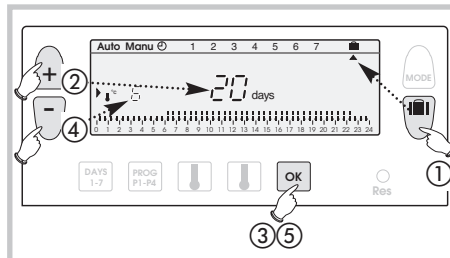

Einbauanleitung

Der Uhrenthermostat ist ca. 1,50 M. über dem Boden an einer Innenwand so anzubringen, so daß er gegen direkte Sonnenstrahlung und gegen den Einfluß jeglicher Wärmequelle (wie Fernsehgerät, Lampen, Luftzug, usw.) geschützt ist.

- 1 Klappen Sie die Haube herab und lösen Sie die Schraube.

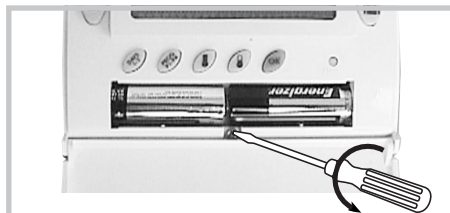

- 2 Nehmen Sie das Vorderteil vorsichtig ab.



- 3 Befestigen Sie den Sockel an der Wand und schließen Siedas Gerät an.

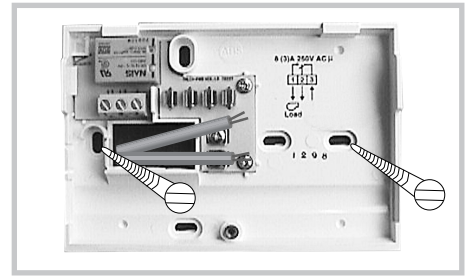

- 4 Schließen Sie das Gerät dem folgenden Schema entsprechend an.

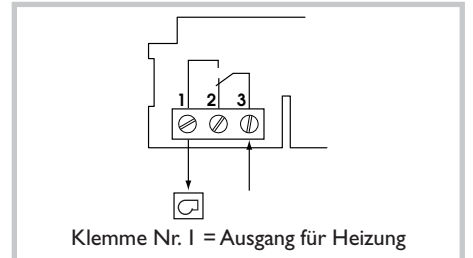

Sollte Ihre einen Thermostateingang besitzen, so entfernen Sie den Vorwiderstand zwischen den beiden Thermostateingängen und verbinden Sie die Klemmen 1 und 3 Ihres Uhrenthermostat mit den zwei Klemmen des Thermostateingangs der Heizung. Die Reihenfolge des Anschlusses ist nicht wichtig.

Eventuelle Einstellungen

Blockierschutzfunktion für die Umwälzpumpe (Einschalten der Pumpe für 1 Minute nach jeweils 24 Stunden).



Blockierschutz
AUS

Blockierschutz
EIN

Technische Daten

- Komforttemperatur Einstellbereich: +5°C bis +30°C
- Absenkttemperatur Einstellbereich: +5°C bis +30°C
- Frostschutztemperatur Einstellbereich: +5°C bis +30°C
- UmgebungstemperaturAnzeigebereich: 0°C bis +40°C
- Statische Schaltdifferenz: < 0,3 Grad
- Stromversorgung: 2 alkalische Batterien des Typs LR6
- Schaltleistung: 1 Wechsler - 8 (3) A/230 V AC
- Betriebstemperatur: 0°C bis +50°C
- Lagerungstemperatur: -10°C bis +65°C
- Luftfeuchtigkeit max.: 85 % bei +20°C
- Schutzgrad: IP30
- Isolationsklasse: II (Norm EN 60730)
- Anschluß: durch Schraubklemmen bis mm²

Made in France

Überall in Europa und Schweiz einsetzbar

Wand-montage Empfänger

Art Nr. 56278

Einkanal-Empfänger 433 MHz, I Kontakt 16 A ACI

Einkanal-Empfänger 433 MHz, I Kontakt 16 A ACI
potentialfreier Kontakt



De Dietrich



Der Funkempfänger wurde entwickelt, um in Verbund mit programmierbaren Thermostaten und Raumtemperaturthermostaten einen Heizkessel oder eine elektrische Heizung anzusteuern.

Produktbeschreibung

- ① Taste für Verknüpfung und Zwangsbetrieb.
- ② Betriebs- und Kodierungs-Kontrolleuchte. Wenn die Leuchte an ist, steht das Produkt unter Stroh. LED blinkt = Kodierungsvorgang läuft.
- ③ Funktions-Kontrolleuchte. LED leuchtet = Ausgangskontakt geschlossen = ON.

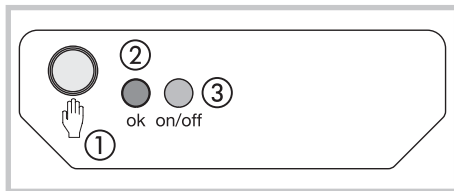

das Sende-/Empfangsgerät wird werkseitig mit dem Code versehen und ist daher sofort Betriebsbereit.

Verknüpfung

- Um ein Sender mit einem Empfänger zu verknüpfen:
- Taste ① des Empfängers 3 Sekunden drücken.
 - Die Kontrolleuchte **OK** ② blinkt, Taste loschen. Sie sind jetzt im Konfigurationsmodus.
 - Die Taste RESET des Uhrenthermostats 3 Sekunden lang drücken.
 - Die Kontrolleuchte **OK** ② hört auf zu blinken nach ungefähr 5 Sekunden. Die Verknüpfung zwischen Sender und Empfänger ist jetzt erstellt.

Zurücksetzen

- Löschen sämtlicher Sender-/Empfänger Verknüpfungen:
- Taste ① des Empfängers mindestens 10 Sekunden lang drücken.
 - Kontrolleuchte **OK** ② blinkt erst langsam, dann schnell.
 - Erneut 3 Sekunden lang die Taste ① des Empfängers drücken.
 - Kontrolleuchte **OK** ② hört auf zu blinken, sämtliche Verknüpfungen sind gelöscht. Der Empfänger kehrt in den automatischen Betriebsmodus zurück.

Zwangsbetrieb

Das Gerät kann im Handbetrieb gesteuert werden:

- Drücken Sie kurz die Taste ① des Empfängers (Druck < 3 Sek.). Jeder kurze Druck kehrt den Ausgangszustand um.

Die Funksteuerung behält immer den Vorrang auf der Handbedienung.

Was tun wenn ?

- **Die Heizung schaltet sich nicht ein:**
- der Empfänger steht nicht unter Spannung (Kontrolleuchte **OK** ② leuchtet nicht). Sicherung und Leistungsschutzschalter überprüfen.
- **Der Empfänger befindet sich nicht in Senderreichweite:**
- gehen Sie nahe genug an den Empfänger heran.
- **Der Empfänger erkennt nicht den Kode vom Sender:**
- den Empfänger neu kodifizieren.
- **Die Anwendung schaltet sich nicht ein oder schaltet sich nicht aus:**
- der Sender oder der Empfänger durch Störsignale gestört (CB-Funk, Fernsehbildschirm, Handy-Signalverstärker usw.): versuchen Sie die Quelle der Störsignale in grösserer Entfernung aufzustellen.

Sollte das Problem anhalten, wenden Sie sich an Ihren Elektriker.

Technische Daten

Versorgungsspannung: 230V +10 % bis -15 %
 Mindestlast: 12V 100 mA
 Ausgang: I Wechselkontakt, spannungsfrei
 Schaltleistung: ACI: 16 A 250V
 Induktiv: 3 A (cos φ = 0,6)
 Funkfrequenz: 433.92 MHz
 Schutzgrad: IP43
 Schutzklasse: II
 Stossfestigkeit: IK04
 Betriebstemperatur: -10°C bis +60°C
 Lagerungstemperatur: -20°C bis +70°C
 Anschlusskapazität: Flexibel: 0,5 bis 1,5 mm²
 Massiv: 0,5 bis 2,5 mm²
 Abmessungen: 130 x 60 x 27 mm
 Luftfeuchtigkeit: 90% max. bei 20°C
 Receiver class : 2

Made in France
 Überall in Europa und Schweiz einsetzbar

Anschluß

Das Anschlußbild zeigt die Schutzelemente nicht. Die Einrichtung sollte fachgemäss und normgerecht durchgeführt werden.

Um die Installation zu erleichtern wird der Kit mit einem flexiblen Kabel, 4-adrig, Querschnittsfläche 1,5 mm², Länge 1,20 m geliefert (nicht angeschlossen).

Wir empfehlen Ihnen, den HF-Empfänger mit Hilfe dieses Kabels unter Beachtung des nachstehenden Farbencodes anzuschließen:

braun = Phase
blau = nullleiter
grau
schwarz } = Anbindung an Heizkessel

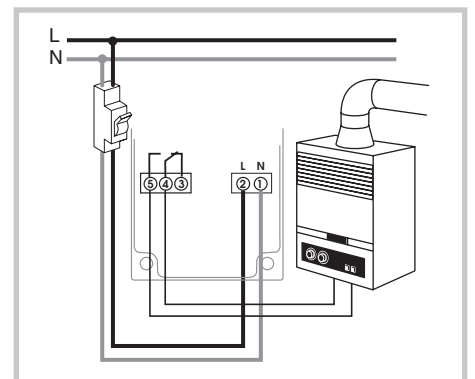
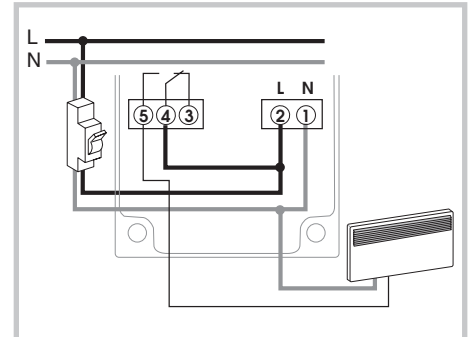

Cronotermostato e ricevitore murale

rif. 56278

Cronotermostato programabile e ricevitore a un canale, 433 MHz

Cronotermostato digitale programabile, ciclo settimanale e ricevitore a un canale, 433 MHz, I contatto 16A AC1, libero da potenziale



Il cronotermostato digitale programabile è stato creato per apportare conforto ed economizzare energia e permette di programmare e di regolare il riscaldamento secondo 3 livelli di temperatura :

- Temperatura confort : è la temperatura raccomandata quando siete in casa.
- Temperatura economia : è la temperatura più gradevole quando siete assenti per breve tempo o durante la notte.
- Temperatura a riposo : è la temperatura minima assicurata durante le assenze prolungate. Protegge l'abitazione dai rischi del gelo.

Questi 3 programmi preregistrati e il suo programma libero vi daranno la possibilità di adattare, giorno dopo giorno, il vostro riscaldamento al vostro modo di vita.

Percorrendo questa documentazione scoprirete come usare le differenti funzioni del cronotermostato digitale programabile.

Presentazione del prodotto

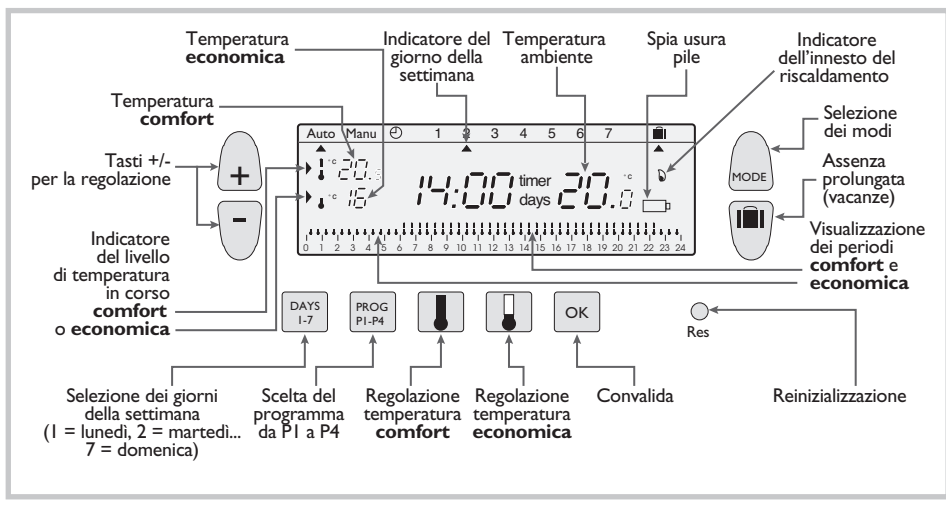

Modifica della temperatura economica

- 1 Premere sul tasto
- 2 Modificare la temperatura con i tasti + o -.
- 3 Convalidate con OK.

La programmazione

Per programmare la vostra settimana avete a disposizione 4 programmi : **P1, P2, P3** che sono preregolati e non modificabili.

P4 : che è libero e che permette di creare un programma personalizzato e differente per ogni giorno della settimana.

P1 = Temperatura confort dalle 6 alle 23.
 Temperatura economia dalle 23 alle 6.
 P1 è destinata ai 7 giorni della settimana in modo standard. Se P1 corrisponde al vostro ritmo di vita rimanete in modo automatico, in caso contrario continuate.

P2 = Temperatura confort dalle 6 alle 8.30 e dalle 16.30 alle 23.
 Temperatura economia dalle 8.30 alle 16.30 e dalle 23 alle 6.

P3 = Temperatura confort dalle 6 alle 8.30 e dalle 11.30 alle 13.30 e dalle 16.30 alle 23.
 Temperatura economia dalle 8.30 alle 11.30 e dalle 13.30 alle 16.30 e dalle 23 alle 6.

P4 = Programma libero che vi permette di creare 12 periodi in temperatura confort e 12 periodi in temperatura economia per ogni giorno della settimana.

Installazione o sostituzione delle pile

Il cronotermostato digitale programabile è dotato di una spia che controlla la carica delle pile. Non appena la spia appare in basso a destra del display, procedere alla sostituzione delle pile (usare 2 pile 1,5V alcaline LR6 - l'autonomia è di circa 12 mesi).

Durante la sostituzione delle pile cronotermostato digitale programabile conserva i suoi programmi per 60 secondi.

- Prima di iniziare la programmazione del vostro apparecchio abbassate il coperchio e premete sul tasto **RESET** con la punta di una biro.

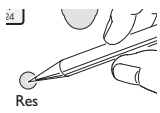

Programmazione dell'ora e del giorno

E' la prima messa in servizio. Voi avete premuto sul tasto **RESET** (come indicato sopra). Le ore **12:00** e l'indice **▲** sotto il giorno 1 (lunedì) lampeggiano.

- 1 Programmate l'ora con i tasti + o - (una pressione prolungata sul tasto accelera lo scorrimento dell'ora).
- 2 Regolare il giorno con pressioni successive sul tasto **DAYS 1-7**, un indice **▲** appare sotto il giorno corrispondente (1 = lunedì, 2 = martedì, 3 = mercoledì, ecc.).
- 3 Convalidate con il tasto **OK**.
- 4 Se volete modificare l'ora o il giorno premere sul tasto **MODE** fino alla comparsa dell'indice **▲** sotto la sigla orologio e procedere come indicato sopra, ai punti 1, 2 e 3.

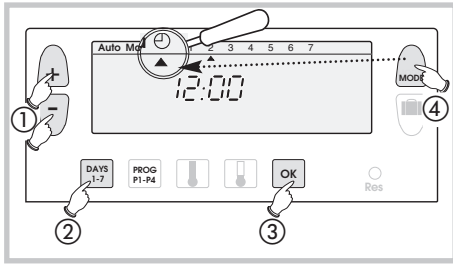

Regolazione delle temperature

Le temperatura **comfort** e **economica** sono pre-regolate : **comfort = 20°C**, **economica = 16°C**.

Modifica della temperatura comfort

- 1 Premere sul tasto
- 2 Modificare la temperatura con i tasti + o -.
- 3 Convalidate con **OK**.

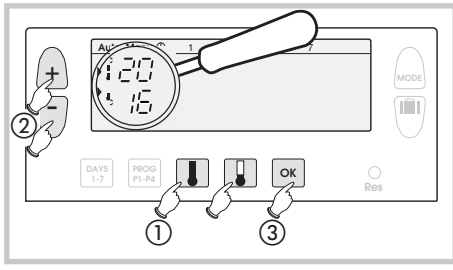

Selezione di un programma esistente P1, P2 o P3 per un giorno della settimana (in modo programmazione tutte le modifiche si convalidano automaticamente).

Esempio P2 per mercoledì :

- 1 Premere sul tasto **PROG P1-P4** per passare in modo programmazione. Il numero del programma assegnato al giorno lampeggia sulla destra del display.
- 2 Premere sul tasto **DAYS 1-7** fino alla comparsa dell'indice **▲** sotto il giorno che volete programmare. Nel nostro caso, mercoledì.
- 3 Premere sul tasto **PROG P1-P4** fino alla comparsa a destra del display del numero di programma **P2** che lampeggia.
- 4 Premere sul tasto **OK** per convalidare, il giorno seguente è proposto automaticamente.

Creazione di un programma P4

Un profilo di 24 ore composto da 48 termometri in basso sul display vi permettono di visualizzare facilmente la composizione del vostro programma.

Un termometro mezzo vuoto corrisponde a **30 minuti** a temperatura economia.

Un termometro pieno corrisponde a **30 minuti** a temperatura conforto.

Esempio di creazione di 3 periodi in temperatura conforto per il venerdì: dalle 6 alle 8, dalle 12 alle 14 e dalle 18 alle 22.

- Partendo dal modo **Auto**, premere sul tasto **PROG P1-P4**.
- Premere sul tasto **DAYS 1-7** fino alla comparsa dell'indice **▲** sotto il giorno che volete programmare. Nel nostro esempio, venerdì.
- Premere sul tasto **PROG P1-P4** fino alla comparsa a destra del display del numero di programma **P4** che lampeggia. Il display indica **0:00** ed il primo termometro lampeggia sul profilo di 24 ore.
- Premere sul tasto **▲** più volte fino ad arrivare alle **6:00** (ogni breve pressione rappresenta un incremento di 30 minuti. La pressione prolungata accelera la progressione).
 - Premere sul tasto **▲** più volte fino ad arrivare alle **8:00**.
 - Premere sul tasto **▲** più volte fino ad arrivare alle **12:00**.
 - Premere sul tasto **▲** più volte fino ad arrivare alle **14:00**.
 - Premere sul tasto **▲** più volte fino ad arrivare alle **18:00**.
 - Premere sul tasto **▲** più volte fino ad arrivare alle **22:00**.

Se avete fatto un errore (esempio: 11.30 invece di 12) usate il tasto **+ e -** per avanzare o retrocedere e correggete con i tasti **▲** e **▼**.

- Premere sul tasto **OK** ed il giorno seguente è proposto automaticamente.
- Premere sul tasto **MODE** per ritornare in modo automatico.

Letture dei programmi

E' possibile verificare la programmazione.

- Partendo dal modo **Auto** premere sul tasto **PROG P1-P4**.
- Con il tasto **DAYS 1-7** selezionare il giorno da 1 a 7 e verificate la programmazione sul profilo di 24 ore sulla parte bassa del display (vedere esempio qui sotto).
- Premere sul tasto **MODE** per ritornare in modo automatico.

Il modo automatico Auto

Il passaggio in modo automatico si effettua premendo sul tasto **MODE** fino alla comparsa dell'indice **▲** sotto **Auto**.

In modo automatico il cronotermostato digitale programmabile si adatta al vostro ritmo di vita con il programma o con i programmi da voi scelti.

Il modo manuale Manu

Il modo manuale trasforma il vostro apparecchio in un semplice termostato mantenendo una temperatura costante dell'ambiente (regolabile da 5 a 30° C).

- Premere sul tasto **MODE** per posizionare l'indice **▲** sotto **Manu**.
- Premere su **+ o -** per regolare la temperatura voluta (esempio 22.5° C). Per uscire dal modo **Manu**, premere su **MODE** e riposizionare l'indice **▲** sotto **Auto**.

Modifica temporanea della temperatura

In modo automatico, questa funzione molto pratica, vi permette di modificare temporaneamente la temperatura ambiente.

Per aumentare la temperatura

- premere sul tasto **+** (più volte se necessario).

Per abbassare la temperatura

- premere sul tasto **-** (più volte se necessario).

L'indicatore del livello di temperatura in corso (conforto o economia), si mette a lampeggiare. La modifica terminerà al prossimo cambio di temperatura programmato.

Per ritornare al programma iniziale premere su **MODE** e rimettere l'indice **▲** sotto **Auto**. L'arresto del lampeggiamento del livello di temperatura (conforto o economia) indica la fine della modifica temporanea.

Il modo assenza prolungata (vacanze)

Questo modo mette la vostra abitazione al riparo da ogni rischio di gelo, pur mantenendo una temperatura minima regolabile durante la vostra assenza (da 1 a 99) con i tasti **+ e -** (il giorno in corso conta per 1).

- Premere sul tasto **▲**.
- Regolate la durata della vostra assenza in giorni (da 1 a 99) con i tasti **+ e -** (il giorno in corso conta per 1).
- Convalidare con il tasto **OK**.
- Regolate il livello di temperatura voluto durante la vostra assenza con i tasti **+ e -**.
- Convalidare con il tasto **OK**, rimanete in questo modo per annullare e ritornare in modo automatico, premere su **MODE**.

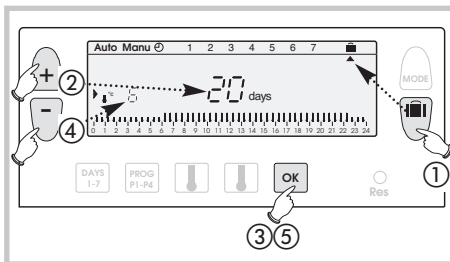

Istruzioni per l'installatore

Il cronotermostato digitale programmabile deve essere installato a 1,50 m dal suolo su un muro interno al riparo dai raggi diretti del sole o da ogni fonte di calore come televisore, lampade, correnti d'aria, ecc.

- Abbassare il coperchio e svitare la vite.

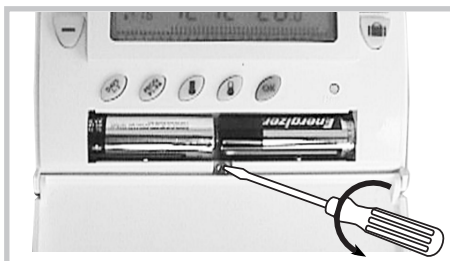

- Staccare delicatamente il lato frontale.



- Fissare il basamento al muro e raccordare l'apparecchio.

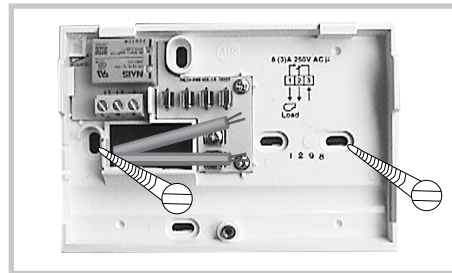

- Raccordare l'apparecchio secondo lo schema qui sotto.

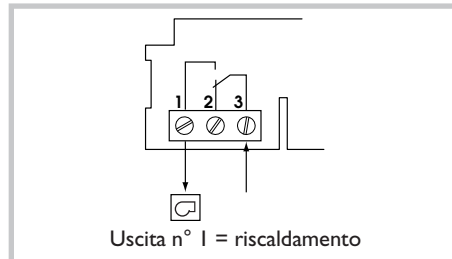

Se la caldaia ha un'entrata termostato sopprimere il deviatore che collega i 2 morsetti termostato e raccordare i morsetti 1 e 3 del cronotermostato,

Regolazioni eventuali

ON Funzione antibloccaggio della pompa di circolazione (innesto della pompa per 1 minuto ogni 24 ore).

Arresto funzione antibloccaggio **Funzionamento funzione antibloccaggio**

Caratteristiche tecniche

- Intervallo di regolazione della T°C conforto : da +5 a +30°C
- Intervallo di regolazione della T°C ridotta : da +5 a +30°C
- Intervallo di regolazione della T°C vacanze : da +5 a +30°C
- Intervallo di visualizzazione delle T°C ambiente : da 0 a +40°C
- Differenziale static : < 0.3 gradi
- Alimentazione : 2 pile **alcaline** tipo LR6
- Potere di interruzione : I RT - 8 (3) A/230 V AC
- Temperatura di funzionamento : da 0 a - 50°C
- Temperatura di stoccaggio : da -10 a +65°C
- Igrometri : 85% max a +20°C
- Grado di protezione : IP30
- Classe di isolamento : II (norme EN 60730)
- Raccordo : con morsettiera a vite fino a 2,5 mm²

Made in France

Utilizzabile ovunque in Europa e Svizzera



Ricevitore murale

ref. 56278

Ricevitore a un canale, 433 MHz, 1 contatto 16A AC1

Ricevitore a un canale 433 MHz,
1 contatto 16A AC1, libero da potenziale



Il radio ricevitore è concepito per funzionare con termostati e termostati ambiente programmabili per pilotare caldaie o radiatori elettrici.

Presentazione del prodotto

- 1 Pulsante di configurazione e di forzatura.
- 2 Spia di messa in tensione e di codifica.
LED acceso = il prodotto è alimentato.
Questo LED lampeggia durante le operazioni di codifica.
- 3 Spia di funzionamento.
Questo LED è acceso quando il contatto di uscita del ricevitore è chiuso = ON.

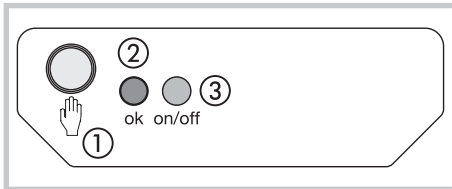

L'insieme emettitore + ricevitore viene codificato dal produttore ed è dunque immediatamente funzionante.

Configurazione

- Per associare un trasmettitore con il ricevitore :
- Premere per più di 3 secondi il pulsante 1 del ricevitore.
 - La spia OK 2 lampeggia, rilasciare il pulsante. Questo è il modo configurazione.
 - Premere per 3 secondi il pulsante RESET del termostato.
 - La spia OK 2 del ricevitore non lampeggia più dopo circa 5 secondi.
Il collegamento trasmettitore/ricevitore è creato.

Reinizializzazione

- Per cancellare tutti i collegamenti trasmettitore/ricevitore :
- Premere per oltre 10 secondi il pulsante 1 del ricevitore.
 - La spia OK 2 si mette a lampeggiare lentamente, poi sempre più rapidamente.
 - Premere di nuovo per 3 secondi il pulsante 1 del ricevitore.
 - La spia OK 2 smette di lampeggiare, vengono cancellati tutti i collegamenti.
Il ricevitore torna in modo auto.

Forzatura

Su questo apparecchio è disponibile un comando manuale.

- Premere brevemente il pulsante 1 del ricevitore (pressione < 3 secondi).
Ogni volta che si preme brevemente il pulsante, viene invertito lo stato dell'uscita.

Il comando radio continua ad avere la precedenza.

Che cosa fare se ?

- **Il riscaldamento non si avvia :**
- il ricevitore non è alimentato: (spia OK 2 spenta).
Verificare il fusibile e l'interruttore automatico.
- **Il ricevitore è fuori dalla portata dell'emettitore :**
- avvicinarsi sufficientemente al ricevitore.
- **Il ricevitore non riconosce il codice dell'emettitore :**
- reinizializzare il ricevitore.
- **Il prodotto non si accende o non si spegne:**
- il ricevitore o l'emettitore si trovano in un'area perturbata da altre onde (radio-amatori, televisione, antenne GSM ecc.): spostate il ricevitore o l'emettitore in un'altra zona non perturbata.

Se il problema persiste, contattare il proprio elettricista.

Caratteristiche tecniche

Alimentazione : 230V +10 % a -15 %
Carica minima : 12V 100 mA
Uscita : 1 contatto invertitore libero da potenziale
Capacità d'interruzione :
AC1 : 16 A 250V
Induttiva : 3 A (cos φ = 0,6)
433.92 MHz
Frequenza radio :
Indice di protezione : IP43
Classe d'isolamento : II
Resistenza all'urto : IK04
Temperatura di funzionamento : -10°C a +60°C
Temperatura di stoccaggio : -20°C a +70°C
Collegamento
Capacità flessibile : 0,5 a 1,5 mm²
Capacità rigida : 0,5 a 2,5 mm²
Dimensioni : 130 x 60 x 27 mm
Igrometria : 90% max. a 20°C
Receiver class : 2

Made in France
Utilizzabile ovunque in Europa e Svizzera

Installazione

Prima di qualsiasi intervento, togliere corrente all'impianto. Lo schema dei collegamenti non raffigura le protezioni. L'installazione deve essere effettuata da un esperto nel rispetto delle norme in vigore.

Per facilitarne l'installazione, il kit viene fornito con un cavo flessibile dotato di 4 fili da 1,5 mm², lunghezza 1,20 m (non collegato).
Per collegare il ricevitore HF, vi consigliamo di utilizzare questo cavo, rispettando i seguenti codici cromatici:

marrone = fase
blu = neutra
grigio } = collegamento con la caldaia
ner

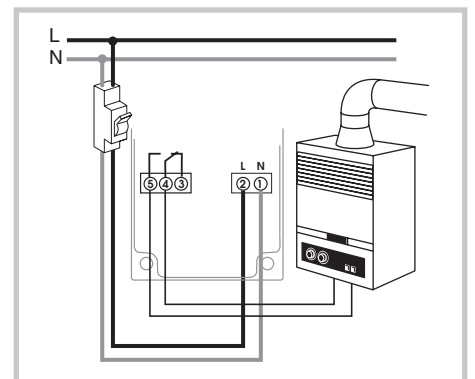
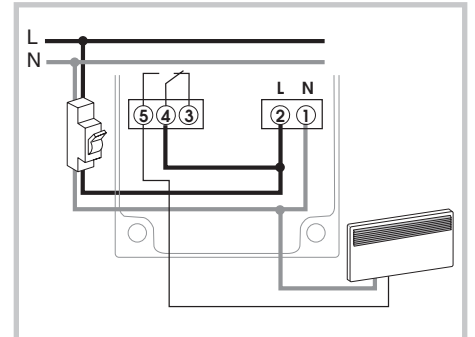

Termostato y receptor mural

ref. 56278

Termostato programación digital y receptor mural 1 canal, 433 MHz

Termostato programación digital, ciclo semanal y receptor 1 canal, 433 MHz, 1 contacto de 16 A ACI, sin potencial



El termostato ha sido diseñado para proporcionarle confort y permitirle ahorrar energía. Puede programar y regular su calefacción según tres niveles de temperatura:

- **Temperatura confort:** es la temperatura que desea cuando usted está presente.
- **Temperatura económica:** es la temperatura que desea cuando usted está ausente por poco tiempo o durante la noche.
- **Temperatura antihielo:** es la temperatura mínima cuando usted está ausente durante un tiempo prolongado. Protege su vivienda contra los riesgos de la helada.

Sus tres programas prerregistrados y su programa libre le permitirán adaptar cada día su calefacción a su modo de vida.

leyendo estas instrucciones descubrirá cómo utilizar las diferentes funciones del termostato.

Presentación del producto

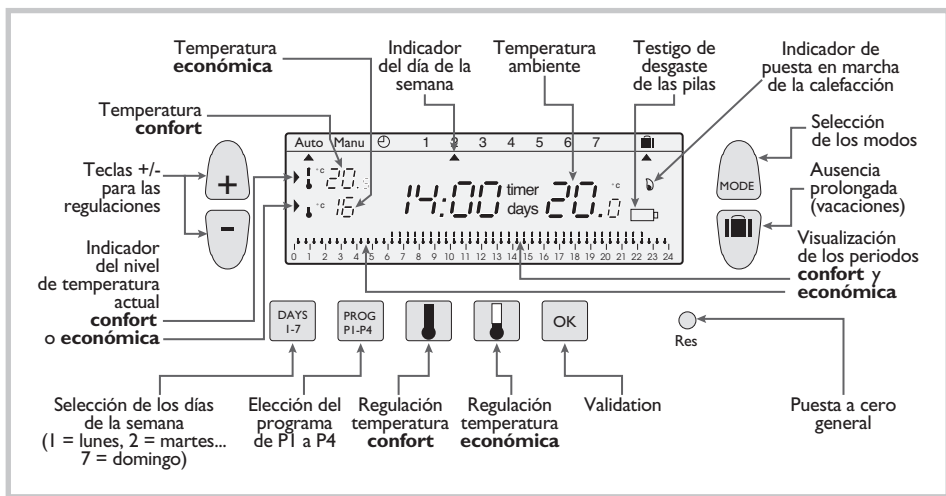

Modificación de la temperatura económica

- 1 Pulse la tecla .
- 2 Modifique la temperatura con las teclas + o -.
- 3 Valide con la tecla OK.

Programación

Para programar su semana, dispone de 4 programas: P1, P2, P3 que están prerregistrados y no son modificables. P4: que es libre, y le permite crear un programa personalizado y diferente para cada día de la semana.

P1 = Temperatura confort de las 6 a las 23.
 Temperatura económica de las 23 a las 6.
 P1 está asignado a los 7 días de la semana de forma estándar. Si corresponde a su ritmo de vida, manténgase en modo automático; de lo contrario, continúe.

P2 = Temperatura confort de las 6 a las 8.30 y de las 16.30 a las 2.
 Temperatura económica de las 8h30 a las 16.30 y de las 23 a las 6.

P3 = Temperatura confort de las 6 a las 8.30 de las 11.30 a las 13.30 y de las 16.30 a las 23
 Temperatura económica de las 8.30 a las 11.30 de las 13.30 a las 16.30 y de las 23 a las 6.

P4 = Programa libre que le permite crear hasta 12 periodos en temperatura confort y otros 12 en temperatura económica para cada día de la semana.

Colocación o cambio de las pilas

El termostato dispone de un testigo de desgaste de las pilas. Cuando éste se enciende en la parte derecha del visualizador, hay que cambiar las pilas (utilice 2 pilas de 1,5V, alcalinas LR6 - su autonomía es de unos 12 meses). Cuando se cambian las pilas, el termostato mantiene sus programas durante 60 segundos.

- ! Antes de iniciar la programación de su aparato, baje la tapa y pulse la tecla **RESET** con la punta de un bolígrafo.

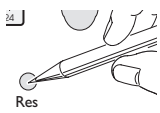

Puesta en hora y fecha

Es la primera puesta en servicio. Acaba de pulsar la tecla **RESET** (como se ha indicado anteriormente). Las inscripciones **12:00** y el apuntador bajo el día 1 (lunes) se encienden intermitentemente.

- 1 Ponga la hora con las teclas + o - (si pulsa la tecla de forma prolongada, se acelera el paso de la hora).
- 2 Ajuste la fecha actual pulsando sucesivamente la tecla **DAYS 1-7**, aparece un apuntador bajo el día correspondiente (1 = lunes, 2 = martes, 3 = miércoles, etc.).
- 3 Valide con la tecla **OK**.
- 4 Si desea modificar la hora o el día: pulse la tecla **MODE** hasta que aparezca el apuntador bajo la sigla reloj, y proceda como en los puntos 1, 2 y 3.

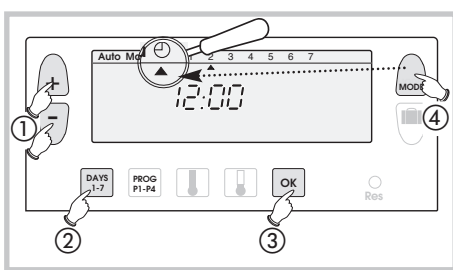

Selección de un programa existente P1, P2 o P3 para un día de la semana (en modo programación, todas las modificaciones se validan automáticamente).

Ejemplo P2 para miércoles:

- 1 Pulse la tecla **PROG P1-P4** para pasar al modo programación. El nº del programa asignado al día parpadea en la parte derecha del visualizador
- 2 Pulse la tecla **DAYS 1-7** hasta que aparezca el apuntador bajo el día que desea programar; miércoles en nuestro ejemplo.
- 3 Pulse la tecla **PROG P1-P4** hasta que aparezca intermitentemente el número de programa **P2** en la parte derecha de la pantalla.
- 4 Pulse la tecla **OK** para validar; el día siguiente le es propuesto automáticamente.

Regulación de las temperaturas

Las temperaturas **confort** y **económica** están preajustadas: **confort = 20°C**, **económica = 16°C**.

Modificación de la temperatura confort

- 1 Pulse la tecla .
- 2 Modifique la temperatura con las teclas + o -.
- 3 Valide con la tecla **OK**.

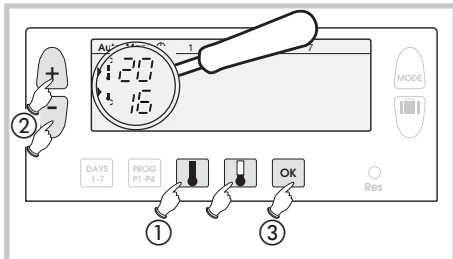

Creación de un programa P4

Un perfil de 24 h compuesto por 48 termómetros en la parte inferior del visualizador le permite visualizar fácilmente la composición de su programa.

Un termómetro vacío hasta la mitad corresponde a **30 minutos** en temperatura económica.

Un termómetro lleno corresponde a **30 minutos** en temperatura confort.

Por ejemplo: creación de 3 periodos en temperatura confort para el viernes: de 6 a 8 h, de 12 a 14 h, y de 18 a 22 h.

- Desde el modo **Auto** pulse la tecla **PROG P1-P4**.
 - Pulse la tecla **DAYS 1-7** hasta que aparezca el apuntador **▲** debajo del día que desea programar, el viernes en nuestro ejemplo.
 - Pulse la tecla **PROG P1-P4** hasta que aparezca intermitentemente el número de programa **P4** en la parte derecha de la pantalla. Su visualizador indica **0:00** y el primer termómetro parpadea sobre el perfil de 24 h.
 - Pulse la tecla **⏸** varias veces para obtener el horario **6:00** cada pulsación breve hace avanzar 30 minutos, y una pulsación prolongada acelera la progresión.
 - Pulse la tecla **⏸** varias veces para obtener el horario **8:00**.
 - Pulse la tecla **⏸** varias veces para obtener el horario **12:00**.
 - Pulse la tecla **⏸** varias veces para obtener el horario **14:00**.
 - Pulse la tecla **⏸** varias veces para obtener el horario **18:00**.
 - Pulse la tecla **⏸** varias veces para obtener el horario **22:00**.
- Si ha cometido un error (por ej.: 11h30 en vez de 12h00, utilice las teclas + o - para avanzar o retroceder, y modifique con las teclas **⏸** y **⏸**.
- Pulse la tecla **OK** para validar, el día siguiente le es propuesto automáticamente.
 - Pulse la tecla **MODE** para pasar a modo automático.

Lectura de los programas

Puede verificar su programación.

- Desde el modo **Auto** pulse la tecla **PROG P1-P4**.
 - Avec la touche **DAYS 1-7** seleccione el día de 1 a 7 y verifique su programa en el perfil de 24 h en la parte inferior del visualizador (ejemplo siguiente).
- 
- Pulse la tecla **MODE** para pasar a modo automático.

Modo automático Auto

El paso a modo automático se efectúa pulsando la tecla **MODE** hasta que aparezca el apuntador **▲** bajo **Auto**.

En modo automático, el termostato se adapta a su ritmo de vida, ejecutando el o los programas que haya elegido.

Modo manual Manu

El modo manual transforma su aparato en un simple termostato. Le permite mantener una temperatura constante en su vivienda (regulable de 5 °C a 30 °C).

- Pulse la tecla **MODE** para situar el apuntador **▲** bajo **Manu**.
- Pulse la tecla + o - para ajustar la temperatura deseada (ejemplo 22,5 °C). Para abandonar el modo **Manu**, pulse **MODE** y vuelva a situar el apuntador **▲** bajo **Auto**.

Modificación temporal de la temperatura

En modo automático, esta práctica función le permite modificar temporalmente la temperatura ambiente.

Para aumentar la temperatura ambiente

- pulse la tecla + (varias veces si fuera necesario).

Para reducir la temperatura

- pulse la tecla - (varias veces si fuera necesario).

El indicador del nivel de temperatura actual (confort o económica) comienza a parpadear. Esta modificación finalizará en el siguiente cambio de temperatura programada.

Para volver al programa inicial, pulse **MODE** y sitúe el apuntador **▲** bajo **Auto**.

La parada del parpadeo del indicador de temperatura actual (confort o económica) marca el fin de la modificación temporal.

Modo ausencia prolongada (vacaciones)

Este modo evita el riesgo de helada de su vivienda, manteniendo una temperatura mínima regulable durante sus ausencias (de 1 a 99 días).

Puede programar el tiempo que vaya a estar ausente, para prevenir el aumento de temperatura de su vivienda a su regreso.

- Pulse la tecla **⏸**.
- Ajuste la duración de su ausencia en días (de 1 a 99) con las teclas + y - contando la jornada actual como 1.
- Valide con la tecla **OK**.
- Regule el nivel de temperatura que desea durante su ausencia con las teclas + y -.
- Valide con la tecla **OK**, para permanecer en este modo. Para anular y volver al modo automático, pulse **MODE**.

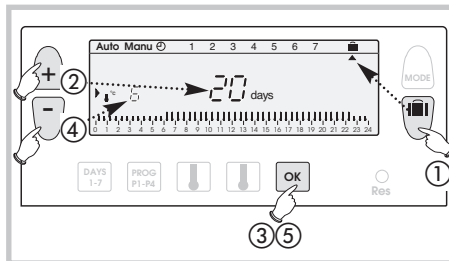

Guía del instalador

El termostato programable debe ser instalado a 1,5 m del suelo, en una pared interior, al abrigo de los rayos solares directos o de cualquier otra fuente de calor, televisión, lámpara, corriente de aire, etc.).

- Baje la tapa y desenrosque el tornillo.

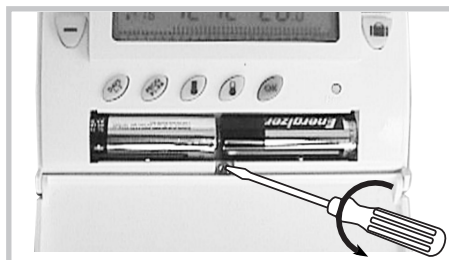

- Retire delicadamente la cara delantera.



- Fije la base a la pared.

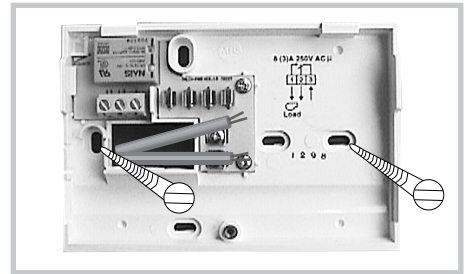

- Conectar el termostato según el esquema siguiente.

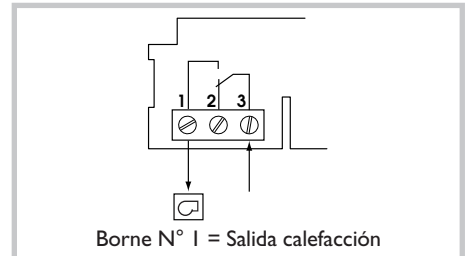

Si su caldera posee una entrada termostato, saque la resistencia entre los bornes para el termostato y conecte los bornes 1 y 3 de su termostato a los dos bornes de entrada termostato de la caldera (el sentido de la conexión es indiferente).

Regulaciones eventuales

Función antibloqueo de la bomba de circulación (accionamiento de la bomba durante 1 minuto cada 24 horas).

Parada función antibloqueo

Marche función antibloqueo

Características técnicas

Rango regulación temp. confort: + 5°C a + 30°C

Rango regulación temp. reducida: + 5°C a + 30°C

Rango regulación temp. antihielo: + 5°C a + 30°C

Gama de visualización temp. ambiente:

0°C a + 40°C

Diferencial estática:

< 0,3 grado

Alimentación: 2 pilas alcalinas tipo LR6 (size AA)

Potencia de commutación:

I inversor - 8 (3) A/230 V AC

Rango de temperatura de trabajo: 0°C a + 50°C

Temperatura de almacenamiento: -10°C a + 65°C

Humedad max.: 85% con + 20 °C

Grado de protección:

IP30

Clase de aislamiento:

II (norma EN 60730)

Conectores: con tornillos cables hasta 2,5 mm²

Made in France

Utilizable en toda Europa y en Suiza



Receptor mural

ref. 56278

Receptor mural 1 canal, 433 MHz, 1 contacto de 16 A ACI

Receptor 1 canal, 433 MHz, 1 contacto de 16 A ACI,
sin potencial



De Dietrich



El radioreceptor ha sido diseñado para funcionar con termostatos y termostatos de ambiente programables para controlar una caldera o un radiador eléctrico.

Presentación del producto

- ① Pulsador para configuración y forzamiento.
- ② Indicador de puesta en tensión y de codificación. Led encendido = el aparato recibe tensión. Este led parpadea durante las operaciones de codificación.
- ③ Indicador de funcionamiento. Este led está encendido cuando el contacto de salida del receptor está cerrado = ON.

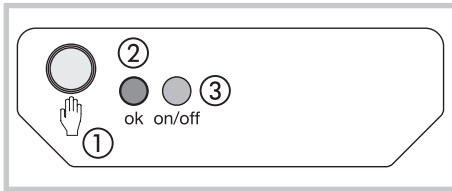

El equipo emisor + receptor sale codificado de fábrica, apto listo para su funcionamiento.

Configuración

- Para sintonizar un emisor con el receptor:
- Mantener pulsado durante más de 3 segundos el pulsado ① del receptor.
 - El testigo **OK** ② parpadea, relajar el pulsado. El receptor está en modo configuración.
 - Mantener pulsado durante 3 segundos la tecla **RESET** del termostato.
 - El testigo **OK** ② del receptor deja de parpadear después de 5 segundos. La sintonización emisor/receptor queda establecida.

Borrado

- Para borrar todas las sincronizaciones emisor/receptor:
- Mantener pulsado durante más de 10 segundos el pulsador ① del receptor.
 - El testigo **OK** ② parpadea primero lentamente y luego más rápidamente.
 - Pulsar de nuevo durante 3 segundos el pulsador ① del receptor.
 - El testigo **OK** ② deja de parpadear, todas las sincronizaciones han sido borradas. El receptor retorna al modo auto.

Forzamiento

Este producto puede ser controlado manualmente.

- Pulsar rápidamente el pulsador ① del receptor (menos de 3 segundos).

Cada presión invierte el estado de la salida.

El radiocontrol es siempre prioritario.

¿Qué hacer si ?

- **La calefacción no se pone en marcha:**
 - el receptor no recibe alimentación: (testigo **OK** ② apagado). Revisar el fusible y el interruptor.
- **El receptor está fuera del alcance del emisor:**
 - acercarse más al receptor.
- **El receptor no reconoce el código del emisor:**
 - volver a instalar el receptor.
- **La aplicación no se pone en marcha o no se deja:**
 - el receptor está perturbado por una emisión de ondas (radioaficionado, pantalla de televisión, reemisor de teléfono móvil...): intentar desplazar la fuente de emisión de las ondas perturbadoras.

Si el problema continúa, llamar al electricista.

Características técnicas

Alimentación: 230 V +10 % a -15 %
Carga mínima: 12 V 100 mA
Salida: 1 contacto inversor libre de potencial
Poder de corte:

ACI: 16 A 250 V
Inductivo: 3 A (cos φ = 0,6)
Radiofrecuencia: 433.92 MHz
Índice de protección: IP43
Clase de protección: II
Resistencia al choque: IK04
T° de funcionamiento: -10°C a +60°C
T° de almacenamiento: -20°C a +70°C
Conexión

Capacidad flexible: 0,5 a 1,5 mm²
Capacidad rígido: 0,5 a 2,5 mm²

Volumen: 130 x 60 x 27 mm
Higrometría: 90% max. a 20°C
Receiver class: 2

Made in France
Utilizable en toda Europa y en Suiza



Instalación

Antes de cualquier manipulación, para la instalación, cortar la corriente!
El esquema de conexión no representa las protecciones.
La instalación debe ser realizada por un profesional en el respecto de las normas en vigor.

Para facilitar su instalación el kit se suministra con un cable flexible de 4 conductores de 1,5 mm² de 1,20 m de largo (no conectado).
Para la conexión del receptor HF, se recomienda el uso de este cable, respetando los colores siguientes:

marrón = fase
azul = neutro
gris
negro } = conexión con la caldera

